

ЗАКРЫТОЕ АКЦИОНЕРНОЕ ОБЩЕСТВО

«ХимКо-Линк»

Юр. адрес 117525, Москва, ул. Днепропетровская, д.3, кор. 5, тел: (495) 672-72-15

ИНН / КПП 7726034588 / 772601001

Р/с 40702810700060001106 в «СДМ-БАНК» (ПАО) г. Москва,

К/с 3010181084525000685 БИК 044525685

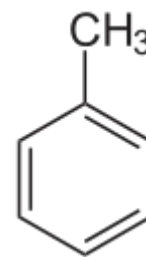

Исх.254/09-16
от 19.09.2016 года

Руководителю УФАС города Москвы

Адрес: 107078, г. Москва, Мясницкий проезд, дом 4, стр. 1

Е-mail: to77@fas.gov.ru

Телефон/факс: 8 (495) 784-75-05/+7-(495) 607-42-92

От кого: ЗАО «ХимКо-Линк» (участник закупки/заявитель)

Место нахождения и юридический адрес: 113525, город
Москва, ул. Днепропетровская, д. 3, кор. 5

Почтовый адрес: 113525, город Москва, ул.

Днепропетровская, д. 3, кор. 5

Е-mail: amiral-60@mail.ru

Телефон/факс: 8 (495) 672-72-15 / 8 (495) 672-72-15

ЖАЛОБА

на положения аукционной документации, а также на действия/бездействие заказчика при организации закупки № 31604088169

1. Заказчик. ГОСУДАРСТВЕННОЕ БЮДЖЕТНОЕ УЧРЕЖДЕНИЕ ГОРОДА МОСКВЫ "ЖИЛИЩНИК АЛЕКСЕЕВСКОГО РАЙОНА". Место нахождения: Российская Федерация, 129164, г. Москва, ул. Маломосковская, д. 6, корп. 2. Почтовый адрес: Российская Федерация, 129164, г. Москва, ул. Маломосковская, д. 6, корп. 2. Номер контактного телефона 8 495-683-43-00. Факс: сведения в документах закупки отсутствуют. Адрес электронной почты alexdez@list.ru. Ответственное должностное лицо - Белякова Татьяна Александровна.

2. Организация, осуществляющая размещение заказа - Общество с ограниченной ответственностью «Торговая Группа». Почтовый адрес: 115114, г. Москва, ул. Дербеневская, д. 9, офис 41. Место нахождения: сведения в документах закупки отсутствуют. Номер контактного телефона +7 (495) 959-79-75. Факс: сведения в документах закупки отсутствуют. Адрес электронной почты tenderground@list.ru. Ответственное должностное лицо - Кобякова Лилиана Михайловна.

3. Участник закупки. Закрытое акционерное общество «ХимКо-Линк», ИНН 7726034588, ОГРН 1037739428770. Адрес почтовый: Российская Федерация, 113525, город Москва, ул. Днепропетровская, д. 3, кор. 5. Место нахождения: Российская Федерация, 113525, город Москва, ул. Днепропетровская, д. 3, кор. 5. Контактное лицо: Алиев Амиран Наврузович. Адрес электронной почты: amiral-60@mail.ru Телефон: 8 (495) 672-72-15. Факс: 8 (495) 672-72-15.

4. Закупка и информация о ней.

Извещение размещено:

- на официальном сайте Единой информационной системы в сфере закупок www.zakupki.gov.ru и имеет номер № 31604088169 (к жалобе прилагается на 2 листах);

- на электронной площадке АО «ЕЭТП» (адрес в сети Интернет – <https://com.roseltorg.ru>) и имеет номер COM12091600033 (к жалобе прилагается на 3 листах).

Наименование закупки - Совместный запрос предложений в электронной форме на поставку лакокрасочных материалов для обеспечения обслуживания МКД на территории районов СВАО.

Дата опубликования извещения - 12.09.2016 (МСК). Дата и время начала подачи заявок - 12.09.2016 (МСК). Дата и время окончания подачи заявок - 22.09.2016 в 11:00 (МСК). Дата и время рассмотрения заявок, подведения итогов - 27.09.2016 в 12:00 (МСК).

5. Указание на обжалуемые действия аукционной комиссии и доводы участника закупки.

12.09.2016 ГБУ города Москвы "Жилищник Алексеевского района" (далее заказчик) и ООО "Торговая Группа" (далее организация, являющаяся представителем заказчика или организатор процедуры) на официальном сайте Единой информационной системы в сфере закупок www.zakupki.gov.ru разместили извещение № 31604088169.

Безоговорочной офертой заказчика и организатора процедуры является предложение на участие в Совместном запросе предложений в электронной форме на поставку лакокрасочных материалов для обеспечения обслуживания МКД на территории районов СВАО.

На официальном сайте Единой информационной системы в сфере закупок www.zakupki.gov.ru заказчик разместил документацию закупки (к жалобе прилагается на 47 листах) и ее Приложения, а также ТИПОВОЕ ПОЛОЖЕНИЕ О ЗАКУПКЕ ТОВАРОВ, РАБОТ, УСЛУГ, которое регламентирует закупочную деятельность заказчика (далее Положение о закупке).

В соответствии с Положением о закупке (пункт 2.1.) нормативно-правовое регулирование осуществления закупок на поставку товаров, выполнение работ, оказание услуг для нужд Заказчика основывается на положениях Гражданского кодекса Российской Федерации, Федерального закона от 18.07.2011 № 223-ФЗ "О закупках товаров, работ, услуг отдельными видами юридических лиц", иных федеральных законов и нормативных правовых актов, регулирующих отношения, связанные с осуществлением закупок.

В ЗАО «ХимКо-Линк» принято решение на участие в закупке № 31604088169.

Считаю, что документация закупки оформлена Заказчиком и утверждена с нарушением требований Российского законодательства, в том числе норм Федерального закона от 18 июля 2011 года № 223-ФЗ «О закупках товаров, работ, услуг отдельными видами юридических лиц» (далее - Федеральный закон № 223-ФЗ, или Закон о закупках) и норм Федерального закона от 26.07.2006 N 135-ФЗ (ред. от 03.07.2016) "О защите конкуренции" (далее Закон о защите конкуренции), а также с нарушением Положения о закупках.

Федеральным законом № 223-ФЗ (пункт 2 части 1 статьи 3) определено, что при закупке товаров, работ и услуг заказчики руководствуются принципами, в том числе равноправие, справедливость, отсутствие дискриминации и необоснованных ограничений конкуренции по отношению к участникам закупки.

Аналогичные требования установлены и в пункте 1.3. Положения о закупке.

В соответствии с пунктами 9 и 12 части 10 статьи 4 Закона о закупках в документации о закупке должны быть указаны сведения, определенные положением о закупке, в том числе требования к участникам закупки и перечень документов, представляемых участниками закупки для подтверждения их соответствия установленным требованиям, а также критерии оценки и сопоставления заявок на участие в закупке.

Критерии оценки установлены и в пунктах 13.1 и 43.2 Положения о закупке.

В пункте 14.2. Положения о закупке установлены дополнительные требования к участникам закупки, в том числе квалификационные требования (включая требования к опыту работы).

В документации закупки в пункте 2.1.10. определено, что участник закупки в составе своей заявки обязан предоставить документы, подтверждающие квалификацию участника процедуры закупки, а в пункте

В информационной карте (часть 2 документации) в пункте 12.4. определено, что участник обязан представить документы или копии документов, подтверждающие квалификацию участника закупки, если в документации о закупке установлены квалификационные требования к участникам закупки и/или установлены данные критерии для оценки заявки на участие.

В Приложении 1 к документации (к жалобе прилагается на 5 листах) - **Критерии оценки заявок на участие в закупке их показатели, содержание, значимость и порядок рассмотрения и оценки** установлен критерий **квалификация участников конкурса со значимостью 15%**, который состоит из двух подкритериев:

- опыт работы, связанный с предметом договора с максимальным значением 60 баллов;
- деловая репутация с максимальным значением 40 баллов.

Для подтверждения своего соответствия и для получения максимального количества баллов 60 и 40 баллов (что дает 15% всего критерия) участник обязан предоставить:

* для первого подкритерия - копии актов по выполнению обязательств в рамках заключенных контрактов (договоров) с государственными и/или муниципальными заказчиками о выполнении работ...;

* для второго подкритерия – копии контрактов (договоров) с государственными и/или муниципальными заказчиками об оказании участником услуг по предмету закупки

Считаем, что требования, установленные заказчиком в подкритериях критерия **квалификация участников** (Приложение 1 к документации), являются дискриминационными, по следующим основаниям.

В данном случае дискриминационными требованиями являются:

- требования о наличии актов только с государственными и/или муниципальными заказчиками;
- требования о наличии только актов.

В соответствии с Российским законодательством государственные и/или муниципальные заказчики это одна из сторон контрактов/договоров заключенных в рамках Федеральной контрактной системы.

В соответствии со статьей 456 ГК РФ в перечне документов передаваемых вместе с товаром отсутствуют акты по выполнению обязательств, т.е. не все даже государственные и/или муниципальные заказчики в своих контрактах/договорах устанавливают требования о согласовании сторонами актов по выполненным обязательствам. Таким образом, возможность участников закупки сформировать заявки в соответствии с требованиями подкритерия 1 (Один) по предоставлению только актов, всецело зависит от государственных и/или муниципальных заказчиков, которые могли и не устанавливать требования о подписании этих актов.

Не представление участником актов или предоставление актов подписанных не государственными и/или муниципальными заказчиками, а также не предоставление контрактов (договоров) с государственными и/или муниципальными заказчиками или предоставление других договоров (где одна из сторон не является государственными и/или муниципальными заказчиками), согласно требованиям критерия **квалификация участников**, заказчик уменьшит возможности участника получить максимальные 60 и 40 баллов этих подкритериев, в результате чего участник будет лишен возможности получить максимальное значение 15% по критерию **квалификация участников**, что в такой закупке (при цене более 72 млн. руб.) в сочетании с другими критериями является существенным показателем.

Указанные выше обстоятельства являются не только дискриминационными, но и ущемляющими права и законные интересы участников.

Считаю, что установление дискриминационных и ущемляющих права и законные интересы требований противоречит пункту 2 части 1 статьи 3 Федерального закона № 223-ФЗ.

II.

Федеральным законом № 223-ФЗ (пункт 2 части 1 статьи 3) определено, что при закупке товаров, работ и услуг заказчики руководствуются принципами, в том числе равноправие, справедливость, отсутствие дискриминации и необоснованных ограничений конкуренции по отношению к участникам закупки.

В соответствии с пунктами 3 и 12 части 10 статьи 4 Закона о закупках в документации о закупке должны быть указаны сведения, определенные положением о закупке, в том числе требования к описанию участниками закупки поставляемого товара, который является предметом закупки, его функциональных характеристик (потребительских свойств), его количественных и качественных характеристик, требования к описанию участниками закупки выполняемой работы, оказываемой услуги, которые являются предметом закупки, их количественных и качественных характеристик, а также критерии оценки и сопоставления заявок на участие в закупке.

Критерии оценки установлены и в пунктах 13.1 и 43.2 Положения о закупке.

В пункте 42.1. Положения о закупке также определено, что для участия в запросе предложений любое лицо представляет Заказчику в срок, установленный в извещении и документации о проведении запроса предложений, свое предложение, оформленное согласно требованиям к составу заявки,

установленным в настоящем Положении и в документации о проведении запроса предложений.

ФАС России в Решении от 08.07.2016 N 223ФЗ-337/16 дало определение понятию неизмеряемые требования - к неизмеряемым требованиям к участникам закупочных процедур относятся те требования, содержание которых не может быть формализовано и однозначно понятно для всех потенциальных участников закупки, требования, которые не могут быть документально подтверждены.

В Приложении 1 к документации - **Критерии оценки заявок на участие в закупке их показатели, содержание, значимость и порядок рассмотрения и оценки** установлен критерий **качественные, функциональные и экологические характеристики товаров, работ, услуг с подкритерием (C2).**

Из Приложения 1 к документации следует, что критерий **качественные, функциональные и экологические характеристики товаров, работ, услуг** имеет значимость критерия 35%, а подкритерий (C2) имеет максимальный балл 80, которые участник может получить при выполнении следующих требований:

- предложение должно отражать совокупность организационных действий (методов, технологий, способов организации производства работ и построения деятельности при исполнении требований технического задания), воплощаемых при выполнении работ предусмотренных Техническим заданием (описанием объекта закупки), включая описание способов и методов оказания услуг, порядка взаимодействия участников мероприятия;
- детальное описание совокупность организационных действий и описание дополнительных условий, обеспечивающих более качественное и эффективное исполнение контракта.
- представленная совокупность организационных действий при оказании услуг должна включать:
 - ✓ предложения, в состав которых входит описание методов, технологий, способствующих повышению уровня качества оказания услуг, схемы (описания) процесса контроля качества оказания услуг, информацию о нормативно-правовых актов (включающих локальные акты) применяемых (используемых) Участником, способствующих повышению уровня качества услуг;
 - ✓ по организации подготовительных работ;
 - ✓ обеспечение соблюдения охраны труда, техники безопасности, включая обеспечение безопасности жизни и здоровья третьих лиц на всех стадиях (подготовка, транспортировка и завершающая стадия);
 - ✓ проработанное (полное) описание производства работ на всех стадиях выполнения работ;
 - ✓ Иные дополнительные предложения участника.

Согласно Приложению 1 к документации данные требования должны быть отражены документально в пояснительной записке участника закупки.

ТАКИМ ОБРАЗОМ, из каждого абзаца вышеуказанных требований подкритерия (C2) не представляется возможным определить, что подразумевают заказчик и организатор закупки под своими требованиями, и как их подтвердить документально в своей пояснительной записке, в том числе:

А) участникам не представляется возможным определить полный перечень:

- * ОРГАНИЗАЦИОННЫХ ДЕЙСТВИЙ и что входит в это понятие;*
- * ОПИСАНИЯ СПОСОБОВ и МЕТОДОВ ОКАЗАНИЯ УСЛУГ;*
- * ИНФОРМАЦИИ по ПОРЯДКУ ВЗАИМОДЕЙСТВИЯ УЧАСТНИКОВ МЕРОПРИЯТИЯ и какой должен быть полный состав УЧАСТНИКОВ МЕРОПРИЯТИЯ;*
- * ДЕТАЛЬНОГО ОПИСАНИЯ ОРГАНИЗАЦИОННЫХ ДЕЙСТВИЙ, в том числе какие должны быть указаны методы, технологии, способы организации производства работ и построения деятельности;*
- * ДОПОЛНИТЕЛЬНЫХ УСЛОВИЙ, обеспечивающих более качественное и эффективное исполнение контракта*
- * ОПИСАНИЯ МЕТОДОВ, ТЕХНОЛОГИЙ, способствующих повышению уровня качества оказания услуг и какой объем самих услуг должен быть указан;*
- * ПРОЦЕССА КОНТРОЛЯ КАЧЕСТВА ОКАЗАНИЯ УСЛУГ и какой объем самих услуг должен быть указан;*
- * ИНФОРМАЦИИ о НОРМАТИВНО-ПРАВОВЫХ АКТАХ, способствующих повышению уровня качества услуг;*
- * ИНФОРМАЦИИ о ЛОКАЛЬНЫХ АКТАХ, способствующих повышению уровня качества услуг;*
- * ПОДГОТОВИТЕЛЬНЫХ РАБОТ и объем самих подготовительных работ;*
- * МЕРОПРИЯТИЙ по ОБЕСПЕЧЕНИЮ СОБЛЮДЕНИЯ ОХРАНЫ ТРУДА, ТЕХНИКИ БЕЗОПАСНОСТИ и какой должен быть объем этих мероприятий;*
- * МЕРОПРИЯТИЙ по ОБЕСПЕЧЕНИЮ безопасности жизни и здоровья третьих лиц и какой именно должен быть состав этих третьих лиц;*
- * МЕРОПРИЯТИЙ, чтобы ПРОИЗВОДСТВО РАБОТ на всех стадиях (подготовка, транспортировка и завершающая стадия) имели ПРОРАБОТАННОЕ (полное) описание и какой должен быть объем этих мероприятий.*

Б) участникам также не представляется возможным определить, какой должен быть представлен в пояснительной записке объем информации и качество предоставления информации по требованиям указанным выше, чтобы получить максимальные 80 баллов оценки по данному подкритерию.

Отдельно хотим отметить требование заказчика и организатора закупки в виде подпункта – **ИНЫЕ ДОПОЛНИТЕЛЬНЫЕ ПРЕДЛОЖЕНИЯ УЧАСТНИКА.**

Из данного требования вообще не ясно и не представляется возможным определить, что подразумевает заказчик и организатор закупки под «ИНЫМИ ДОПОЛНИТЕЛЬНЫМИ ПРЕДЛОЖЕНИЯМИ»

Более того, не представление участником закупки в пояснительной записке информации согласно требованиям подкритерия (С2), уменьшает возможности такого участника получить максимальные 80 баллов этого подкритерия, при чем весь критерий **качественные, функциональные и экологические характеристики товаров, работ, услуг** с подкритериями (С1) и (С2) имеет значимость 35%, что в такой закупке (при цене более 72 млн. руб.) в сочетании с другими критериями является существенным показателем.

Считаю, что установление некорректных и неконкретных требований в подкритерии (С2) не позволяет участнику правильно оформить пояснительную записку, что противоречит пунктам 1, 2 и 4 части 1 статьи 3 Федерального закона № 223-ФЗ и лишает их возможности подать свои предложения в соответствии с

пунктом 3 части 10 статьи 4 Закона о закупках, что также ущемляет права и законные интересы участника закупки.

III.

Федеральным законом № 223-ФЗ (пункты 2 части 1 статьи 3) определено, что при закупке товаров, работ и услуг заказчики руководствуются принципами, в том числе равноправие, справедливость, отсутствие дискриминации и необоснованных ограничений конкуренции по отношению к участникам закупки.

В соответствии с Законом о закупках (пункт 1 части 10 статьи 4) в документации о закупке должны быть указаны сведения, определенные положением о закупке, в том числе: требования к безопасности, качеству, техническим характеристикам, функциональным характеристикам (потребительским свойствам) товара, работы, услуги, к размерам, упаковке, отгрузке товара, к результатам работы, установленные заказчиком и предусмотренные техническими регламентами в соответствии с законодательством Российской Федерации о техническом регулировании, документами, разрабатываемыми и применяемыми в национальной системе стандартизации, принятыми в соответствии с законодательством Российской Федерации о стандартизации, иные требования, связанные с определением соответствия поставляемого товара, выполняемой работы, оказываемой услуги потребностям заказчика. Если заказчиком в документации о закупке не используются установленные в соответствии с законодательством Российской Федерации о техническом регулировании, законодательством Российской Федерации о стандартизации требования к безопасности, качеству, техническим характеристикам, функциональным характеристикам (потребительским свойствам) товара, работы, услуги, к размерам, упаковке, отгрузке товара, к результатам работы, в документации о закупке должно содержаться обоснование необходимости использования иных требований, связанных с определением соответствия поставляемого товара, выполняемой работы, оказываемой услуги потребностям заказчика.

Согласно пункту 14.4. Положения о закупке Участник закупки, подавший заявку, не допускается Закупочной комиссией к участию в закупке в ряде случаев, в том числе при наличии обязательных документах недостоверных сведений, а также несоответствия заявки требованиям закупочной документации.

Аналогичные требования установлены и в пункте 2.4.1. документации закупки.

Прошу Уважаемую комиссию обратить внимание на следующие факты, а именно, в составе документации имеется файл в формате **Excel**, который является Приложением №2 к техническому заданию, из которого следует, что потребностью являются эмали ПФ-115 цветом: **желтая, зеленая, красная, белая, черная, синяя, голубая, салатовая, бежевая, коричневая, серая.**

В документации о закупке в форме заказчика (Приложение № 1 к приложению 2 заявки на участие в запросе предложений, далее **Спецификация**) которую обязан заполнить участник закупки для товара эмаль ПФ-115 (пункт 3 таблицы формы заказчика) определено, что товар должен соответствовать ГОСТ 6465-76.

В требованиях к эмали ПФ-115 установлен параметр «Массовая доля нелетучих веществ, %» со значением «62-68».

Мы изучили требования стандарта ГОСТ 6465-76 Эмали ПФ-115. Технические условия (к жалобе прилагается на 12 листах), которому должны соответствовать **эмали ПФ-115** и выяснили, что установленные заказчиком в форме заявки

значения «62-68» параметра «Массовая доля нелетучих веществ, %» не соответствуют значениям ГОСТ 6465-76 для **эмалей ПФ-115** цветом **черная** и **красная**.

Так в пункте 5 Таблицы 1 ГОСТ 6465-76 установлено:

- эмаль ПФ-115 черная в параметре «Массовая доля нелетучих веществ, %» должна иметь значения «49-55»;

- эмаль ПФ-115 красная в параметре «Массовая доля нелетучих веществ, %» должна иметь значения «52-58».

Таким образом, участник закупки, согласно требованиям заказчика, обязан оформить свою заявку и в разделе Спецификация указать недостоверные сведения о товаре эмали ПФ-115 черная и красная и в параметре «Массовая доля нелетучих веществ, %» указать значение «62-68», которые выходят за рамки ГОСТ 6465-76 и ухудшают сам товар, в результате чего заявка с такими предложениями подлежит отклонению, как не соответствующая требованиям пункта 2.4.1. документации закупки.

Прошу также обратить внимание на то, что в документации закупки не содержится ни каких соответствующих обоснований, определенных пунктом 1 частью 10 статьи 4 Федерального закона № 223-ФЗ, и разрешающие участникам поставку товара **эмали ПФ-115 черная и красная** с ухудшенными значениями параметра «Массовая доля нелетучих веществ, %», чем те, что установлены в требованиях ГОСТ 6465-76.

Более того, не представление в Спецификации характеристик товара эмали ПФ-115 цветом черная и красная в соответствии с требованиями заказчика и организатора закупки уменьшает (согласно требованиям подкритерия (С1)) возможности участника получить максимальные 20 баллов этого подкритерия, при чем весь критерий **качественные, функциональные и экологические характеристики товаров, работ, услуг** с подкритериями (С1) и (С2) имеет значимость 35%, что в такой закупке (при цене более 72 млн. руб.) в сочетании с другими критериями является существенным показателем.

Далее. Предложения участников со значениями параметров, выходящими за рамки стандарта ГОСТ 6465-76, неминуемо приведет к нарушению Российского законодательства со стороны участников закупки, а именно к нарушению ст. 14.2. Закона о защите конкуренции, где установлен запрет на недобросовестную конкуренцию путем введения в заблуждение, при этом запрещается вводить в заблуждение любых лиц (потребителей, контрагентов, конкурентов).

Считаю, что документация о закупке (в части характеристик товара эмали ПФ-115 цветом черная и красная) не позволяют участнику корректно сформировать Спецификацию в составе заявки, что противоречит пункту 2 части 1 статьи 3 Федерального закона № 223-ФЗ, что нарушает требования пункта 1 части 10 статьи 4 Закона о закупках, противоречит пункту 14.4. Положения о закупке и противоречит статье 14.2. Закона о защите конкуренции и также ущемляет права и законные интересы участника.

Предоставленное заказчику право самостоятельно определять характеристики закупаемых товаров, которые являются критериями в оценке заявки участников, не освобождают его от обязанности при формировании документации о закупке соблюдать иные требования действующего законодательства.

IV.

Федеральным законом № 223-ФЗ (пункты 1 и 2 части 1 статьи 3) определено, что при закупке товаров, работ и услуг заказчики руководствуются принципами, в том числе информационная открытость закупки, равноправие, справедливость, отсутствие дискриминации и необоснованных ограничений конкуренции по отношению к участникам закупки.

Согласно требованиям Федерального закона № 223-ФЗ (пункт 10 части 10 статьи 4) в документации о закупке должны быть указаны сведения, определенные положением о закупке, в том числе формы, порядок, дата начала и дата окончания срока предоставления участникам закупки разъяснений положений документации о закупке.

В утвержденной и опубликованной документации закупки (к жалобе прилагается на 47 листах) отсутствует:

- информация о том, что участники закупки имеют право направить заказчику запрос о разъяснении положений документации о закупке;
- формы, порядок, дата начала и дата окончания срока предоставления участникам закупки разъяснений положений документации о закупке;

Считаю, что опубликованная документация о закупке противоречит пунктам 1 и 2 части 1 статьи 3 Федерального закона № 223-ФЗ, что нарушает требования пункта 10 части 10 статьи 4 Закона о закупках, противоречит пункту 1.3 Положения о закупке, не делает закупку открытой и прозрачной, и также ущемляет права и законные интересы участника.

Таким образом, действия заказчика содержат признаки состава административного правонарушения, ответственность за совершение которого предусмотрена частью 7 статьи 7.32.3 Кодекса Российской Федерации об административных правонарушениях.

На основании изложенного выше СЧИТАЮ:

- закупка № 31604088169 организована с нарушением Федерального закона № 223-ФЗ и Закона о защите конкуренции;
- закупка № 31604088169 не является конкурентной, а при обстоятельствах указанных в части I-III настоящей жалобы, данная закупка не исключает, что договор на поставку товаров будет заключен с участником знающим порядок оформления пояснительной записки согласно подкритерию (С2) по максимальному значению 80 баллов. Пример: закупка № 31502828818.

ПРОШУ Уважаемую комиссию:

1. Принять настоящую жалобу к рассмотрению.
2. Приостановить проведение процедур закупки № 31604088169 до рассмотрения принятой жалобы по существу.
3. Направить заявителю (на наш электронный адрес указанный в жалобе), заказчику-организатору закупки, оператору электронной площадки уведомление о поступлении жалобы и о приостановлении закупки до рассмотрения жалобы по существу, а также уведомить заказчика-организатора закупки, в том, что он не вправе заключать договор до принятия антимонопольным органом решения по жалобе. Договор, заключенный с нарушением требования, установленного настоящим пунктом, является ничтожным.
4. Рассмотреть жалобу по существу в соответствии с принципами законности, лояльности, беспристрастности, эффективности.

5. При рассмотрении жалобы по существу обеспечить условия для всестороннего и полного исследования доказательств, которые подтверждают доводы заявителя, в том числе приложенный к жалобе стандарт ГОСТ 6465-76.
6. Признать жалобу обоснованной.
7. Выдать заказчику обязательное для исполнения предписание о совершении действий, направленных на устранение допущенных нарушений в документации закупки и ее приложениях.
8. Материалы дела по настоящей жалобе передать соответствующему должностному лицу Управления для рассмотрения вопроса о возбуждении дел об административных правонарушениях, ответственность за совершение которых предусмотрена частью 7 статьи 7.32.3 Кодекса Российской Федерации.

Приложения:

1. Документы, подтверждающие полномочия генерального директора ЗАО «ХимКо-Линк» Алиева А.Н., в т.ч. выписка из ЕГРЮЛ на 4 л. и копия решения единственного акционера общества на 1л.
2. Извещение с официального сайта www.zakupki.gov.ru и электронной площадки на 6 листах.
3. Документация закупки на 47 листах.
4. Приложение 1 к документации - Критерии оценки заявок на участие в закупке их показатели, содержание, значимость и порядок рассмотрения и оценки на 5 листах.
5. ГОСТ 6465-76 Эмали ПФ-115. Технические условия на 12 листах.

Генеральный директор
ЗАО «ХимКо-Линк»

Алиев Амиран Наврузович

1.1. Выписка из ЕГРЮЛ участника/заявителя

21	Код принятого постановления на учет (КПП)	772601001
22	Дата постановки на учет	05.01.1993
23	Наименование налогового органа	Инспекция Федеральной налоговой службы № 26 по г. Москве
24	Дата внесения в ЕГРЮЛ записи, содержащей выходные сведения	20.03.2003
Сведения об уставном капитале (основном фонде, паевых взносах)		
25	Вид	Уставный капитал
26	Размер (в рублях)	20500
27	ТРН и дата внесения в ЕГРЮЛ записи, содержащей выходные сведения	1037739428770 05.02.2003
Сведения о физических лицах, имеющих право без доверенности действовать от имени юридического лица		
28	ТРН и дата внесения в ЕГРЮЛ сведений о данном лице	1037739428770 05.02.2003
29	Фамилия	АЛИЕВ
30	Имя	АМИРАН
31	Отчество	ПАВЛУЧОВИЧ
32	ИНН	77304813004
33	Должность	ГЕНЕРАЛЬНЫЙ ДИРЕКТОР
34	Контактный телефон	84957959244
35	ТРН и дата внесения в ЕГРЮЛ записи, содержащей выходные сведения	814747765970 21.10.2014
Сведения об учредителях (участниках) юридического лица		
1		
36	ТРН и дата внесения в ЕГРЮЛ сведений о данном лице	1037739428770 05.02.2003
37	Фамилия	АЛИЕВ
38	Имя	АМИРАН
39	Отчество	ПАВЛУЧОВИЧ
40	ИНН	77304813004
41	ТРН и дата внесения в ЕГРЮЛ записи, содержащей выходные сведения	1037739428770 05.02.2003
42	Номинальная стоимость доли (в рублях)	5100
43	ТРН и дата внесения в ЕГРЮЛ записи, содержащей выходные сведения	1037739428770 05.02.2003
2		
44	ТРН и дата внесения в ЕГРЮЛ сведений о данном лице	1037739428770 05.02.2003
45	Фамилия	ТРИАТЫН
46	Имя	ВАЧАГА
47	Отчество	АГТУРЮВИЧ
48	ТРН и дата внесения в ЕГРЮЛ записи, содержащей выходные сведения	1037739428770 05.02.2003
49	Номинальная стоимость доли (в рублях)	15400
50	ТРН и дата внесения в ЕГРЮЛ записи, содержащей выходные сведения	1037739428770 05.02.2003

ВЫПИСКА
из Единого государственного реестра юридических лиц

26.05.2016
Сайт Федеральной налоговой инспекции

№ 2737В/2016
по запросу заявителя

Настоящая выписка содержит сведения о юридическом лице
ЗАКРЫТОЕ АКЦИОНЕРНОЕ ОБЩЕСТВО "ХИМКО-ЛННК"
(полное наименование юридического лица)

ОГРН 1 0 3 7 7 3 9 4 2 8 7 7 0

входящие в Единый государственный реестр юридических лиц по состоянию на
"26" мая 2016 г.

№ п/п	Наименование показателя	Значение показателя
1	Наименование	3
1	Полное наименование	ЗАКРЫТОЕ АКЦИОНЕРНОЕ ОБЩЕСТВО "ХИМКО-ЛННК"
2	Сокращенное наименование	ЗАО "ХИМКО-ЛННК"
3	ТРН и дата внесения в ЕГРЮЛ записи, содержащей выходные сведения	1037739428770 05.02.2003
4	Полный адрес	Адрес (место нахождения)
5	Субъект Российской Федерации	ГОРОД МОСКВА
6	Улица (проспект, переулок и т.п.)	УЛИЦА ДИЭТРОПЕТРОВСКАЯ
7	Номер дома (корпуса и т.п.)	3
8	Корпус (строение и т.п.)	5
9	ТРН и дата внесения в ЕГРЮЛ записи, содержащей выходные сведения	1037739428770 05.02.2003
Сведения о регистрации		
10	Способ образования	Регистрация юридического лица по 01.07.2002 при создании
11	Основной государственный регистрационный номер (ОГРН)	1037739428770
12	Дата присвоения ОГРН	05.02.2003
13	Регистрационный номер, присвоенный до 1 июля 2002 года	054.3.15
14	Дата регистрации до 1 июля 2002 года	24.12.1994
15	Наименование органа, зарегистрировавшего юридическое лицо до 1 июля 2002 года	Государственное учреждение Московская регистрационная палата
16	ТРН и дата внесения в ЕГРЮЛ записи, содержащей выходные сведения	1037739428770 05.02.2003
Сведения о регистрирующем органе по месту нахождения юридического лица		
17	Наименование регистрирующего органа	Министерство внутренних дел Российской Федерации по г. Москве
18	Адрес регистрирующего органа	ул. Мясницкая, д. 46 по г. Москве
19	Дата внесения в ЕГРЮЛ записи, содержащей выходные сведения	01.01.2008
Сведения об учете в налоговом органе		
20	Идентификационный номер налогоплательщика	772603558

136	Наименование регистрирующего органа, которым выданы выписки в ЕГРЮЛ	Исполнитель Межрайонная инспекция Федеральной налоговой службы № 46 по г. Москве
137	ГРН и дата внесения записи в ЕГРЮЛ	6 K157748975268 30.12.2015
138	Прочие сведения записи в ЕГРЮЛ	Внесение изменений в сведения о юридическом лице, содержащиеся в ЕГРЮЛ, не связанных с внесением изменений в учредительные документы, на основании заявления
139	Наименование регистрирующего органа, которым выданы выписки в ЕНПД	Межрайонная инспекция Федеральной налоговой службы № 46 по г. Москве
140	Сведения о документах, представленных при внесении записи в ЕГРЮЛ	Р4001 ЗАЯВЛЕНИЕ ОБ ИЗМЕНЕНИИ, НЕ СВЯЗАННЫХ С ИМ, УЧРЕД. ДОКУМЕНТОВ (П.2.1)
141	Наименование документа	ЗАЯВЛЕНИЕ
142	Наименование документа	ДОВЕРЕННОСТЬ НА СЕДОВУ Г.П.

Выписка сформирована

Должность ответственного лица

Зам. начальника инспекции

Исполнитель Межрайонной инспекции налоговой службы № 20 по г. Москве
полное наименование налогового органа

Н.А. Голодяева

М.П.

Всего прошнуровано и скреплено печатью

() листов.

Дата

Зам. начальника ИФНС России № 20 по г. Москве

Н. А. Голодяева



1.2. Решение единственного акционера

РЕШЕНИЕ № 3
единственного акционера ЗАО «ХимКо-Линк»

г. Москва

«11» ноября 2013 года

Я, Корячко Зинаида Николаевна единственный акционер ЗАО «ХимКо-Линк»

РЕШИЛА:

Продлить полномочия Генерального директора ЗАО «ХимКо-Линк» Алиева Амираана Наврузовича (паспорт 45 08 592765 выдан ОВД РАЙОНА СЕВЕРНОЕ ТУШИНО ГОРОДА МОСКВЫ 26.07.2006г., код подразделения 772-023) сроком на 5 лет, согласно п.10.1.1 раздела 10 Устава ЗАО «ХимКо-Линк» (редакция № 2) утвержденного решением Общего собрания акционеров № 2 от 26.10.2001г.

Единственный Акционер
ЗАО «ХимКо-Линк»



З.Н. Корячко

Приложение 2

ЗАКУПКА №31604088169

ISS - подписка на события закупки

Размещено 12.09.2016 (МСК (СГВ+3) Москва, Волгоград)

По местному времени организации, осуществляющей закупку

ОБЩАЯ
ИНФОРМАЦИЯСПИСОК
ЛОТОВДОКУМЕНТЫ
ЗАКУПКИИЗМЕНЕНИЯ И
РАЗЪЯСНЕНИЯЖУРНАЛ
СОБЫТИЙ**ОБЩИЕ СВЕДЕНИЯ О ЗАКУПКЕ**

Номер извещения	31604088169
Способ размещения закупки	Запрос предложений (Закупка является совместной)
Наименование закупки	Совместныйзапрос предложений в электронной форме на поставку лакокрасочных материалов для обеспечения обслуживания МКД на территории районов СВАО.
Редакция	1
Наименование электронной площадки в сети Интернет	АО «ЕЭТП»
Адрес электронной площадки в сети Интернет	http://com.roseltorg.ru
Дата размещения извещения	12.09.2016 (МСК)
Дата размещения текущей редакции извещения (по местному времени заказчика)	12.09.2016 (МСК)

ЗАКАЗЧИК

Заказчик	ГОСУДАРСТВЕННОЕ БЮДЖЕТНОЕ УЧРЕЖДЕНИЕ ГОРОДА МОСКВЫ "ЖИЛИЩНИК АЛЕКСЕЕВСКОГО РАЙОНА"
ИНН \ КПП	7717798032 \ 771701001
ОГРН	5147746303038
Адрес места нахождения	129164, г МОСКВА, ул МАЛОМОСКОВСКАЯ, дом 6, корпус 2
Почтовый адрес	129164, г. Москва, ул. Маломосковская, д.6, корп.2

КОНТАКТНОЕ ЛИЦО

Организация	Общество с ограниченной ответственностью "Торговая Группа" (Организация, являющаяся представителем заказчика)
Контактное лицо	Коблякова Лилиана Михайловна
Электронная почта	lendemurcund@list.ru
Телефон	+7 (495) 9587975
Факс	
Дополнительная контактная информация	Закупка осуществляется посредством электронной площадки: https://com.roseltorg.ru Номер извещения: ССМ12091600033

ТРЕБОВАНИЯ К УЧАСТНИКАМ ЗАКУПКИ

Требование к отсутствию участников закупки в реестре недобросовестных поставщиков	Установлено
---	-------------

ПОРЯДОК РАЗМЕЩЕНИЯ ЗАКУПКИ

16.09.2016

Общая информация

Дата и время окончания подачи заявок (по местному времени заказчика)	22.09.2016 в 11:00 (МСК)
Место рассмотрения заявок	129090, г. Москва, проспект Мира, дом 18.
Дата и время рассмотрения заявок (по местному времени заказчика)	27.09.2016 в 12:00 (МСК)
Дата и время подведения итогов (по местному времени заказчика)	27.09.2016 в 12:00 (МСК)

ПРЕДОСТАВЛЕНИЕ ДОКУМЕНТАЦИИ

Срок предоставления	с 12.09.2016 по 22.09.2016 (МСК)
Место предоставления	https://com.roseltorg.ru
Порядок предоставления	в соответствии с условиями документации
Официальный сайт, на котором размещена документация	www.zakupki.gov.ru
Внесение платы за предоставление конкурсной документации	Требования не установлены



Единая электронная
торговая площадка

Извещение о проведении процедуры №COM12091600033

Совместный запрос предложений в электронной форме на поставку лакокрасочных материалов для обеспечения обслуживания МКД на территории районов СВАО.

Данные о процедуре

Реестровый номер процедуры:	Совместный запрос предложений в электронной форме на поставку лакокрасочных материалов для обеспечения обслуживания МКД на территории районов СВАО.
Тип процедуры:	COM12091600033
Наименование электронной торговой площадки:	Запрос предложений
Адрес электронной площадки в сети Интернет:	АО "Единая электронная торговая площадка"
Организатор процедуры:	http://roseltorg.ru
Контактное лицо:	Общество с ограниченной ответственностью «Торговая Группа»
Информация о контактном лице:	Кобякова Лилиана Михайловна tenelergroup@sst.ru тел.: 7-495-9597975

Данные о лоте №1

Номер лота:	72 384 843,23
Валюта контракта:	Российский рубль
Размер обеспечения заявки:	1 447 696,86
Требования обеспечения исполнения контракта:	установлено
Процедура для субъектов малого предпринимательства:	Да
Предмет контракта:	Совместный запрос предложений в электронной форме на поставку лакокрасочных материалов для обеспечения обслуживания МКД на территории районов СВАО. Организатор Закупки: Государственное бюджетное учреждение города Москвы «Жилищник Алексеевского района» Заказчики, которые участвуют в совместной закупки 1. ГБУ «Жилищник Алексеевского района» 2. ГБУ «Жилищник Бабушкинского района» 3. ГБУ «Жилищник района Бибирево» 4. ГБУ «Жилищник Бутырского района» 5. ГБУ «Жилищник района Лианозово» 6. ГБУ «Жилищник Лосиноостровского района» 7. ГБУ «Жилищник района Марфино» 8. ГБУ «Жилищник района Марьино Роща» 9. ГБУ «Жилищник Останкинского района» 10. ГБУ «Жилищник района Отрадное» 11. ГБУ «Жилищник района Ростокино» 12. ГБУ «Жилищник района Свиблово» 13. ГБУ «Жилищник района Северное Медведково» 14. ГБУ «Жилищник района Северный» 15. ГБУ «Жилищник района Южное Медведково» 16. ГБУ «Жилищник Ярославского района»
Дата начала регистрации:	нет
Дата и время окончания срока подачи заявок:	22-09-2016 11:00:00 [GMT +3 Москва, Волгоград]
Дата окончания рассмотрения заявок:	нет
Дата публикации:	12-09-2016 00:00:00 [GMT +3 Москва, Волгоград]
Статус	Опубликован
Заказчик:	7716763285, Государственное бюджетное учреждение города Москвы "Жилищник района Ростокино"
Заказчик:	7715488815, ГОСУДАРСТВЕННОЕ БЮДЖЕТНОЕ УЧРЕЖДЕНИЕ ГОРОДА МОСКВЫ "ЖИЛИЩНИК РАЙОНА БИБИРЕВО"
Заказчик:	7716778644, Государственное бюджетное учреждение города Москвы "Жилищник Бабушкинского района"
Заказчик:	7715966814, Государственное бюджетное учреждение города Москвы "Жилищник района Северное Медведково"
Заказчик:	7715488540, Государственное бюджетное учреждение города Москвы "Жилищник Бутырского района"
Заказчик:	7716789597, Государственное бюджетное учреждение города Москвы «Жилищник Лосиноостровского района»
Заказчик:	

17.09.2016

Процедура COM12091600033 - АО "ЕЭТП"

	7717772003, ГОСУДАРСТВЕННОЕ БЮДЖЕТНОЕ УЧРЕЖДЕНИЕ ГОРОДА МОСКВЫ "ЖИЛИЩНИК РАЙОНА МАРЬИНА РОЩА"
Заказчик:	7716789300, Государственное бюджетное учреждение города Москвы «Жилищник Ярославского района»
Заказчик:	7717772405, Государственное бюджетное учреждение города Москвы «Жилищник Останкинского района»
Заказчик:	7715488558, Государственное бюджетное учреждение города Москвы "Жилищник района Отрадное"
Заказчик:	9715005116, Государственное бюджетное учреждение города Москвы "Жилищник района Марфино"
Заказчик:	7716763704, ГОСУДАРСТВЕННОЕ БЮДЖЕТНОЕ УЧРЕЖДЕНИЕ ГОРОДА МОСКВЫ "ЖИЛИЩНИК РАЙОНА СВИБЛОВО"
Заказчик:	7715488565, Государственное бюджетное учреждение города Москвы "Жилищник района Южное Медведково"
Заказчик:	7717799012, Государственное бюджетное учреждение города Москвы "Жилищник Алексеевского района"
Заказчик:	7715488572, ГОСУДАРСТВЕННОЕ БЮДЖЕТНОЕ УЧРЕЖДЕНИЕ ГОРОДА МОСКВЫ "ЖИЛИЩНИК РАЙОНА ЛИАНСОЗОВО"
Заказчик:	9715005109, Государственное бюджетное учреждение города Москвы "Жилищник района Северный"

Документация

[Документация](#)

Разъяснения

Согласно Таблице потребности соответствующего района в лакокрасочных материалах (Приложение 2 к ТЗ), в строке 45, в столбце «ЦВЕТ» указано наименование «Тип I», а в столбце «ТИП КРАСКИ», в строке 45 ничего не указано, но указана потребность, аналогично в строке 46. Согласно Спецификации на поставку лакокрасочных материалов для обеспечения обслуживания МКД на территории районов СВАО (Приложения № 1 к приложению 2 заявки на участие в запросе предложений) наименования указанных материалов отсутствуют. Прошу Вас разъяснить, к какому материалу относятся данные наименования. Ответ №1 Согласно Таблице потребности соответствующего района в лакокрасочных материалах (Приложение 2 к ТЗ), в строке 45 и в строке 46, содержится тип растворителя. Указанные в строке 45 и в строке 46 поставка осуществляется в соответствии с таблицей, если категория растворитель (тип I и тип II) не указаны, то поставка может быть любой категории, но в случае поставки с указанием типа (тип I и тип II) поставка осуществляется в соответствии с приложением растворителя четко с установленной категорией. Вопрос №2 Согласно Таблице потребности соответствующего района в лакокрасочных материалах (Приложение 2 к ТЗ), в строке 31, в столбце «ЦВЕТ» указано наименование «кирпич». Прошу Вас разъяснить, к какому «ТИПУ КРАСКИ», относится данный цвет? (к типу краски Фасадная МК-09 или к типу краски Водоземulsionная, ВД-АК 114) Ответ №2 Согласно Таблице потребности соответствующего района в лакокрасочных материалах (Приложение 2 к ТЗ), в строке 30 содержит типу краски Фасадная МК-09 белая с указанием потребностей по районам. Согласно Таблице потребности соответствующего района в лакокрасочных материалах (Приложение 2 к ТЗ), в строке 31 содержит типу краски Фасадная МК-09 цвета кирпич с указанием потребностей по районам. Согласно Таблице потребности соответствующего района в лакокрасочных материалах (Приложение 2 к ТЗ), в строке 32-36 Водоземulsionная, ВД-АК 113 по цветовой гамме с указанием потребностей по районам.

[Банковская гарантия на обеспечение](#)

Также Вас может заинтересовать [обучение работе на площадке и услуги по настройке компьютера](#)

Изменения 44-ФЗ в 2016.

Подробный обзор 44-ФЗ "О контрактной системе".

Дистанционное обучение
для поставщиков и заказчиков.

[Подробная информация](#)

Более **41 000** специалистов прошли подготовку в нашем Обучающем центре

17.09.2016

Процедура COM12091600033 - АО "ЕЭТП"

	7717772003, ГОСУДАРСТВЕННОЕ БЮДЖЕТНОЕ УЧРЕЖДЕНИЕ ГОРОДА МОСКВЫ "ЖИЛИЩНИК РАЙОНА МАРЬИНА РОЩА"
Заказчик:	7716789300, Государственное бюджетное учреждение города Москвы «Жилищник Ярославского района»
Заказчик:	7717772405, Государственное бюджетное учреждение города Москвы «Жилищник Останкинского района»
Заказчик:	7715488558, Государственное бюджетное учреждение города Москвы "Жилищник района Отрадное"
Заказчик:	9715005116, Государственное бюджетное учреждение города Москвы "Жилищник района Марфино"
Заказчик:	7716763704, ГОСУДАРСТВЕННОЕ БЮДЖЕТНОЕ УЧРЕЖДЕНИЕ ГОРОДА МОСКВЫ "ЖИЛИЩНИК РАЙОНА СВИБЛОВО"
Заказчик:	7715488565, Государственное бюджетное учреждение города Москвы "Жилищник района Южное Медведково"
Заказчик:	7717799012, Государственное бюджетное учреждение города Москвы "Жилищник Алексеевского района"
Заказчик:	7715488572, ГОСУДАРСТВЕННОЕ БЮДЖЕТНОЕ УЧРЕЖДЕНИЕ ГОРОДА МОСКВЫ "ЖИЛИЩНИК РАЙОНА ЛИАНСОЗОВО"
Заказчик:	9715005109, Государственное бюджетное учреждение города Москвы "Жилищник района Северный"

Документация

[Документация](#)

Разъяснения

Согласно Таблице потребности соответствующего района в лакокрасочных материалах (Приложение 2 к ТЗ), в строке 45, в столбце «ЦВЕТ» указано наименование «Тип I», а в столбце «ТИП КРАСКИ», в строке 45 ничего не указано, но указана потребность, аналогично в строке 46. Согласно Спецификации на поставку лакокрасочных материалов для обеспечения обслуживания МКД на территории районов СВАО (Приложения № 1 к приложению 2 заявки на участие в запросе предложений) наименования указанных материалов отсутствуют. Прошу Вас разъяснить, к какому материалу относятся данные наименования. Ответ №1 Согласно Таблице потребности соответствующего района в лакокрасочных материалах (Приложение 2 к ТЗ), в строке 45 и в строке 46, содержится тип растворителя. Указанные в строке 45 и в строке 46 поставка осуществляется в соответствии с таблицей, если категория растворитель (тип I и тип II) не указаны, то поставка может быть любой категории, но в случае поставки с указанием типа (тип I и тип II) поставка осуществляется в соответствии с приложением растворителя четко с установленной категорией.. Вопрос №2 Согласно Таблице потребности соответствующего района в лакокрасочных материалах (Приложение 2 к ТЗ), в строке 31, в столбце «ЦВЕТ» указано наименование «кирпич». Прошу Вас разъяснить, к какому «ТИПУ КРАСКИ», относится данный цвет? (к типу краски Фасадная МК-09 или к типу краски Вододисперсионная, ВД-АК 114) Ответ №2 Согласно Таблице потребности соответствующего района в лакокрасочных материалах (Приложение 2 к ТЗ), в строке 30 содержит типу краски Фасадная МК-09 белая с указанием потребностей по районам. Согласно Таблице потребности соответствующего района в лакокрасочных материалах (Приложение 2 к ТЗ), в строке 31 содержит типу краски Фасадная МК-09 цвета кирпич с указанием потребностей по районам. Согласно Таблице потребности соответствующего района в лакокрасочных материалах (Приложение 2 к ТЗ), в строке 32-36 Вододисперсионная, ВД-АК 113 по цветовой гамме с указанием потребностей по районам.

[Банковская гарантия на обеспечение](#)

Также Вас может заинтересовать [обучение работе на площадке и услуги по настройке компьютера](#)

Изменения 44-ФЗ в 2016.

Подробный обзор 44-ФЗ "О контрактной системе".

Дистанционное обучение
для поставщиков и заказчиков.

[Подробная информация](#)

Более **41 000** специалистов прошли подготовку в нашем Обучающем центре

УТВЕРЖДАЮ

Директор ГБУ «Жилищник
района» Алексеевского

_____/А.В.Акимов

«__» _____ 2016г

ДОКУМЕНТАЦИЯ О ЗАКУПКЕ

Способ закупки: Совместный запрос предложений в электронной форме.

Предмет закупки: на поставку лакокрасочных материалов для обеспечения обслуживания МКД на территории районов СВАО.

Организатор Закупки: Государственное бюджетное учреждение города Москвы «Жилищник Алексеевского района»

Специализированная организация: ООО «Торговая Группа»

Закупка осуществляется посредством электронной площадки: <https://com.roseltorg.ru>

Номер извещения: _____

Москва, 2016 г.

ЧАСТЬ 1. ОБЩИЕ УСЛОВИЯ ПРОВЕДЕНИЯ СОВМЕСТНОГО КОНКУРСА

1.1. ТЕРМИНЫ И ОПРЕДЕЛЕНИЯ

1.1.1. Положение о закупке – документ, регламентирующий закупочную деятельность Заказчиков и содержащий требования к закупке, в том числе порядок подготовки и проведения процедур закупки (включая способы закупки) и условия их применения, порядок заключения и исполнения договоров, а также иные связанные с обеспечением закупки положения.

1.1.2. Закупки – процесс определения поставщика (исполнителя), с целью заключения с ним договора для удовлетворения нужд Заказчика.

1.1.3. Совместная закупка - при наличии у двух и более заказчиков потребности в одних и тех же товарах, работах, услугах, такие заказчики вправе проводить совместные процедуры закупок любым способом, не противоречащим законодательству в сфере закупок отдельными видами юридических лиц, и Положению о закупке.

1.1.4. Заказчики - Государственные бюджетные учреждения города Москвы «Жилищник» соответствующих районов СВАО.

1.1.5. Организатором совместной закупки может выступать один из заказчиков либо специализированная организация, которой другие заказчики передали на основании соглашения часть своих полномочий на организацию и проведение процедуры закупки.

1.1.6. Специализированная организация – юридическое лицо, выполняющее отдельные функции Заказчика (организатора), в рамках полномочий, переданных ему по гражданско-правовому договору Заказчиком (организатором).

1.1.7. Участник закупки - юридическое лицо или несколько юридических лиц, выступающих на стороне одного участника закупки, независимо от организационно-правовой формы, формы собственности, места нахождения и места происхождения капитала либо физическое лицо или несколько физических лиц, выступающих на стороне одного участника закупки, в том числе индивидуальный предприниматель или несколько индивидуальных предпринимателей, выступающих на стороне одного участника закупки.

1.1.8. Комиссия по закупкам – коллегиальный орган, создаваемый Организатором совместно с представителями других Заказчиков, уполномоченный на принятие решений, необходимых для осуществления выбора поставщика (подрядчика, исполнителя) при проведении совместной закупки.

1.1.9. Документация о закупке – комплект документов, содержащий полную информацию о предмете, условиях участия и правилах проведения закупки, правилах подготовки, оформления и подачи заявки участником закупки, правилах выбора поставщика (подрядчика, исполнителя), а также об условиях заключаемого по результатам закупки договора.

1.1.10. Победитель процедуры закупки – участник, который сделал лучшее предложение в соответствии с условиями документации о закупке.

1.1.11. Одноименные товары, работы, услуги – аналогичные по техническим и функциональным характеристикам товары, работы, услуги, которые могут отличаться друг от друга незначительными особенностями (детальями), не влияющими на качество и основные потребительские свойства товаров, результатов работ, услуг и являются однородными по своему потребительскому назначению.

1.1.12. Претендент – лицо, письменно выразившее заинтересованность в участии в процедуре закупки. Выражением заинтересованности является, в том числе, получение документации о закупке, направление запросов о разъяснении документации о закупке.

1.1.13. Конкурс – способ закупки, победителем которой признается лицо, предложившее лучшие условия исполнения договора(ов) в соответствии с критериями и порядком оценки и сопоставления заявок, которые установлены в конкурсной документации на основании Положения.

1.1.14. Аукцион – способ закупки, победителем которой признается лицо, предложившее наиболее низкую цену договора или, если при проведении аукциона цена договора снижена до нуля и аукцион проводится на право заключить договор, наиболее высокую цену договора(ов).

1.1.15. Запрос котировок - способ закупки, при которой информация о потребностях в товарах, работах, услугах для нужд Заказчика сообщается неограниченному кругу лиц и победителем, в котором признается участника закупки, предложившего наиболее низкую цену договора.

1.1.16. Запрос предложений - способ закупки, при которой Закупочная комиссия на основании критериев и порядка оценки, установленных в документации о проведении запроса предложений,

определяет участника закупки, предложившего лучшие условия исполнения договора на поставку товаров, выполнение работ, оказание услуг.

1.1.17. Закупка у единственного поставщика (подрядчика, исполнителя) - способ закупки, в результате которой Заказчиком заключается договор с одним поставщиком (подрядчиком, исполнителем) без проведения конкурентных закупок.

1.1.18. Единая информационная система (далее - ЕИС) - совокупность информации, содержащейся в базах данных, информационных технологий и технических средств, обеспечивающих формирование, обработку, хранение такой информации, а также ее предоставление с использованием официального сайта единой информационной системы в информационно-телекоммуникационной сети "Интернет".

1.1.19. Единая электронная торговая площадка (ЕЭТП) – общероссийская официальная электронная торговая площадка для проведения торгов в электронном виде– <https://com.roseltorg.ru>.

1.1.20. Оператор электронной торговой площадки - юридическое лицо, зарегистрированное в установленном законом порядке на территории Российской Федерации, которое владеет электронной площадкой и необходимыми для ее функционирования программно-аппаратными средствами. Оператор обеспечивает выполнение функций по подготовке, получению, анализу, обработке, предоставлению информации и проведению закупок на поставку товаров, выполнение работ, оказание услуг для нужд Заказчиков путем организации закупок в электронной форме.

1.1.21. Электронный документ - документ, передаваемый по электронным каналам связи, подписанный электронной подписью, информация в котором представлена в электронно-цифровом формате, созданный и оформленный в порядке, предусмотренном Федеральным законом от 06.04.2011 № 63-ФЗ "Об электронной подписи" и принятыми в соответствии с ним иными нормативно-правовыми актами.

1.1.22. Документация о закупке - комплект документов (в том числе проект договора), содержащий полную информацию о предмете, условиях участия и правилах проведения закупки, правилах подготовки, оформления и подачи заявки участником закупки, правилах выбора поставщика (подрядчика, исполнителя), а также об условиях заключаемого по результатам закупки договора(ов).

1.1.23. Заявка участника закупки (заявка, предложение) - комплект документов, содержащий предложение участника закупки, направленный Заказчику по форме и в порядке, установленном документацией о закупке;

1.1.24. Начальная (максимальная) цена договора(ов) - предельно допустимая цена договора(ов), определяемая Заказчиком (организатором) в документации о закупке.

1.1.25. Реестр недобросовестных поставщиков (подрядчиков, исполнителей) - реестр, формируемый из сведений об участниках проводимых закупок, уклонившихся от заключения договора, от представления обеспечения исполнения договора, если таковое требовалось документацией о закупке, а также из сведений о поставщиках (подрядчиках, исполнителях), договоры с которыми расторгнуты по решению суда или по соглашению сторон в связи с существенным нарушением ими условий договоров.

В настоящем разделе используются также иные термины и определения, не предусмотренные в настоящем перечне, подлежащие толкованию в соответствии с действующим законодательством Российской Федерации.

2. ОБЩИЕ ПОЛОЖЕНИЯ

2.1. Совместная закупка.

2.1.1. Язык Закупки – русский.

2.1.2. Валюта закупки – российский рубль.

2.1.3. Источник финансирования – Собственные средства.

2.1.4. Участие в закупке может быть ограничено только в случаях, предусмотренных положением о закупках организатора и Федеральным законом от 18 июля 2011 года № 223-ФЗ «О закупках товаров, работ, услуг отдельными видами юридических лиц» (далее - Федеральный закон № 223-ФЗ) и иными федеральными законами.

2.2 Договоры

2.2.1. Под договорами понимаются договоры, заключенные каждым из Заказчиков с Исполнителем (Поставщиком, Подрядчиком) в целях обеспечения нужд Заказчиков, на соответствующий объем и в соответствии с предложением Участника.

2.2.2. Договоры заключаются в порядке, предусмотренном Гражданским кодексом Российской Федерации, положением о закупках и Федеральным законом № 223-ФЗ и иными федеральными законами.

2.2.3. После определения победителя Совместной закупки в срок, предусмотренный для заключения Договоров, Заказчики вправе отказаться от заключения Договоров с победителем Конкурса в случае:

- уклонения победителя совместной закупки от заключения Договоров;
- проведения ликвидации Участника - юридического лица или проведения в отношении Участника - юридического лица или индивидуального предпринимателя процедуры банкротства;
- приостановления деятельности Участника в порядке, предусмотренном Кодексом Российской Федерации об административных правонарушениях;
- предоставления Участником заведомо ложных сведений, содержащихся в Заявке;
- нахождения имущества Участника под арестом, наложенным по решению суда, если на момент истечения срока заключения Договора балансовая стоимость арестованного имущества превышает двадцать пять процентов балансовой стоимости активов Участника по данным бухгалтерской отчетности за последний завершенный отчетный период;
- иным основаниям предусмотренных действующим законодательством и положением о закупках.

2.2.4. Заказ признается размещенным со дня заключения Договора.

2.2.5. Заказчики имеют право при исполнении Договоров по согласованию с Исполнителем (Поставщиком, Подрядчиком) изменить объем всех предусмотренных Договорами товаров, работ и услуг не более чем на десять процентов объема в случае:

- выявления потребности в дополнительных товарах, работах и услугах, не предусмотренных Договором, но связанных с товарами, работами и услугами, предусмотренными Договором;
- прекращении потребности в предусмотренной Договором части товаров, работ и услуг.

При этом по согласованию с Исполнителем (Поставщиком, Подрядчиком) Заказчики вправе изменить цену Договора пропорционально объему указанных дополнительных товаров, работ и услуг или объему указанной части товаров, работ и услуг, но не более чем на десять процентов такой цены.

2.2.6. Расторжение Договоров допускается по соглашению сторон или по решению суда по основаниям, предусмотренным гражданским законодательством.

2.2.7. В Договоры включается обязательное условие об ответственности Исполнителя (Поставщика, Подрядчика) за неисполнение или ненадлежащее исполнение обязательств, предусмотренных Договором.

2.3. Требования к Участникам закупки

2.3.1. При проведении Совместной закупки устанавливаются следующие обязательные требования к Участникам:

- соответствие Участников требованиям, предъявляемым законодательством Российской Федерации к лицам, осуществляющим выполнение работ, оказание услуг, поставку товаров являющихся предметом закупки;
- не проведение ликвидации Участника - юридического лица или не проведение в отношении Участника - юридического лица или индивидуального предпринимателя процедуры банкротства;
- не приостановление деятельности Участника в порядке, предусмотренном Кодексом Российской Федерации об административных правонарушениях, на день рассмотрения Заявки;
- отсутствие у Участника задолженности по начисленным налогам, сборам и иным обязательным платежам в бюджеты любого уровня или государственные внебюджетные фонды за прошедший календарный год, размер которой превышает двадцать пять процентов балансовой стоимости активов Участника по данным бухгалтерской отчетности за последний завершенный отчетный период. Участник считается соответствующим установленному требованию в случае, если он обжалует наличие указанной задолженности в соответствии с

законодательством Российской Федерации и решение по такой жалобе на день рассмотрения Заявки не принято.

2.3.2. Организатор также устанавливает требование об отсутствии Участника в реестре недобросовестных поставщиков.

2.3.3. Соответствие требованиям, установленным действующим законодательством Российской Федерации.

2.4. Условия допуска Участников к Закупке.

2.4.1. При рассмотрении комиссией Заявок Участник не допускается к участию в закупке в случае:

- непредставления документов, определенных документацией о закупке либо наличия в этих документах недостоверных сведений об Участнике, о товарах, работах, услугах, соответственно на поставку, выполнение, оказание которых размещается закупка;
- несоответствия Участника требованиям, установленным документацией о закупке;
- невнесения денежных средств в качестве обеспечения Заявки, если такое требование указано в извещении о проведении закупки;
- несоответствия Заявки требованиям документации о закупке.

2.4.2. Организатор и Заказчики вправе запросить у соответствующих органов и организаций сведения:

- о проведении ликвидации Участника - юридического лица;
- о проведении в отношении Участника - юридического лица или индивидуального предпринимателя процедуры банкротства;

• о приостановлении деятельности Участника в порядке, предусмотренном Кодексом Российской Федерации об административных правонарушениях;

• о наличии задолженностей Участника по начисленным налогам, сборам и иным обязательным платежам в бюджеты любого уровня и в государственные внебюджетные фонды за прошедший календарный год, об обжаловании наличия таких задолженностей и о результатах рассмотрения жалоб. Указанные органы и организации в течение десяти дней обязаны предоставить необходимые сведения по запросу Заказчика.

2.4.3. В случае установления недостоверности сведений, содержащихся в документах, представленных Участником в составе Заявки или установления факта наличия действий соответствующих органов и организаций, указанных в п. 2.4.2., комиссия и Заказчики вправе отстранить такого Участника от участия в закупке на любом этапе его проведения.

2.4.4. Решение Заказчика (ов) об отстранении Участника от участия в закупке либо решение комиссии об отказе в допуске к участию в конкурсе может быть обжаловано в порядке, предусмотренном действующим законодательством и положением о закупках.

2.4.5. Допуск к участию в Конкурсе Участника, который в соответствии с п.п. 2.4.1 и 2.4.2. не может быть допущен к участию в закупке, является основанием для признания судом закупки недействительным по иску заинтересованного лица или по иску уполномоченных на осуществление контроля в сфере размещения заказов органа исполнительной власти субъекта федерации.

2.5. Национальный режим

2.5.1. При проведении закупки к товарам, работам и услугам, выполняемым, оказываемым иностранными лицами, применяется национальный режим, предусматривающий, что такие товары, работы и услуги допускаются для целей размещения заказов на поставку товаров, выполнение работ и оказание услуг для государственных нужд на равных условиях с товарами, работами и услугами, поставляемыми, выполняемыми и оказываемыми российскими лицами, если иное не установлено международным договором Российской Федерации или иными федеральными законами.

2.5.2. Режим, предусмотренный п. 2.5.1. применяется к товарам, работам и услугам, поставляемым, выполняемым и оказываемым иностранными лицами, если аналогичный режим установлен иностранным государством или группой иностранных государств в отношении работ и услуг, выполняемых, оказываемых российскими лицами.

2.5.3. В случае если иностранным государством или группой иностранных государств в отношении товаров российского происхождения, работ, услуг, выполняемых, оказываемых российскими лицами, не установлен режим, аналогичный режиму, предусмотренному п. 2.5.1., федеральный орган исполнительной власти, осуществляющий нормативное правовое регулирование в сфере размещения заказов, устанавливает условия допуска товаров, происходящих из иностранного государства или группы иностранных государств, работ и услуг, выполняемых, оказываемых иностранными лицами, для целей размещения заказов на поставки товаров, выполнение работ, оказание услуг для государственных нужд.

2.5.4. Товары, происходящие из иностранного государства или группы иностранных государств, работы, услуги, выполняемые, оказываемые иностранными лицами, допускаются для целей размещения заказов на поставки товаров, выполнение работ, оказание услуг для государственных нужд в соответствии с запретами и ограничениями, установленными Правительством Российской Федерации и на условиях, установленных федеральным органом исполнительной власти, осуществляющим нормативное правовое регулирование в сфере размещения заказов.

2.5.5. Заказчики вправе запросить у федерального органа исполнительной власти, осуществляющего нормативное правовое регулирование в сфере закупок, сведения об условиях допуска товаров, происходящих из иностранного государства или группы иностранных государств, работ, услуг, выполняемых, оказываемых иностранными лицами, для целей размещения заказов на поставки товаров, выполнение работ, оказание услуг для государственных нужд. Указанный федеральный орган исполнительной власти в течение десяти дней обязан представить необходимые сведения по запросу Заказчиков или организатора.

2.6. Участие учреждений уголовно-исполнительной системы и организаций инвалидов

2.6.1. Учреждениям уголовно-исполнительной системы и организациям инвалидов в рамках настоящей совместной закупки преимущества не предоставляются.

2.7. Совместная закупка на право заключения Договоров

2.7.1. В рамках настоящей документации под совместной закупкой понимаются торги, победителем которых признается лицо, которое предложило лучшие условия исполнения Договоров и Заявке которого присвоен первый номер.

2.7.2. Плата за участие в закупке не взимается.

2.7.3. Организатором может быть установлено требование о внесении денежных средств в качестве обеспечения Заявки (далее - требование обеспечения Заявки). Размер обеспечения Заявки указан в извещении о проведении закупки и в Разделе 2 «Информационная карта». Требование обеспечения Заявки распространяется на всех Участников.

2.7.4. При проведении совместной закупки какие-либо переговоры Организатора, Заказчиков или комиссии с Участником не допускаются.

ИНСТРУКЦИЯ ПО ПОДГОТОВКЕ И ПРОВЕДЕНИЮ СОВМЕСНОГО ЗАПРОСА ПРЕДЛОЖЕНИЙ В ЭЛЕКТРОННОЙ ФОРМЕ

Раздел 1. Общие сведения

1.1. Запрос предложений. Требования к извещению о проведении запроса предложений

1.1.1. Извещение о проведении запроса предложений размещается Заказчиком в ЕИС и ЕЭТП не менее чем за семь рабочих дней до окончания срока подачи предложений, а в случае, если начальная (максимальная) цена договора превышает 100 млн. рублей, извещение о проведении запроса предложений размещается Заказчиком в ЕИС не менее чем за двадцать дней до окончания срока подачи предложений, если иное решение не принято на заседании Межведомственной рабочей группы по проверке обоснованности заявленных потребностей с начальной (максимальной) ценой контракта от 100 млн. рублей.

1.1.2. Извещение о проведении запроса предложений должно содержать следующую информацию:

- способ закупки;
- наименование, место нахождения, почтовый адрес и адрес электронной почты, номер контактного телефона и факса Заказчика;
- предмет договора с указанием объема поставляемых товаров, выполняемых работ, оказываемых услуг;
- место поставки товаров, выполнения работ, оказания услуг;

- начальная (максимальная) цена договора;
- форма, сроки и порядок оплаты товаров, работ, услуг;
- порядок формирования цены договора;
- сведения о валюте, используемой для формирования цены договора и расчетов с поставщиками (подрядчиками, исполнителями), а также порядок применения официального курса иностранной валюты к рублю Российской Федерации, установленного Центральным банком Российской Федерации, используемого при оплате заключенного договора;
- условия платежей по договору;
- срок, место и порядок предоставления документации о проведении запроса предложений, официальный сайт, на котором размещена документация о проведении запроса предложений;
- срок окончания подачи предложений, место, дата и время вскрытия конвертов с предложениями по предмету запроса предложений, место и дата рассмотрения таких предложений и подведения итогов запроса предложений;
- извещение о проведении запроса предложений может включать требование о внесении денежных средств участником закупки в качестве обеспечения предложения, обеспечения исполнения договора, а также обеспечения исполнения гарантийных обязательств по договору в соответствии с настоящим Положением.
- по решению Заказчика извещение о проведении запроса предложений может содержать указание на товарные знаки в случае, если при выполнении работ, оказании услуг предполагается использовать товары, поставки которых не являются предметом договора. При этом обязательным условием является включение в описание объекта закупки слов "или эквивалент", за исключением случаев несовместимости товаров, на которых размещаются другие товарные знаки, и необходимости обеспечения взаимодействия таких товаров с товарами, используемыми заказчиком, а также случаев закупок запасных частей и расходных материалов к машинам и оборудованию, используемым заказчиком, в соответствии с технической документацией на указанные машины и оборудование.

1.1.3. Документация запроса предложений должна содержать проект договора, требования и условия участия в запросе предложений, начальную (максимальную) цену договора, требования к оформлению и содержанию предложения участника закупки, срок и место проведения запроса предложений, критерии и порядок оценки и сопоставления предложений участников закупки, а также иные условия, определенные Заказчиком.

1.1.4. Заказчик, официально разместивший в ЕИС извещение о проведении запроса предложений, вправе внести изменения в документацию запроса предложений, разместив в ЕИС и ЕЭТП соответствующие изменения не позднее чем за три рабочих дня до даты окончания срока подачи заявок на участие в запросе предложений в порядке, установленном для размещения в ЕИС извещения о проведении запроса котировок.

1.1.5. Заказчик, официально разместивший в ЕИС и ЕЭТП извещение о проведении запроса предложений, вправе отказаться от его проведения в любой момент до окончания срока подачи предложений. Извещение об отказе от проведения запроса предложений размещается в ЕИС в тот же в порядке, установленном для размещения в ЕИС извещения о проведении запроса котировок.

Раздел 2. Требования к содержанию, форме, оформлению и составу заявки, инструкция по заполнению заявки

2.1. Требования к форме заявки

2.1.1. Для участия в запросе предложений любое лицо представляет в электронном виде на ЕЭТП (в соответствии с требованиями площадки и настоящей документацией о закупке) в срок, установленный в извещении и документации о проведении запроса предложений, свое предложение, оформленное согласно требованиям к составу заявки, установленным в документации о проведении закупки.

2.1.2. Документы, входящие в состав заявки и тома заявки, представляются участником в электронном виде на ЕЭТП, указанную в настоящей документации (сканированные оригиналы или нотариально заверенные копии в случаях, установленных законодательством Российской Федерации и документацией о закупке.)

2.1.3. Участник закупки имеет право подать только одно предложение на участие в запросе предложений. В случае установления факта подачи одним участником закупки двух и более заявок на участие в запросе предложений в электронной форме при условии, что поданные ранее заявки таким участником закупки не отозваны, все заявки на участие в запросе предложений в электронной форме такого участника закупки не рассматриваются.

2.1.4. Предложения, поданные после окончания срока подачи предложений, не рассматриваются.

2.1.5. Заявка и том заявки, вся корреспонденция и документация, связанные с этой заявкой, должны быть написаны на государственном языке Российской Федерации - русском языке, за исключением случаев, установленных частью 2.1.6. настоящего пункта тома 1 (статья 3 Федерального закона от 01.06.2005 N 53-ФЗ (ред. от 05.05.2014) «О государственном языке Российской Федерации»).

2.1.6. Документы, выданные, составленные или удостоверенные по установленной форме компетентными органами иностранных государств вне пределов Российской Федерации по нормам иностранного права в отношении российских организаций и граждан или иностранных лиц, участвующих в открытом конкурсе в электронной форме, принимаются конкурсной комиссией для рассмотрения при наличии легализации указанных документов или проставлении апостиля (Конвенция, отменяющая требования легализации иностранных официальных документов, подписанная в Гааге 05.10.1961, Российская Федерация присоединилась к конвенции 03.05.1992), если иное не установлено международным договором Российской Федерации (статья 13 Конвенции о правовой помощи и правовых отношениях по гражданским, семейным и уголовным делам от 22.01.1993).

Документы иностранного происхождения, составленные на иностранном языке, при представлении в составе заявки должны сопровождаться их надлежаще заверенным переводом на русский язык.

2.1.7. Уполномоченными лицами юридического лица-участника (далее – юридическое лицо) могут быть:

- а) руководитель юридического лица;
- б) управляющий (руководитель юридического лица - управляющей компании);
- в) лицо, действующее на основании доверенности, выданной и оформленной в соответствии с гражданским законодательством, или ее нотариально заверенной копии;
- г) руководитель филиала или представительства юридического лица, действующий на основании доверенности, выданной и оформленной в соответствии с гражданским законодательством, или ее нотариально заверенной копии;
- д) лицо, действующее на основании нотариально заверенной доверенности, выданной в порядке передоверия на основании статьи 187 ГК РФ;
- е) иные лица, обладающие правом действовать от имени юридического лица в соответствии с действующим законодательством.

2.1.8. Уполномоченными лицами индивидуального предпринимателя - участника могут быть:

- а) индивидуальный предприниматель;
- б) лицо, действующее на основании доверенности, выданной и оформленной в соответствии с гражданским законодательством, или ее нотариально заверенной копии;

2.1.9. Уполномоченными лицами физического лица - участника могут быть:

- а) физическое лицо;
- б) лицо, действующее на основании доверенности, выданной и оформленной в соответствии с гражданским законодательством, или ее нотариально заверенной копии.

2.1.10. Состав заявки, представляемой участником. Заявка должна содержать:

- указание фирменного наименования (наименования), сведения об организационно-правовой форме, о месте нахождения, почтовый адрес (для юридического лица), номера ИНН, КПП, ОГРН, фамилия, имя, отчество, паспортные данные, сведения о месте жительства (для физического лица), номер контактного телефона, адрес электронной почты участника;

- копии учредительных документов участника процедуры закупки (для юридических лица);

- полученную не ранее чем за 6 месяцев до дня размещения в ЕИС извещения о проведении процедуры закупки выписку из Единого государственного реестра юридических лиц или нотариально заверенную копию такой выписки (для юридических лиц) либо выписку из Единого государственного реестра индивидуальных предпринимателей или нотариально заверенную копию такой выписки (для индивидуальных предпринимателей), копии документов, удостоверяющих личность (для физических лиц), надлежащим образом заверенный перевод на русский язык документов о государственной регистрации юридического лица или физического лица в качестве индивидуального предпринимателя в

соответствии с законодательством соответствующего государства (для иностранных лиц), полученные не ранее чем за 6 месяцев до дня размещения в ЕИС извещения о проведении процедуры закупки;

- документ, подтверждающий полномочия лица на осуществление действий от имени участника;
- решение об одобрении крупной сделки либо копию такого решения в случае, если требование о необходимости наличия такого решения для совершения крупной сделки установлено законодательством Российской Федерации и если для участника процедуры закупки поставка товаров, выполнение работ, оказание услуг, являющихся предметом договора(ов), или внесение денежных средств в качестве обеспечения заявки на участие в процедуре закупки, обеспечения исполнения договора являются крупной сделкой. Решение об одобрении крупной сделки должно содержать указание на предмет закупки и начальную (максимальную) цену договора.

В случае если для данного участника поставка товаров, выполнение работ, оказание услуг, являющиеся предметом договора, или внесение денежных средств в качестве обеспечения заявки на участие в процедуре закупки, обеспечения исполнения договора не являются крупной сделкой, участник процедуры закупки в заявке указывает о том, что данная сделка не является для него крупной.

В случае если получение указанного решения до истечения срока подачи заявок на участие для участника процедуры закупки невозможно в силу необходимости соблюдения установленного порядка созыва заседания органа, к компетенции которого относится вопрос об одобрении крупных сделок, участник процедуры закупки обязан представить письмо, содержащее обязательство в случае признания его победителем процедуры закупки представить вышеуказанное решение до момента заключения договора;

- предложение о функциональных характеристиках (потребительских свойствах) и качественных характеристиках товара, качестве работ (услуг) и иные предложения об условиях исполнения договора, в том числе предложение о цене договора;

- документы (копии документов), подтверждающие соответствие участника процедуры закупки общеобязательным требованиям и условиям допуска к участию в процедуре закупки;

- документы, подтверждающие квалификацию участника процедуры закупки, а также наличие материальных, финансовых и трудовых ресурсов у поставщика (исполнителя) в случае, если в документации о закупке установлены такие критерии оценки заявок;

- заявка на участие в закупке может содержать эскиз, рисунок, чертеж, фотографию, иное изображение товара, образец (пробу) товара, на поставку которого осуществляется закупка;

- документы, подтверждающие внесение денежных средств в качестве обеспечения заявки на участие в совместном запросе предложений электронном форме (в случае, если в данное требование установлено: платежное поручение, подтверждающее перечисление денежных средств в качестве обеспечения заявки, или банковскую гарантию, оформленную в соответствии с требованиями указанными в настоящем разделе). Обеспечение заявки предоставляется по каждому лоту отдельно.

- иные сведения и документы предусмотренные п.18 «ИНФОРМАЦИОННАЯ КАРТА» документации о закупке.

2.1.11. Все листы заявки и документы, входящие в заявку на участие в запросе предложений в электронной форме, должны быть пронумерованы. Заявка на участие в запросе предложений в электронной форме (сканированная ее версия) должна содержать описание входящих в ее состав документов, печать участника закупки (для юридических лиц) и подписана участником закупки или лицом, уполномоченным таким участником закупки.

2.1.12. Доверенность может быть оформлена участником по форме, предусмотренной документацией. Данная форма носит рекомендательный характер.

2.1.13. При проведении в запросе предложений в электронной форме не допускаются действия граждан и юридических лиц, осуществляемые исключительно с намерением причинить вред другому лицу, а также злоупотребление правом в иных формах. Не допускается использование гражданских прав в целях ограничения конкуренции, а также злоупотребление доминирующим положением на рынке (статья 10 ГК РФ).

2.1.14. Прием заявок ЕЭТП прекращается в день и во время, указанному в извещении и документации о закупке (раздел «Информационная карта Конкурса»).

2.1.15. Участник закупки вправе изменить или отозвать свое предложение на участие в запросе предложений после его подачи в любое время до установленного срока окончания подачи предложений на участие в запросе предложений. Никакие изменения не могут быть внесены в заявку после истечения установленного срока их подачи. Порядок отзыва и внесения изменений в заявку участник осуществляет в соответствии с регламентом работы установленном на ЕЭТП.

При отзыве своей заявки и в случае если документацией о закупке было установлено требование обеспечения Заявки, Организатор возвращает Участнику, отзывавшему Заявку, внесенные им денежные средства в качестве обеспечения Заявки в течение пяти дней со дня поступления от ЕЭТП уведомления об отзыве Заявки данного участника, при наличии сведений позволяющих идентифицировать данного участника.

2.2. Расходы на участие в запросе предложений в электронной форме

2.2.1. Участник несет все расходы, связанные с подготовкой и подачей заявки, участием в запросе предложений в электронной форме и заключением договора.

2.2.2. Организатор не отвечает и не имеет обязательств по этим расходам независимо от характера проведения и результатов запросе предложений в электронной форме.

2.3. Срок и порядок внесения денежных средств в качестве обеспечения заявки

2.4.1. Участник представляет на счет указанный в Разделе «Информационная карта» обеспечение заявки (при перечислении денежных средств).

Валютой обеспечения заявки является российский рубль.

Обеспечение заявки не может быть внесено за участника иным лицом.

2.4.2. Обеспечение заявки должно поступить на счет указанный в Разделе «Информационная карта» не позднее даты и времени начала процедуры вскрытия заявок (открытия доступа к поданным заявкам в электронном виде). Обеспечение заявки не может быть внесено участником позже предельного срока представления обеспечения заявки, предусмотренного информационной картой документации.

2.4.3. Обеспечение заявки предоставляется по каждому лоту отдельно.

2.5. Порядок проведения запроса предложений в электронной форме.

2.5.1. В день и во время, указанные в извещении о проведении запроса предложений в электронной форме и в Разделе «Информационная карта», ЕЭТП открывает для Комиссии доступ к поступившим в электронной форме заявкам.

2.5.2. По результатам вскрытия конвертов (открытия доступа к поданным заявкам) составляется протокол вскрытия конвертов (открытия доступа к поданным заявкам).

2.5.3. Протокол вскрытия конвертов (открытия доступа к поданным заявкам) с предложениями, размещается Заказчиком в ЕИС в течение трех дней, следующих за днем его подписания.

2.6. Оценка предложений и выбор победителя

2.6.1. Рассмотрение и оценка поступивших предложений участников закупки проводится Закупочной комиссией в день, указанный в извещении о проведении запроса предложений.

2.6.2. Критериями оценки заявок на участие в запросе предложений являются:

- цена договора;
- расходы на эксплуатацию и ремонт товаров, использование результатов работ;
- качественные, функциональные и экологические характеристики товаров, работ, услуг;
- квалификация участников закупки, в том числе:
- наличие финансовых ресурсов; наличие на праве собственности или ином праве оборудования и других материальных ресурсов; опыт работы, связанный с предметом договора;
- деловая репутация;
- обеспеченность кадровыми ресурсами (количество и/или квалификация).

2.6.3. Совокупная значимость критериев должна составлять сто процентов. Значимость критериев "качественные, функциональные и экологические характеристики объекта закупки" и "квалификация участников закупки" не может составлять в сумме более 50 процентов.

2.6.4. В рамках оценки и сопоставления предложений Закупочная комиссия оценивает и сопоставляет предложения и проводит их ранжирование по степени предпочтительности по критериям и порядку, установленным в документации о проведении запроса предложений в соответствии с настоящим Положением.

2.6.5. По результатам оценки и сопоставления предложений Закупочная комиссия принимает решение о выборе победителя.

2.6.6. Решение Закупочной комиссии о результатах оценки и сопоставления предложений участников закупки оформляется протоколом об оценке и сопоставлении предложений участников закупки, в котором должны быть отражены:

- сведения об участниках закупки, предложения которых были рассмотрены;
- перечень предложений участников закупки, в приеме которых Заказчиком было отказано;
- перечень отозванных предложений участников закупки;

– наименования участников закупки, предложения которых были отклонены Закупочной комиссией, с обоснованием такого решения и с указанием пунктов настоящего Положения, которым не соответствует участник закупки, положений документации о проведении запроса предложений, которым не соответствует предложение этого участника закупки, положений такого предложения, не соответствующих требованиям документации о проведении запроса предложений;

– сведения о месте, дате, времени проведения оценки и сопоставления предложений;

– сведения о порядке оценки и сопоставления предложений участников закупки;

– сведения о решении Закупочной комиссии о присвоении предложениям участников закупки значений по каждому из предусмотренных критериев оценки предложений, сведения о принятом на основании результатов оценки и сопоставления предложений участников закупки решении о присвоении предложениям порядковых номеров;

– наименование (для юридических лиц), фамилия, имя, отчество (при наличии) (для физических лиц) и почтовый адрес участника закупки, который был признан победителем, а также участника закупки, предложению которого было присвоено второе место.

2.6.7. Протокол оценки и сопоставления предложений участников закупки составляется в одном экземпляре, подписывается членами Закупочной комиссии не позднее следующего дня за днем проведения оценки и сопоставления предложений. Указанный протокол размещается в ЕИС Заказчиком в течение трех рабочих дней, следующих за днем его подписания.

2.6.8. В случае отказа либо уклонения победителя запроса предложений в электронной форме от заключения договора с Заказчиком, Заказчик вправе заключить договор с участником, занявшим при проведении запроса предложений в электронной форме второе место.

2.6.9. Запрос предложений в электронной форме признается несостоявшимся в случае, если:

– подано только одно предложение на участие в запросе предложений в электронной форме или на основании результатов рассмотрения Закупочной комиссией предложений участников закупки принято решение о допуске к участию в запросе предложений единственного участника закупки из всех подавших предложения.

В таком случае Заказчик вправе заключить договор с единственным участником закупки, заявка которого соответствует требованиям документации о проведении запроса предложений.

2.6.10. В случаях если запрос предложений в электронной форме признается несостоявшимся по причине отсутствия поданных предложений либо отклонения всех поданных предложений, Заказчик вправе отказаться от проведения повторного запроса предложений либо объявить о проведении повторного запроса предложений. При этом Заказчик вправе изменить условия запроса предложений.

2.6.11. Протоколы, составленные в ходе проведения запроса предложений в электронной форме, документация, изменения, внесенные в документацию, и разъяснения документации, предложения на участие в запросе предложений хранятся Заказчиком не менее чем три года.

2.7. Заключение договора по итогам проведения запроса предложений в электронной форме.

2.7.1. Договор между Заказчиком и победителем запроса предложений должен быть заключен Заказчиком не ранее десяти дней со дня размещения в ЕИС протокола об оценке и сопоставлении предложений участников закупки и не позднее двадцати дней со дня подписания указанного протокола.

2.7.2. Заказчик в течение трех рабочих дней со дня подписания протокола об оценке и сопоставлении предложений передает победителю запроса предложений проект договора, который составляется путем включения условий исполнения договора, предложенных победителем запроса предложений в предложении, в проект договора, прилагаемый к документации о проведении запроса предложений, но цена такого договора не может превышать начальную (максимальную) цену договора (цену лота), указанную в извещении о проведении запроса предложений.

2.7.3. В случае если договор заключается с физическим лицом, за исключением индивидуальных предпринимателей и иных занимающихся частной практикой лиц, оплата такого договора уменьшается на размер налоговых платежей, связанных с оплатой договора и предусмотренных налоговым законодательством.

2.7.3. Участник закупки, которому заказчик направил проект договора, не вправе отказаться от заключения договора.

2.8. Срок и порядок представления обеспечения заявок и исполнения договора(ов)

2.8.1. В случае, если установлено требование обеспечения исполнения договора, договор заключается только после предоставления соответствующему Заказчику участником запроса предложения в электронной форме, с которым заключается договор, безотзывной банковской гарантии или передачи заказчику в залог денежных средств, в том числе в форме вклада (депозита), в размере обеспечения исполнения договора, указанном в информационной карте.

Способ обеспечения исполнения договора из перечисленных в настоящем пункте способов определяется победителем запроса предложения в электронной форме самостоятельно. Если победителем конкурса в электронной форме является бюджетное учреждение, предоставления обеспечения исполнения договора не требуется.

2.8.2. Размер обеспечения исполнения договора, срок и порядок его предоставления указаны в части 2 "ИНФОРМАЦИОННАЯ КАРТА".

2.8.3. Порядок предоставления обеспечения исполнения заявки и договора в виде безотзывной банковской гарантии.

Безотзывная банковская гарантия, предоставляемая участником или победителем конкурса в электронной форме в качестве обеспечения заявки или исполнения договора, должна соответствовать требованиям:

1) банковская гарантия должна содержать безусловное обязательство гаранта выплатить заказчику (бенефициару) денежную сумму в пределах размера обеспечения договора или обеспечения заявки, в случае, если поставщик (подрядчик, исполнитель - принципал) не исполнил либо ненадлежащим образом исполнил принятые на себя обязательства договору или по заключению договора, а именно:

а) если принципал не выполнил предусмотренные договором работы, не поставил (или недопоставил) товары, не оказал услуги;

б) если принципал нарушил конечный или промежуточные сроки выполнения работ (оказания услуг), сроки поставки товаров не по вине заказчика;

в) если принципал нарушил установленные заказчиком сроки устранения обнаруженных им недостатков в выполненной работе;

г) если принципал некачественно выполнил предусмотренные договором работы (услуги).

д) если принципал, отказался от заключения договора, если он признан победителем или занявшим второе место после победителя.

2) гарант обязуется выплатить бенефициару любую сумму в пределах размера обеспечения договора или заявки при получении от бенефициара письменного требования об ее уплате с приложением документов, свидетельствующих о неисполнении либо ненадлежащем исполнении принципалом принятых на себя обязательств;

3) обязательство гаранта перед бенефициаром не зависит в отношениях между ними от того основного обязательства, в обеспечение исполнения которого она выдана;

4) принадлежащее бенефициару по настоящей банковской гарантии право требования к гаранту не может быть передано другому лицу;

5) банковская гарантия при обеспечении договора вступает в силу с даты вступления в силу договора и действует до истечения срока действия договора + 1 месяц.

6) банковская гарантия при обеспечении заявки вступает в силу с даты ее получения и действует до даты заключения договора с победителем + 1 месяц.

Действие банковской гарантии прекращается с момента прекращения действия договора в силу его досрочного расторжения, при условии отсутствия требования со стороны бенефициара;

7) обязательным приложением к банковской гарантии является заверенная гарантом копия лицензии банка.

Безотзывная банковская гарантия, представленная победителем открытого конкурса в электронной форме и не соответствующая вышеуказанным требованиям, обеспечением исполнения договора не является и заказчиком не принимается.

Банковская гарантия должна соответствовать требованиям статей 368-379 Гражданского кодекса Российской Федерации.

2.8.4. Требования к обеспечению исполнения договора, предоставляемому в виде залога денежных средств:

2.8.4.1. Денежные средства, вносимые в обеспечение исполнения договора, в качестве залога должны быть перечислены в размере, установленном в части 2 "ИНФОРМАЦИОННАЯ КАРТА".

2.8.4.2. Факт внесения денежных средств в обеспечение исполнения договора подтверждается платежным поручением с отметкой банка об оплате (квитанцией в случае наличной формы оплаты).

2.8.4.3. Денежные средства, вносимые в обеспечение исполнения договора в качестве залога, должны быть зачислены по реквизитам счета заказчика, указанным в части 2 "ИНФОРМАЦИОННАЯ КАРТА", до заключения договора. В противном случае обеспечение исполнения договора в виде залога денежных средств считается не предоставленным.

2.8.4.4. Денежные средства возвращаются поставщику (подрядчику, исполнителю), с которым заключается договор, при условии надлежащего исполнения им всех своих обязательств по договору в течение срока, установленного в договоре со дня получения заказчиком соответствующего письменного требования поставщика (подрядчика, исполнителя); денежные средства возвращаются по реквизитам, указанным поставщиком (подрядчиком, исполнителем) в письменном требовании.

2.8.5. В случае если по каким-либо причинам обеспечение исполнения договора перестало быть действительным, закончилось свое действие или иным образом перестало обеспечивать исполнение поставщиком (подрядчиком, исполнителем) своих обязательств по договору, соответствующий поставщик (подрядчик, исполнитель) обязуется в течение **десяти** банковских дней предоставить заказчику иное (новое) надлежащее обеспечение исполнения обязательств по договору на тех же условиях и в том же размере, которые указаны в настоящей документации о закупке.

2.9. Отказ от проведения запроса предложения в электронной форме .

2.9.1. Заказчик вправе отказаться от проведения запроса предложения в электронной форме в соответствии с Положением о закупках путем размещения извещения на ООС и ЕЭТП.

2.9.3. Заявки, поданные на участие в запросе предложения в электронной форме, возвращаются участникам в соответствии с порядком работы ЕЭТП.

2.10. Антидемпинговые меры.

2.10.1. В случае если по результатам закупочной процедуры совокупная цена договоров, предложенная участником закупки, с которым заключается договоры, снижена на 25 (двадцать пять) и более процентов от начальной (максимальной) цены договоров, победитель либо такой участник в составе заявки обязан предоставить Организатору и Заказчикам обоснование снижения цены договора(ов) в виде технико-экономического расчета или сметного расчета.

2.10.2. В случае если начальная (максимальная) цена договора превышает 50 млн. рублей, и по результатам закупочной процедуры цена договора, предложенная участником закупки, с которым заключается договор, снижена на 25 (двадцать пять) и более процентов от начальной (максимальной) цены договора, победитель либо такой участник помимо предоставления обоснования снижения цены обязан до заключения договора предоставить обеспечение исполнения договора в размере, превышающем в полтора раза размер обеспечения исполнения договора, указанный в закупочной документации, но не менее чем в размере аванса (если договором предусмотрена выплата аванса).

2.10.3. В случае неисполнения установленных требований победитель или участник закупки, с которым заключается договор, признается уклонившимся от заключения договора.

2.11. ОБЕСПЕЧЕНИЕ ЗАЩИТЫ ПРАВ И ЗАКОННЫХ ИНТЕРЕСОВ УЧАСТНИКОВ ЗАКУПКИ

2.11.1. Любое лицо (далее также - заявитель) имеет право обжаловать результаты закупки в порядке, предусмотренном положением о закупках.

2.11.6. Подача обращения на действия (бездействия) Организатора, Закупочной комиссии в контролирующие органы не является препятствием для обжалования таких действий (бездействия) в порядке, установленном законодательством Российской Федерации.

2.11.7. Предметом рассмотрения обращения является соблюдение требований законодательства Российской Федерации и иных нормативных правовых актов Российской Федерации, правовых актов города Москвы, Положений о закупках.

В части 2 «ИНФОРМАЦИОННАЯ КАРТА» содержится информация для данного конкретной закупки, которая уточняет, разъясняет и дополняет положения части 1 «ОБЩИЕ УСЛОВИЯ ПРОВЕДЕНИЯ ЗАКУПКИ».

При возникновении противоречия между положениями части 1 «ОБЩИЕ УСЛОВИЯ ПРОВЕДЕНИЯ ЗАКУПКИ» и части 2 «ИНФОРМАЦИОННАЯ КАРТА», применяются положения части 2 «ИНФОРМАЦИОННАЯ КАРТА».

ЧАСТЬ 2: «ИНФОРМАЦИОННАЯ КАРТА».

№ пункта	Наименование	Информация
1	Наименование организатора, контактная информация	Государственное бюджетное учреждение города Москвы «Жилищник Алексеевского района» (ГБУ «Жилищник Алексеевского района») ИНН 7717799012/КПП 771701001 Место нахождения: 129164, г. Москва, ул. Маломосковская, д.6, корп.2 Почтовый адрес: 129164, г. Москва, ул. Маломосковская, д.6, корп.2 Контактное лицо: Белякова Татьяна Александровна Контактный телефон: 8 495-683-43-00 Адрес электронной почты: alexdez@list.ru
2.	Наименование заказчиков	1.ГБУ «Жилищник Алексеевского района» 2. ГБУ «Жилищник Бабушкинского района » 3. ГБУ«Жилищник района Бибирево» 4. ГБУ «Жилищник Бутырского района» 5. ГБУ «Жилищник района Лианозово» 6. ГБУ «Жилищник Лосиноостровского района» 7. ГБУ «Жилищник района Марфино» 8. ГБУ «Жилищник района Марьино Роща» 9. ГБУ «Жилищник Останкинского района» 10. ГБУ «Жилищник района Отрадное» 11. ГБУ «Жилищник района Ростокино» 12. ГБУ «Жилищник района Свиблово» 13. ГБУ «Жилищник района Северное Медведково» 14. ГБУ «Жилищник района Северный» 15. ГБУ «Жилищник района Южное Медведково» 16. ГБУ «Жилищник Ярославского района»
3	Наименование специализированной организации, контактная информация	Общество с ограниченной ответственностью «Торговая Группа» Почтовый адрес: 115114, г. Москва, ул. Дербеневская, д. 9, офис 41. Адрес электронной почты: tenderground@list.ru Номер контактного телефона: (495) 959-79-75 Контактное лицо: Кобякова Лилиана Михайловна
4	Наименование закупки, вид и предмет закупки (лота) с указанием количества поставляемого товара, объема выполняемых работ, оказываемых услуг.	Закупка лакокрасочных материалов для обеспечения обслуживания МКД на территории районов СВАО Объем поставки: в соответствии с ТЗ и таблицей потребности соответствующего района в лакокрасочных материалах.
4.1	Единая информационная система (официальный сайт), на котором размещена конкурсная документация	www.zakupki.gov.ru
4.2.	Единая электронная торговая площадка (ЕЭТП).	https://com.roseltorg.ru .
5	Место поставки товара, выполнения работ,	16 районов СВАО, соответствующие заказчики по районам, согласно техническому заданию.

№ пункта	Наименование	Информация
	оказания услуг.	
6	Условия поставки товара, выполнения работ, оказания услуг.	в соответствии с проектом Договора и Технического задания и таблицей потребности соответствующего района в лакокрасочных материалах, которые являются неотъемлемой частью данной документации.
7	Сроки (периоды) поставки товара, выполнения работ, оказания услуг.	В соответствии с договором.
8	Сведения о совокупной начальной (максимальной) цене договоров или другой единице измерения (например, в процентном выражении)	<p>Совокупная начальная (максимальная) цена Договоров: 72 384 843,23 рублей, с учетом НДС (18%), в том числе:</p> <ol style="list-style-type: none"> 1. ГБУ «Жилищник Алексеевского района» - 15 345 498,00 рублей, с учетом НДС (18%) (Приложение 1 к ТЗ); 2. ГБУ «Жилищник Бабушкинского района» - 1 145 135,08 рублей, с учетом НДС (18%) (Приложение 2 к ТЗ); 3. ГБУ «Жилищник района Бибирево» - 1 843 655,49 рублей, с учетом НДС (18%) (Приложение 3 к ТЗ); 4. ГБУ «Жилищник Бутырского района» - 3 802 267,71 рублей, с учетом НДС (18%) (Приложение 4 к ТЗ). 5. ГБУ «Жилищник района Лианозово» - 889 758,00 рублей, с учетом НДС (18%) (Приложение 5 к ТЗ). 6. ГБУ «Жилищник Лосиноостровского района» - 4 683 933,10 рублей, с учетом НДС (18%) (Приложение 6 к ТЗ). 7. ГБУ «Жилищник района Марфино» - 2 171 008,60 рублей, с учетом НДС (18%) (Приложение 7 к ТЗ). 8. ГБУ «Жилищник района Марьино Роща» - 9 979 715,84 рублей, с учетом НДС (18%) (Приложение 8 к ТЗ). 9. ГБУ «Жилищник Останкинского района» - 5 681 884,10 рублей, с учетом НДС (18%) (Приложение 9 к ТЗ). 10. ГБУ «Жилищник района Отрадное» - 16 060 031,70 рублей, с учетом НДС (18%) (Приложение 10 к ТЗ). 11. ГБУ «Жилищник района Ростокино» - 1 541 173,45 рублей, с учетом НДС (18%) (Приложение 11 к ТЗ). 12. ГБУ «Жилищник района Свиблово» - 1 637 635,18 рублей, с учетом НДС (18%) (Приложение 12 к ТЗ). 13. ГБУ «Жилищник района Северное Медведково» - 1 145 756,70 рублей, с учетом НДС (18%) (Приложение 13 к ТЗ). 14. ГБУ «Жилищник района Северный» - 849 454,17 рублей, с учетом НДС (18%) (Приложение 14 к ТЗ). 15. ГБУ «Жилищник района Южное Медведково» - 1 272 712,31 рублей, с учетом НДС (18%) (Приложение 15 к ТЗ). 16. ГБУ «Жилищник Ярославского района» - 4 335 223,80 рублей, с учетом НДС (18%) (Приложение 16 к ТЗ).
8.1.	Сведения о начальные цены единицы продукции	не установлено
9	Порядок формирования цены договора (Цены лота)	<p>Начальная (максимальная) цена включает в себя все налоги, пошлины и прочие сборы, предусмотренные законодательством Российской Федерации, а также все затраты, издержки и иные расходы Подрядчика, в том числе сопутствующие, связанные с исполнением Договора (ов).</p> <p>НМЦ по каждой позиции формируется в</p>

№ пункта	Наименование	Информация
		<p>соответствии с информацией о ценах на требуемые материалы, полученная от поставщиков, осуществляющих поставки требуемых заказчику товаров. Метод сопоставимых рыночных цен (анализа рынка) (приложения с 1 по 16 к приложению 2 к ТЗ).</p> <p>Совокупная начальная (максимальная) цена закупки определяется как сумма НМЦ по всем Заказчикам участвующих в закупке.</p>
10	<p>Форма, сроки и порядок оплаты товара, работ, услуг.</p>	<p>В соответствии с проектом Договора.</p> <p>По заказчикам с п/н 2,4,9 в п.2 части 2: «ИНФОРМАЦИОННАЯ КАРТА»:</p> <p>Заказчик оплачивает услуги Поставщика, в безналичном порядке путем перечисления денежных средств со своего лицевого счета в Московском городском казначействе на расчетный счет Поставщика, реквизиты которого указаны в ст. 15 Договора, на основании надлежаще оформленного и подписанного обеими Сторонами Акта приемки-передачи товаров по соответствующему этапу, составленного по форме приложения 4 к Договору, с приложением документов, подтверждающих объем поставленных товаров, в течение 25 (двадцати пяти) календарных дней с даты подписания Заказчиком Акта приемки-передачи товаров.</p> <p>Авансовый платеж не предусмотрен.</p> <p>По заказчикам с п/н 1,3,5,6,7,8,10,11,12,13,14,15,16 в п.2 части 2: «ИНФОРМАЦИОННАЯ КАРТА»:</p> <p>Заказчик оплачивает услуги Поставщика, в безналичном порядке путем перечисления денежных средств со своего лицевого счета в Московском городском казначействе на расчетный счет Поставщика, реквизиты которого указаны в ст. 15 Договора, на основании надлежаще оформленного и подписанного обеими Сторонами Акта приемки-передачи товаров по соответствующему этапу, составленного по форме приложения 4 к Договору, с приложением документов, подтверждающих объем поставленных товаров, в течение 25 (двадцати пяти) календарных дней с даты подписания Заказчиком Акта приемки-передачи товаров.</p> <p>Авансовый платеж составляет 10% от суммы договора.</p>
11	<p>Срок, место и порядок предоставления документации о закупке, размер, порядок и сроки внесения платы.</p>	<p>Срок предоставления документации о закупке: 13.09.2016 г. по 22.09.2016 г.</p> <p>Место предоставления документации в бумажном виде: 115114, г. Москва, ул. Дербеневская, д. 9, офис 41.</p> <p>Порядок предоставления документации в бумажном виде: Документация о закупке предоставляется в письменном виде на бумажном носителе, в течение двух рабочих дней со дня получения соответствующего заявления. При этом документация о закупке предоставляется в письменной форме после внесения участником закупки платы за предоставление документации о закупке, если такая плата установлена Организатором и указание об этом содержится в извещении о проведении конкурса.</p> <p>Документация предоставляется по рабочим дням с 10-00 до 15-00. При получении документации требуется предоставить доверенность на получения документации и</p>

№ пункта	Наименование	Информация
		<p>подписанный акт оказанных услуг. Заявка на получение документации о закупке должна содержать: наименование Организатора, название конкурса, реестровый номер закупки, наименование организации получателя, реквизиты и контактные данные.</p> <p>Размер платы за документацию: не установлен Срок внесения: не установлен Порядок внесения платы: не установлено.</p> <p>Документация о закупке, размещенная в ЕИС, соответствует документации о закупке, предоставляемой в порядке, установленном выше.</p>
12	Сведения о предоставлении преимуществ	В данной закупке могут участвовать только субъекты малого и среднего предпринимательства.
13	Требования к участникам закупки, установленные заказчиком и перечень документов, представляемых участниками закупки для подтверждения их соответствия установленным требованиям.	<p>1. Требования к участникам закупки, установленные заказчиком:</p> <p>1.1. Соответствие участником закупки требованиям, устанавливаемым в соответствии с законодательством Российской Федерации к лицам, осуществляющим поставки товаров, выполнение работ, оказание услуг, являющихся предметом закупки (лицензии, сертификаты, членство в СРО и проч.:</p> <ul style="list-style-type: none"> - не возможность оказывать влияние на деятельность заказчика, а также из сотрудников; <p>1.2. Не проведение ликвидации участника закупки - юридического лица и отсутствие решения арбитражного суда о признании участника закупки - юридического лица, индивидуального предпринимателя банкротом и об открытии конкурсного производства.</p> <p>1.3. Не приостановление деятельности участника закупки в порядке, предусмотренном Кодексом Российской Федерации об административных правонарушениях, на день подачи заявки на участие в закупке.</p> <p>1.4. Отсутствие у участника закупки задолженности по начисленным налогам, сборам и иным обязательным платежам в бюджеты любого уровня или государственные внебюджетные фонды за прошедший календарный год, размер которой превышает двадцать пять процентов балансовой стоимости активов участника закупки по данным бухгалтерской отчетности за последний завершенный отчетный период.</p> <p>1.5. Отсутствие сведений об участнике закупки в реестре недобросовестных поставщиков, предусмотренном статьей 5 Федерального закона от 18 июля 2011 года № 223-ФЗ «О закупках товаров, работ, услуг отдельными видами юридических лиц».</p> <p>1.6. Отсутствие сведений об участниках закупки в реестре недобросовестных поставщиков, предусмотренном статьей 104 Федерального закона от 05 апреля 2013 года № 44-ФЗ «О контрактной системе в сфере закупок товаров, работ, услуг для обеспечения государственных и муниципальных нужд».</p> <p>1.7. Квалификация участника закупки (требования к наличию опыта выполнения аналогичных работ, в том</p>

№ пункта	Наименование	Информация
		<p>числе за определенный промежуток времени, образование квалификация персонала, деловая репутация).</p> <p>1.8. Наличие производственных мощностей (в том числе складских помещений), и технологического оборудования (могут устанавливаться требования к наличию сервисных центров, наличию оборудования необходимого для выполнения специальных работ), трудовых ресурсов (наличие в штате (или на основе договоров гражданско-правового характера) специалистов в соответствующих областях с указанием требуемого опыта работы данных специалистов в указанной области, и т.п.), наличие финансовых, материальных средств, а также иных возможностей (ресурсов), необходимых для выполнения условий договора (наличие денежных средств на счетах, денежных средств отраженных по данным бухгалтерской отчетности и т. п.) и других ресурсов: не установлено</p> <p>1.9. Требования, предусмотренные в подпунктах 1.1-1.8. пункта 1 статьи 13 части 2 "ИНФОРМАЦИОННАЯ КАРТА" также установлены к исполнителям (субподрядчикам, субпоставщикам), привлекаемым участником закупок для исполнения договора в соответствии с объемом и перечнем выполняемых исполнителями (субподрядчиками, субпоставщиками), поставок, работ, услуг составляет более 5% от общей цены заявки участника.</p> <p>2. Документы, предоставляемые участниками закупки для подтверждения их соответствия установленным требованиям:</p> <p>2.1. В подтверждение подпункта 1.1 пункта 1 статьи 13, части 2 "ИНФОРМАЦИОННАЯ КАРТА" предоставляются участником закупки копии документов соответствия участника (лицензии, сертификаты, членство в СРО и проч.), если данное требование установлено законодательством РФ.</p> <p>2.2. В подтверждение подпунктов 1.2. -1.6. пункта 1 статьи 13, части 2 "ИНФОРМАЦИОННАЯ КАРТА" предоставляет участник закупки декларацию (справку) соответствия участника закупки.</p> <p>2.3. В подтверждение подпунктов 1.7. -1.8. пункта 1 статьи 13, части 2 "ИНФОРМАЦИОННАЯ КАРТА" предоставляется участником закупки копии документов, если данное требование установлено заказчиком и/или установлены данные критерии для оценки заявки на участие в конкурсе.</p> <p>2.4. В подтверждение подпунктов 1.1. -1.8. пункта 1 статьи 13, части 2 "ИНФОРМАЦИОННАЯ КАРТА" предоставляются участником закупки, в случае привлечения исполнителями (субподрядчиками, субпоставщиками), более 5% от общей цены заявки участника закупки: документы, указанные в подпунктах 2.1 – 2.3. пункта 2 статьи 13, части 2 "ИНФОРМАЦИОННАЯ КАРТА". Так же</p>

№ пункта	Наименование	Информация
		предоставляется предварительный договор (договор о намерениях) выполнения работ заключенный между участником закупки и соисполнителем (субподрядчиком, субпоставщиком).
14	Дата возможности отказа от закупки.	До 11-00 по московскому времени 22.09.2016 г.
15	Порядок, место, дата и время начала и дата окончания срока подачи заявок на участие в закупке	<p>Дата начала подачи заявок: 13.09.2016 г. Время и дата окончания подачи заявок: 11 часов 00 мин, 22.09.2016 г.</p> <p>Участник подает заявку в электронном виде на ЕЭТП в соответствии с требованиями площадки и настоящей документацией о закупке не позднее установленного настоящим пунктом срока окончания подачи заявок.</p> <p>Если запрос предложений в электронной форме проводится по нескольким лотам, участник формирует и подает отдельную заявку на каждый лот, по которому он намерен участвовать.</p> <p>Заявка, поданная на каждый лот отдельно, должна содержать все без исключения документы, предусмотренные настоящей документацией о закупке.</p> <p>Подача одной (единой) заявки на два и более лота, непредставление полного пакета документов в составе каждой заявки являются основаниями для отказа в допуске к участию в запросе предложений в электронной форме.</p> <p>Подача заявок на участие в запросе предложений в электронном виде осуществляется лицами, получившими аккредитацию на ЕЭТП.</p>
15.1.	Порядок и срок отзыва заявок и порядок внесения изменений в заявки.	<p>Участник, подавший Заявку, вправе изменить или отозвать свою Заявку в любое время до времени и даты окончания приема заявок, указанного в документации. Никакие изменения не могут быть внесены в заявки после истечения установленного срока их подачи. Порядок отзыва и внесения изменений в заявку участник осуществляет в соответствии с регламентом работы установленном на ЕЭТП.</p> <p>При отзыве своей заявки и в случае если документацией о закупке было установлено требование обеспечения Заявки, Организатор возвращает Участнику, отзывавшему Заявку, внесенные им денежные средства в качестве обеспечения Заявки в течение пяти дней со дня поступления от ЕЭТП уведомления (с указанием основных регистрационных сведений о таком участнике) об отзыве Заявки данного участника.</p>
16	Требования к качеству, техническим характеристикам товара, работы, услуги, к их безопасности, к функциональным характеристикам (потребительским свойствам) товара, к	Требования к качеству, техническим характеристикам товара, работы, услуги, к их безопасности, к функциональным характеристикам (потребительским свойствам) товара, к размерам, упаковке, отгрузке товара, к результатам работы и иные требования, связанные с определением соответствия поставляемого товара, выполняемой работы, оказываемых услуг потребностям Заказчика указываются в части 5 «Техническая часть документации».

№ пункта	Наименование	Информация
	<p>размерам, упаковке, отгрузке товара, к результатам работы и иные требования, связанные с определением соответствия поставляемого товара, выполняемой работы, оказываемых услуг потребностям заказчика.</p>	
17	<p>Требования к описанию участниками закупки поставляемого товара, который является предметом закупки, его функциональных характеристик (потребительских свойств), его количественных и качественных характеристик, требования к описанию участниками закупки выполняемой работы, оказываемой услуги, которые являются предметом закупки, их количественных и качественных характеристик.</p>	<p>Требования к описанию участниками закупки поставляемого товара, который является предметом закупки, его функциональных характеристик (потребительских свойств), его количественных и качественных характеристик, требования к описанию участниками закупки выполняемой работы, оказываемой услуги, которые являются предметом закупки, их количественных и качественных характеристик указываются в части 5 «Техническая часть документации».</p>
18	<p>Требования к содержанию, форме, оформлению и составу заявки на участие в закупке.</p>	<p>Заявка на участие в закупке должна содержать указанные ниже документы, если иное не предусмотрено документацией о закупке:</p> <ol style="list-style-type: none"> 1. Опись документов в соответствии с формой указанной в документации о закупке. 2. Заявка на участие в запросе предложений в соответствии с формой, указанной в документации о закупке. 3. Предложение о совокупной цене договоров, в соответствии с формой указанной в документации о закупке. 4. Предложение по качественным, функциональным и экологическим характеристикам объекта закупки в соответствии с формой указанной в документации о закупке. 5. Предложение по квалификации участником закупки, в том числе: наличие финансовых ресурсов, наличие на праве собственности или ином праве оборудования и других материальных ресурсов, опыт работы, связанный с предметом договора, деловая репутация, обеспеченность кадровыми ресурсами (количество и/или квалификация) в соответствии с формой, указанной в документации о

№ пункта	Наименование	Информация
		<p>закупке.</p> <p>6. Анкета участника с указанием фирменного наименования, сведения об организационно-правовой форме, о месте нахождения юридического лица, почтовый адрес (для юридического лица), фамилия, имя, отчество, паспортные данные, сведения о месте жительства (для физического лица), номер контактного телефона, адрес электронной почты, идентификационный номер налогоплательщика, основной государственный регистрационный номер юридического лица в соответствии с формой, указанной в документации о закупке.</p> <p>7. полученные не ранее чем за 6 месяцев до дня размещения извещения о проведении конкурса в электронной форме: оригинал или нотариально заверенную копию выписки из Единого государственного реестра юридических лиц (для юридического лица); оригинал или нотариально заверенную копию выписки из Единого государственного реестра индивидуальных предпринимателей (для индивидуальных предпринимателей); копии документов, удостоверяющих личность (для физических лиц).</p> <p>8. Надлежащим образом заверенный перевод на русский язык документов о государственной регистрации юридического или физического лица в качестве индивидуального предпринимателя в соответствии с законодательством соответствующего государства (для иностранных лиц), полученные не ранее чем за шесть месяцев до дня размещения в единой информационной системе извещения о проведении запроса предложений.</p> <p>9. Документ, подтверждающий полномочия лица на осуществление действий от имени юридического лица (копия решения о назначении или об избрании, приказ о назначении физического лица на должность, в соответствии с которым такое физическое лицо обладает правом действовать от имени участника закупки и лица, выступающего на стороне участника закупки без доверенности (далее для целей настоящего раздела - руководитель)). В случае, если от имени юридического лица действует иное лицо, заявка на участие в конкурсе должна содержать также соответствующую доверенность, заверенную печатью и подписанную руководителем юридического лица или уполномоченным этим руководителем лицом, либо нотариально заверенную копию такой доверенности. В случае если указанная доверенность подписана лицом, уполномоченным руководителем, заявка на участие в конкурсе должна содержать также документ, подтверждающий полномочия такого лица.</p> <p>10. Копии учредительных документов (для юридических лиц): устав, свидетельство о государственной регистрации, свидетельство о постановке на учет в налоговом органе заверенные руководителем организации.</p> <p>11. Решение об одобрении или о совершении крупной</p>

№ пункта	Наименование	Информация
		<p>сделки, либо копия такого решения, в случае, если требование о необходимости наличия такого решения для совершения крупной сделки установлено законодательством Российской Федерации, учредительными документами юридического лица и если для участника закупки поставка товаров, выполнение работ, оказание услуг, являющихся предметом договора, или внесение денежных средств в качестве обеспечения заявки на участие в конкурсе и обеспечения исполнения договора являются крупной сделкой.</p> <p>11.1. В случае если для данного участника поставка товаров, работ, услуг, являющихся предметом договора, или внесение денежных средств, в качестве обеспечения заявки на участие в процедуре закупки, обеспечения исполнения договора не являются крупной сделкой, участник процедуры закупки в заявке указывает о том, что данная сделка не является для него крупной, путем предоставления справки в свободной форме с указанием причины, что сделка не является для него крупной.</p> <p>11.2. В случае если получение указанного решения до истечения срока подачи заявок на участие для участника процедуры закупки невозможно в силу необходимости соблюдения установленного порядка созыва заседания органа, к компетенции которого относится вопрос об одобрении крупных сделок, участник процедуры закупки обязан представить письмо, содержащее обязательство в случае признания его победителем процедуры закупки представить вышеуказанное решение до момента заключения договора.</p> <p>12. Документы или копии документов, подтверждающих соответствие участника закупки и лица, выступающего на стороне участника закупки, установленным требованиям и условиям допуска к участию в закупке:</p> <p>12.1 Копии документов, подтверждающие соответствие участника закупки обязательным требованиям, установленным в соответствии с подпунктом 2.1. пункта 2, статьи 13 части 2 "ИНФОРМАЦИОННАЯ КАРТА".</p> <p>12.2 Документы, копии документов, а также декларации подтверждающие соответствие участника закупки обязательным требованиям, установленным в соответствии с подпунктом 2.2. пункта 2, статьи 13 части 2 "ИНФОРМАЦИОННАЯ КАРТА".</p> <p>12.3. Документы или копии документов, подтверждающие квалификацию участника закупки, если в документации о закупке установлены квалификационные требования к участникам закупки и/или установлены данные критерии для оценки заявки на участие в конкурсе в соответствии с подпунктом 2.3. пункта 2, статьи 13. части 2 "ИНФОРМАЦИОННАЯ КАРТА". В статье 26 "ИНФОРМАЦИОННАЯ КАРТА" указан перечень документов необходимый для представления участником закупки для подтверждения квалификационных требований к участнику закупки.</p> <p>12.4. Документы, подтверждающие обеспечение заявки на участие в совместном конкурсе электронном форме (в</p>

№ пункта	Наименование	Информация
		<p>случае, если в данное требование установлено: платежное поручение, подтверждающее перечисление денежных средств в качестве обеспечения заявки, или банковскую гарантию, оформленную в соответствии с требованиями указанными в п. 2.8.3. раздела 2).</p> <p>14.5. Сведения и документы, подтверждающие соответствие исполнителей (субподрядчиков, субпоставщиков), предприятий-изготовителей требованиям, установленным в документации в соответствии с подпунктом 2.4. пункта 2, статьи 13, части 2 "ИНФОРМАЦИОННАЯ КАРТА" или справку о том, что исполнители (субподрядчики, субпоставщики), выполняющие более 5% объема поставок, работ, услуг участником привлекаться не будут.</p> <p>14.6. Документы (заполненную декларацию), подтверждающие право участника закупки на получение преимуществ. Если такое требование имеется.</p> <p>Не предоставление данных документов указанных в вышеперечисленных пунктах данной части является основанием для не допуска к участию в данном конкурсе.</p> <p>15. Заявка на участие в запросе предложений может содержать эскиз, рисунок, чертеж, фотографию, иное изображение товара, образец (пробу) товара, на поставку которого размещается заказ.</p> <p>Оформление и формы заявки: Правила оформления заявки и формы заявки указаны в разделе 2 ЧАСТИ 1 в ЧАСТИ 3 Документации о закупке.</p>
19	Сведения о возможности Заказчиков изменить предусмотренные договором количество товаров, объем работ, услуг в соответствии с Положением.	Заказчик вправе по согласованию с Подрядчиком изменить не более чем на 10 процентов предусмотренный договором объем работ при изменении потребности в таких работах, на выполнение которых заключен договор, или при выявлении потребности в дополнительном объеме работ, не предусмотренных договором, но связанных с работами, предусмотренными договором. Цена единицы дополнительно выполняемой работы должна определяться как частное от деления первоначальной цены договора на предусмотренное в договоре количество работы.
20	Размер обеспечения заявки на участие в конкурсе (лоте), срок и порядок его предоставления участником закупки.	<p>Размер обеспечения заявки на участие в совместно закупке установлен в следующем размере 2% от совокупной цены, что составляет - 1 447 696,87 руб. НДС не облагается.</p> <p>Порядок предоставления участником закупки: Обеспечение заявки может быть оформлено в виде безотзывной банковской гарантии, выданной кредитной организацией, или внесением денежных средств на счет заказчика. Способ обеспечения заявки выбирается участником закупки самостоятельно.</p> <p>Денежные средства перечисляются участником закупки на расчетный счет организатора по реквизитам, указанным в статье 21, части 2 "ИНФОРМАЦИОННАЯ КАРТА".</p> <p>Назначение платежа: _____ (например: 01 Средства, вносимые в качестве обеспечения заявки на</p>

№ пункта	Наименование	Информация
		<p>участие в совместной закупке, номер закупки _____). Без учета НДС») Срок внесения обеспечения: обеспечение заявки на участие в конкурсе должно быть внесено на расчетный счет организатора, указанный в документации о закупке до дня окончания приема заявок на участие в конкурсе.</p>
21	Реквизиты счета для перечисления денежных средств представляемых участником закупок в качестве обеспечения заявок на участие в закупке (лоте)	<p>Получатель: Департамент финансов города Москвы (ГБУ «Жилищник Алексеевского района») ИНН/КПП: 7717799012/771701001 л/с 2194142000800918; р/с 40302810900004000060; ГУ Банка России по ЦФО; БИК 044525000</p>
22	Размер обеспечения исполнения договора, срок и порядок его предоставления (по лотам) победителем	<p>Размер обеспечения договора установлен в размере 10% от начальной (максимальной) цены договора соответствующего Заказчика в следующем размере:</p> <ol style="list-style-type: none"> 1. ГБУ «Жилищник Алексеевского района» - 1 534 549,80 рублей, НДС не облагается; 2. ГБУ «Жилищник района Бабушкинского района» - 114 513,51 рублей, НДС не облагается; 3. ГБУ «Жилищник района Биберево» - 184 365,55 рублей, НДС не облагается; 4. ГБУ «Жилищник Бутырского района» - 380 226,77 рублей, НДС не облагается; 5. ГБУ «Жилищник района Лианозово» - 88 975,80 рублей, НДС не облагается; 6. ГБУ «Жилищник Лосиноостровского района» - 468 393,31 рублей, НДС не облагается; 7. ГБУ «Жилищник района Марфино» - 217 100,86 рублей, НДС не облагается; 8. ГБУ «Жилищник района Марьяна Роща» - 997 971,58 рублей, НДС не облагается; 9. ГБУ «Жилищник Останкинского района» - 568 188,41 рублей, НДС не облагается; 10. ГБУ «Жилищник района Отрадное» - 1 606 003,17 рублей, НДС не облагается; 11. ГБУ «Жилищник района Ростокино» - 154 117,35 рублей, НДС не облагается; 12. ГБУ «Жилищник района Свиблово» - 163 763,52 рублей, НДС не облагается; 13. ГБУ «Жилищник района Северное Медведково» - 114 575,67 рублей, НДС не облагается; 14. ГБУ «Жилищник района Северный» - 84 945,42 рублей, НДС не облагается; 15. ГБУ «Жилищник района Южное Медведково» - 127 271,23 рублей, НДС не облагается; 16. ГБУ «Жилищник Ярославского района» - 433 522,38 рублей, НДС не облагается. <p>Порядок предоставления участником закупки: Обеспечение исполнения договора может быть оформлено в виде безотзывной банковской гарантии, выданной кредитной организацией или внесения денежных средств на счет заказчика. Способ обеспечения исполнения договора выбирается участником закупки</p>

№ пункта	Наименование	Информация
		<p>самостоятельно. (в случае, если в данное требование установлено: платежное поручение, подтверждающее перечисление денежных средств в качестве обеспечения заявки, или банковскую гарантию, оформленные в соответствии с требованиями указанными в п. 2.8.3. и п.2.8.4. раздела 2).</p> <p>Денежные средства перечисляются участником закупки на расчетный счет заказчика по реквизитам, указанным в статье 23, части 2 "ИНФОРМАЦИОННАЯ КАРТА КОНКУРСА". Назначение платежа: _____ (например: <i>01 Средства, вносимые в качестве обеспечения исполнения договора, заключаемого на основании закупки _____ . Без учета НДС</i>).</p> <p>Срок внесения обеспечения: обеспечение должно быть предоставлено участником закупки до заключения договора.</p> <p>Срок обеспечения исполнения договора не может быть меньше срока исполнения обязательств по указанному договору.</p>
23	Реквизиты счета для внесения обеспечения исполнения договора	<p>Получатель: Департамент финансов города Москвы (ГБУ «Жилищник Алексеевского района»), ИНН/КПП: 7717799012/771701001 л/с 2194142000800918; р/с 40302810145254000060; ГУ Банка России по ЦФО; БИК 044525000</p> <p>Получатель: Департамент финансов города Москвы (ГБУ «Жилищник Бабушкинского района») ИНН/КПП: 7716778644/771601001 л/с 2194142000800910; р/с 40302810145254000060; ГУ Банка России по ЦФО; БИК 044525000</p> <p>Получатель: Департамент финансов города Москвы (ГБУ «Жилищник района Биберево») ИНН/КПП: 7715488815/771501001 л/с 2194142000800934 р/с 40302810145254000060; ГУ Банка России по ЦФО; БИК 044525000</p> <p>Получатель: Департамент финансов города Москвы (ГБУ «Жилищник Бутырского района») ИНН/КПП: 7715488540/771501001 л/с 2194142000800929; р/с 40302810145254000060; ГУ Банка России по ЦФО; БИК 044525000</p> <p>Получатель: Департамент финансов города Москвы (ГБУ «Жилищник района Лианозово») ИНН/КПП: 7715488572 / 771501001</p>

№ пункта	Наименование	Информация
		<p>л/сч 2194142000800931; р/с 40302810145254000060; ГУ Банка России по ЦФО ; БИК 044525000</p> <p>Получатель: Департамент финансов города Москвы (ГБУ «Жилищник Лосиноостровского района») ИНН/КПП: 7716789597 / 771601001 л/с 2194142000800920; р/с 40302810145254000060; ГУ БАНКА РОССИИ ПО ЦФО БИК 044525000</p> <p>Получатель: Департамент финансов города Москвы (ГБУ «Жилищник района Марфино») ИНН/КПП: 9715005116/771501001 л/с 2194142000800922; р/с 40302810145254000060 в ГУ Банка России по ЦФО; БИК 044525000</p> <p>Получатель: Департамент финансов города Москвы (ГБУ «Жилищник района Марьяна Роща»), ИНН/КПП: 7717772003/771701001 л/сч 21 941 42 000 80 0892; р/с № 40302810145254000060; ГУ Банка России по ЦФО; БИК 044525000</p> <p>Получатель: Департамент финансов города Москвы (ГБУ «Жилищник Останкинского района») ИНН/КПП: 7717772405/771701001 л/сч 2194142000800895; р/с 40302810145254000060; ГУ Банка России по ЦФО; БИК 044525000</p> <p>Получатель: Департамент финансов города Москвы (ГБУ «Жилищник района Отрадное») ИНН/КПП: 7715488558/771501001 л/с 21 941 42 000 800932; р/с 40302810145254000060; ГУ Банка России по ЦФО; БИК 044525000</p> <p>Получатель: Департамент финансов города Москвы (ГБУ «Жилищник района Ростокино»), ИНН/КПП: 7716763285/771601001 л/с 21 941 42 000 800893; р/с 40 302 810 145254 000060; ГУ Банка России по ЦФО; БИК 044525000</p> <p>Получатель: Департамент финансов города Москвы (ГБУ</p>

№ пункта	Наименование	Информация
		<p>«Жилищник района Свиблово») ИНН/КПП: 7716763704/771601001 л/с 2194142000800894; р/с 40302810145254000060; ГУ Банка России по ЦФО; БИК 044525000</p> <p>Получатель: Департамент финансов города Москвы (ГБУ «Жилищник района Северное Медведково») ИНН/КПП: 7715966814/771501001 л/с 21 941 42 000 800881; р/с 40302810145254000060, ГУ Банка России по ЦФО, БИК 044525000</p> <p>Получатель: Департамент финансов города Москвы (ГБУ «Жилищник района Северный») ИНН/КПП: 9715005109/771501001 л/сч 2194142000800921; р/с 40302810145254000060; ГУ БАНКА РОССИИ ПО ЦФО; БИК 044525000</p> <p>Получатель: Департамент финансов города Москвы (ГБУ «Жилищник района Южное Медведково») ИНН/КПП: 7715488565/7715488565 л/с 2194142000800930; р/с 40302810145254000060; ГУ Банка России по ЦФО г; БИК 044525000</p> <p>Получатель: Департамент финансов города Москвы (ГБУ «Жилищник Ярославского района»), ИНН/КПП: 7716789300/771601001 л/с 2194142000800919; р/с 40302810145254000060; ГУ Банка России по ЦФО; БИК 044525000</p>
24.	Дата и время открытия доступа к заявкам поданным в электронном виде	Дата и время открытия доступа к заявкам, поданным в электронном виде: – 22.09.2016 г., в 11 часов 00 мин.
25	Место и дата рассмотрения и оценки предложений (заявок) участником закупки	27.09. 2016 г., 129090, г. Москва, проспект Мира, дом 18.
26	Критерии оценки и сопоставления заявок на участие в закупке	Критерий, их содержание и порядок оценки приведены в отдельном приложении.
27	Срок и порядок заключения договора по итогам закупки	Договор может быть заключен не ранее десяти дней со дня размещения в ЕИС протокола об оценке и сопоставлении Предложений участников закупки и не позднее двадцати дней со дня подписания указанного

№ пункта	Наименование	Информация
		протокола.

3. ОБРАЗЦЫ ФОРМ И ДОКУМЕНТОВ ДЛЯ ЗАПОЛНЕНИЯ УЧАСТНИКАМИ ЗАКУПКИ
Форма 1. ОПИСЬ ДОКУМЕНТОВ

ОПИСЬ ДОКУМЕНТОВ,

представляемых для участия в запросе предложений в электронном виде
на _____ (указать наименование предмета закупки)
Реестровый номер закупки _____.

Настоящим _____ подтверждает, что для
(наименование участника закупки)
участия в запросе предложений на право заключения договора _____ (указать наименование
предмета договора) направляются нижеперечисленные документы.

№№ п\п	Наименование документов	Страни цы с __ по __	Количество о страниц	Наименовани е файла, содержащего информацию
1.	Опись документов в соответствии с формой, указанной в документации о закупке.			
2.	Заявка на участие в запросе предложений в электронном виде в соответствии с формой, указанной в документации о закупке.			
3.	Предложение о цене договора, в соответствии с формой, указанной в документации о закупке.			
4.	Предложение по качественным, функциональным и экологическим характеристикам объекта закупки в соответствии с формой, указанной в документации о закупке.			
5.	Предложение по квалификации участником закупки, в соответствии с формой, указанной в документации о закупке.			
6.	Анкета участника с указанием фирменного наименования, сведения об организационно-правовой форме, о месте нахождения юридического лица, почтовый адрес (для юридического лица), фамилия, имя, отчество, паспортные данные, сведения о месте жительства (для физического лица), номер контактного телефона, адрес электронной почты, идентификационный номер налогоплательщика, основной государственный регистрационный номер юридического лица в соответствии с формой, указанной в документации о закупке.			
7.	Полученные не ранее чем за 6 месяцев до дня размещения извещения о проведении конкурса в электронной форме: оригинал или нотариально заверенную копию выписки из Единого государственного реестра юридических лиц (для юридического лица); оригинал или нотариально заверенную копию выписки из Единого государственного реестра индивидуальных предпринимателей (для индивидуальных предпринимателей); копии документов, удостоверяющих личность (для физических лиц)..			
8.	Надлежащим образом заверенный перевод на русский язык документов о государственной регистрации юридического лица или физического лица в качестве индивидуального предпринимателя в соответствии с законодательством			

№№ п\п	Наименование документов	Страницы с __ по __	Количество страниц	Наименование файла, содержащего информацию
	соответствующего государства (для иностранных лиц), полученные не ранее чем за шесть месяцев до дня размещения в единой информационной системе извещения о проведении запроса предложений.			
9.	Документ, подтверждающий полномочия лица на осуществление действий от имени юридического лица (копия решения о назначении или об избрании, приказ о назначении физического лица на должность, в соответствии с которым такое физическое лицо обладает правом действовать от имени участника закупки и лица, выступающего на стороне участника закупки без доверенности (далее для целей настоящего раздела - руководитель). В случае, если от имени юридического лица действует иное лицо, заявка на участие в запросе предложений должна содержать также соответствующую доверенность, заверенную печатью и подписанную руководителем юридического лица или уполномоченным этим руководителем лицом, либо нотариально заверенную копию такой доверенности. В случае если указанная доверенность подписана лицом, уполномоченным руководителем, заявка на участие в конкурсе должна содержать также документ, подтверждающий полномочия такого лица.			
10.	Копии учредительных документов (для юридических лиц): устав, свидетельство о государственной регистрации, свидетельство о постановке на учет в налоговом органе заверенные руководителем организации.			
11.	Решение об одобрении или о совершении крупной сделки либо копия такого решения в случае, если требование о необходимости наличия такого решения для совершения крупной сделки установлено законодательством Российской Федерации, учредительными документами юридического лица и если для участника закупки поставка товаров, выполнение работ, оказание услуг, являющихся предметом договора, или внесение денежных средств в качестве обеспечения заявки на участие в запросе предложений и обеспечения исполнения договора являются крупной сделкой.			
12.	Копии документов, подтверждающие соответствие участника закупки обязательным требованиям, установленным в соответствии с подпунктом 2.1. пункта 2, статьи 13 части 2 «ИНФОРМАЦИОННАЯ КАРТА»			
13.	Документы, копии документов, а также декларации подтверждающие соответствие участника закупки обязательным требованиям, установленным в соответствии с подпунктом 2.2. пункта 2, статьи 13, части 2 «ИНФОРМАЦИОННАЯ КАРТА»			
14.	Документы, или копии документов,			

№№ п\п	Наименование документов	Страницы с __ по __	Количество страниц	Наименование файла, содержащего информацию
	подтверждающие квалификацию участника закупки, если в документации о закупке установлены квалификационные требования к участникам закупки и/или установлены данные критерии для оценки заявки на участие в конкурсе в соответствии с подпунктом 2.3. пункта 2, статьи 13, части 2 «ИНФОРМАЦИОННАЯ КАРТА». В пункте 8 статьи 27.1, части 2 «ИНФОРМАЦИОННАЯ КАРТА» указан перечень документов необходимый для представления участником закупки для подтверждения квалификационных требований к участникам закупки.			
15.	Документы, подтверждающие внесение денежных средств в качестве обеспечения заявки на участие в совместном запросе предложений электронном форме.			
16.	Сведения и документы, подтверждающие соответствие соисполнителей (субподрядчиков, субпоставщиков), предприятий-изготовителей требованиям, установленным в конкурсной документации о закупках в соответствии с подпунктом 2.4. пункта 2, статьи 13 части 2 «ИНФОРМАЦИОННАЯ КАРТА» или справку о том, что соисполнители (субподрядчики, субпоставщики), выполняющие более 5% объема поставок, работ, услуг участником привлекаться не будут.			
17.	Документы, подтверждающие право участника закупки на получение преимуществ или заверенные копии таких документов.			
18.	Прочие документы предоставляемые по желанию участника закупки.			
ВСЕГО листов:				

**Участник закупки/
уполномоченный представитель**

(подпись) _____

(должность, Ф.И.О., основание и реквизиты документа, подтверждающие полномочия соответствующего лица на подпись заявки на участие в конкурсе)

М.П.

Форма 2. ЗАЯВКА НА УЧАСТИЕ В ЗАПРОСЕ ПРЕДЛОЖЕНИЙ

Дата, исх. номер

Заказчику: _____
(в комиссию по адресу: _____)

ЗАЯВКА НА УЧАСТИЕ В ЗАПРОСЕ ПРЕДЛОЖЕНИЙ

Реестровый номер закупки _____.

На право заключения с _____
(указывается наименование заказчиков)

договора на _____ (указывается
предмет договора).

1. Изучив документацию о закупке на право заключения вышеупомянутых договоров, а также применимые к данной закупке законодательство и нормативно-правовые акты, сообщаем о себе следующие сведения:	
Наименование организации организационно правовая форма/ ФИО физического лица	
ИНН/КПП	
ОГРН	
Почтовый адрес (местонахождения), Юридический адрес (для юр. лиц)	
Паспортные данные физического лица, место жительства (для физических лиц)	
Генеральный директор и главный бухгалтер	
Телефон	
Электронная почта/сайт	
номер контактного телефона, идентификационный номер налогоплательщика учредителей, членов коллегиального исполнительного органа, лица, исполняющего функции единоличного исполнительного органа участника открытого конкурса;	
2. Декларация соответствия участника конкурса установленным требованиям	
- не проведение ликвидации участника закупки - юридического лица и отсутствие решения арбитражного суда о признании участника закупки - юридического лица, индивидуального предпринимателя банкротом и об открытии конкурсного производства.	
- не приостановление деятельности участника закупки в порядке, предусмотренном Кодексом Российской Федерации об административных правонарушениях, на день подачи заявки на участие в закупке.	
- отсутствие у участника закупки недоимки по налогам, сборам, задолженности по иным обязательным платежам в бюджеты бюджетной системы Российской Федерации (за исключением сумм, на которые предоставлены отсрочка, рассрочка, инвестиционный налоговый кредит в соответствии с законодательством Российской Федерации о налогах и сборах, которые реструктурированы в соответствии с законодательством Российской Федерации, по которым имеется вступившее в законную силу решение суда о признании обязанности заявителя по уплате этих сумм исполненной или которые признаны безнадежными к взысканию в соответствии с законодательством Российской Федерации о налогах и сборах) за прошедший календарный год, размер которых превышает двадцать пять процентов балансовой стоимости активов участника	

закупки, по данным бухгалтерской отчетности за последний отчетный период. Участник закупки считается соответствующим установленному требованию в случае, если им в установленном порядке подано заявление об обжаловании указанных недоимки, задолженности и решение по такому заявлению на дату рассмотрения заявки на участие в определении поставщика (подрядчика, исполнителя) не принято;	
3. Требования, установленные заказчиком в документации, подтверждаемые документально	
- соответствие требованиям, установленным в соответствии с законодательством Российской Федерации к лицам, осуществляющим поставку товара, выполнение работы, оказание услуги, являющихся объектом закупки;	
4. Требование, установленное по усмотрению Заказчика	
- отсутствие сведений об участнике закупки в реестре недобросовестных поставщиков, предусмотренном статьей 5 Федерального закона от 18 июля 2011 года № 223-ФЗ «О закупках товаров, работ, услуг отдельными видами юридических лиц», и отсутствие сведений об участниках закупки в реестре недобросовестных поставщиков, предусмотренном статьей 104 Федерального закона от 05 апреля 2013 года № 44-ФЗ «О контрактной системе в сфере закупок товаров, работ, услуг для обеспечения государственных и муниципальных нужд».	Подтверждаем/не требует подтверждения
5. Настоящим гарантируем достоверность представленной нами в заявке на участие в закупке информации и подтверждаем право заказчиков, уполномоченного органа, специализированной организации, не противоречащее требованию формирования равных для всех участников закупки условий, запрашивать у нас, в уполномоченных органах власти и у упомянутых в нашей заявке на участие в конкурсе юридических и физических лиц информацию, уточняющую представленные нами в ней сведения, в том числе сведения о соисполнителях.	
<i>Сведения о соисполнителях</i>	
<i>Наименование организации организационно правовая форма/ ФИО физического лица</i>	
<i>ИНН/КПП</i>	
<i>ОГРН</i>	
<i>Почтовый адрес (местонахождения), Юридический адрес (для юр. лиц)</i>	
<i>паспортные данные физического лица (для физ.лиц)</i>	
<i>Генеральный директор и главный бухгалтер</i>	
<i>Телефон</i>	
<i>Электронная почта/сайт</i>	

6. Мы согласны поставить товары (выполнить работы, оказать услуги) в соответствии с требованиями документации и на условиях, которые мы представили ниже, а именно:

№ п/ п	Наименование показателя (критерии указанные в приложении № 1 к части 2 «ИНФОРМАЦИОНН АЯ КАРТА»	Единица измерения	Значение ¹ (цифрами и прописью)	Примечание ²
1.	Совокупная цена договоров	рубли		<i>Указывается цифрами и прописью</i>
1.1	Процент снижения совокупной цены договоров, предложенной участником от совокупной начальной (максимальная) цены договоров ³			
2.	Качественные, функциональные и экологические характеристики закупки	Есть/нет		<i>Конкретные значения данного критерия указываются в приложении к заявке.</i>
3.	Квалификация участника закупки	Есть/нет		<i>Конкретные значения данного критерия указываются в приложении к заявке.</i>
3.1	Сведения об опыте выполнения аналогичных предмету закупки поставок	Шт.		<i>Конкретные значения данного показателя критерия подтверждаются в соответствующем приложении к заявке.</i>
3.2	Сведения о деловой репутации участника закупки.	Шт.		<i>Конкретные значения данного показателя критерия подтверждаются в соответствующем приложении к заявке.</i>

3. Предложения, приведенные в пункте 2 настоящей заявки на участие в запросе предложений, являются неотъемлемой частью настоящей заявки на участие в запросе предложений:

3.1. Приложение 1 «ПРЕДЛОЖЕНИЕ О ЦЕНЕ ДОГОВОРА» на ___ стр.

3.2. Приложение 2 «ПРЕДЛОЖЕНИЕ ПО КАЧЕСТВЕННЫМ, ФУНКЦИОНАЛЬНЫМ И ЭКОЛОГИЧЕСКИМ ХАРАКТЕРИСТИКАМ ЗАКУПКИ» на ___ стр.

3.3. Приложение 3 «ПРЕДЛОЖЕНИЕ ПО КВАЛИФИКАЦИИ УЧАСТНИКА ЗАКУПКИ» на ___ стр.

4. Мы ознакомлены с материалами, содержащимися в документации о закупке и ее технической частью, влияющими на стоимость товаров, работ, услуг, и не имеем к ней претензий.

5. Мы согласны с тем, что в случае, если нами не были учтены какие-либо расценки на поставку товаров (выполнение работ, оказание услуг), которые должны быть поставлены (выполнены, оказаны) в соответствии с предметом запроса предложений, данные товары (работы, услуги) будут в любом случае поставлены (выполнены, оказаны) в полном соответствии с требованиями документации о закупке, включая требования, содержащиеся в технической части документации о закупке, в пределах предлагаемой нами стоимости договора.

6. Если наши предложения, изложенные выше, будут приняты, мы берем на себя обязательство поставить товары (выполнить работы, оказать услуги) на требуемых условиях, обеспечить

¹Предложение участника закупки

²Участник закупки может подтвердить информацию, представленную в графе «Значение», указав любые дополняющие сведения (разъяснения)

³ Указываемый процент снижения применяется ко всем заказчикам в равной степени.

выполнение указанных гарантийных обязательств в соответствии с требованиями документации о закупке, включая требования, содержащиеся в технической части документации о закупке и согласно нашим предложениям, которые мы просим включить в договор.

7. Настоящей заявкой на участие в запросе предложений в электронной форме сообщаем, что в отношении _____

(наименование участника закупки (для юридических лиц), наименование индивидуального предпринимателя)

не проводится процедура ликвидации, отсутствует решение арбитражного суда о признании банкротом и об открытии конкурсного производства, деятельность не приостановлена, а также, что размер задолженности по начисленным налогам, сборам и иным обязательным платежам в бюджеты любого уровня или государственные внебюджетные фонды за прошедший календарный год не превышает _____ % (значение указать цифрами и прописью) балансовой стоимости активов участника закупки по данным бухгалтерской отчетности за последний завершенный отчетный период.

8. Настоящим гарантируем достоверность представленной нами в заявке на участие в запросе предложений информации и подтверждаем право заказчика, специализированной организации, не противоречащее требованию формирования равных для всех участников закупки условий, запрашивать у нас, в уполномоченных органах власти и у упомянутых в нашей заявке на участие в запросе предложений юридических и физических лиц информацию, уточняющую представленные нами в ней сведения, в том числе сведения о соисполнителях.

9. В случае, если наши предложения будут признаны лучшими, мы берем на себя обязательства подписать договор с Заказчиками по настоящей закупке на поставку товара (выполнение работ, оказание услуг) в соответствии с требованиями документации о закупке и условиями наших предложений.

10. В случае, если наши предложения будут лучшими после предложений победителя в запросе предложений, а победитель запроса предложений будет признан уклонившимся от заключения договора, мы обязуемся подписать данный договор на поставку товара (выполнение работ, оказание услуг) в соответствии с требованиями документации о закупке и условиями нашего предложения.

11. Мы согласны с тем, что в случае признания нас победителями запроса предложений или принятия решения о заключении с нами договора в установленных случаях, и нашего уклонения от заключения договора на поставку товара (выполнение работ, оказание услуг), являющихся предметом запроса предложений, внесенная нами сумма обеспечения заявки на участие в запросе предложений нам не возвращается. А также подтверждаем, что мы извещены о включении сведений о _____ (наименование участника закупки) в Реестр недобросовестных поставщиков в случае уклонения нами от заключения договора.

12. Сообщаем, что для оперативного уведомления нас по вопросам организационного характера и взаимодействия с заказчиком и специализированной организацией нами уполномочен _____ (указать Ф.И.О. полностью, должность и контактную информацию уполномоченного лица, включая телефон, факс (с указанием кода), адрес).

Все сведения о проведении запроса предложений просим сообщать указанному уполномоченному лицу.

13. В случае присуждения нам права заключить договор в период с даты получения протокола проведения процедуры закупки и проекта договора и до подписания официального договора настоящая заявка на участие в запросе предложений будет носить характер предварительного заключенного нами и заказчиком договора о заключении договора на условиях наших предложений.

14. Банковские реквизиты участника закупки:

ИНН _____

КПП _____

ОГРН _____

Наименование и местонахождение обслуживающего банка _____

Расчетный счет _____

Корреспондентский счет _____

Код БИК _____

15. Корреспонденцию в наш адрес просим направлять по адресу:

16. К настоящей заявке на участие в запросе предложений прилагаются документы, являющиеся неотъемлемой частью нашей заявки на участие в запросе предложений, согласно описи - на _____ стр.

Участник закупки
уполномоченный представитель

_____ (Фамилия И.О.)
(подпись)

М.П.

Форма 3. ПРЕДЛОЖЕНИЕ О ЦЕНЕ ДОГОВОРА

Приложение № 1

К заявке на участие в запросе предложений

ПРЕДЛОЖЕНИЕ О ЦЕНЕ ДОГОВОРА

№ п/п	Наименование Заказчика	Единица измерения	% снижения ⁴	Цена за ед. изм. без НДС (руб.)	Ставка НДС	Сумма НДС (руб.)	Стоимость, вкл. НДС (руб.)
1.		рубль					
2.		рубль					
3.		рубль					
4.		рубль					
5.		рубль					
...		рубль					
...		рубль					
16.		рубль					
ИТОГО совокупная цена договоров		рубль					

ИТОГО совокупная цена договоров составляет: _____ (указать значение цифрами и прописью) рублей, с учетом НДС в размере _____ рублей / НДС не облагается.

Стоимость отдельно заключаемого договора с соответствующим Заказчиком будет определяться с учетом процента снижения совокупной цены договоров предложенного участником от НМЦ соответствующего Заказчика.

А так же процент снижения будет применяться к стоимости 1 тонны товара, указанной в таблице потребности соответствующего района в лакокрасочных материалах.

Участник закупки/

уполномоченный представитель

_____ (Фамилия И.О.)
(подпись)

(должность, основание и реквизиты документа, подтверждающие полномочия соответствующего лица на подпись заявки на участие в конкурсе)

⁴ Указываемый процент снижения должен быть одинаковым для всех заказчиков

Форма 4. Предложение о качественных, функциональных и экологических характеристиках поставляемых товаров

№ п/п	Наименование предложений (предоставляется отдельно)	Место нахождения в томе заявки страницы
1	По подкритерию 1.	с по (в файле _____)
2	По подкритерию 2.	с по (в файле _____)

**Участник закупки/
уполномоченный представитель**

_____ (Фамилия И.О.)
(подпись)

(должность, основание и реквизиты документа, подтверждающие полномочия соответствующего лица на подпись заявки на участие в конкурсе)

Спецификации
на поставку лакокрасочных материалов для обеспечения обслуживания МКД на территории районов
СВАО

№ п/п	Наименование товара.	Характеристики товара.		Предложение участника.
		Наименование характеристики.	Требуемое значение.	
1.	Сурик железный МА-15	Внешний вид покрытия	После высыхания эмаль должна образовывать гладкую, однородную без расслоения, оспин, потеков, морщин поверхность	
		Блеск покрытия, %, не менее	50	
		Время высыхания до степени 3 при температуре (20±2)оС, ч, не более	24	
		Массовая доля летучего вещества, % не более	14,5	
		Условная вязкость по вискозиметру типа ВЗ-246 (4 мм) при температуре (20±0,5)оС, с	80-160	
		Укрывистость невысушенного покрытия, г/м2, не более	35	
		Степень перетира, мкм, не более	80	
		Твердость покрытия по маятниковому прибору типа ТМЛ (маятник Б) относительные единицы, не менее	0,05	
		Срок службы в условиях эксплуатации У1, УХЛ1, год, не менее	2	
		Тара, кг, не менее	20	
		Соответствие ГОСТ 10503-71	соответствует	
2.	Масляная МА-15	Внешний вид покрытия	После высыхания эмаль должна образовывать гладкую, однородную без расслоения, оспин, потеков, морщин поверхность	
		Блеск покрытия, %, не менее	50	
		Время высыхания до степени 3 при температуре (20±2)оС, ч, не более	24	
		Массовая доля летучего вещества, % не более	12	
		Условная вязкость по вискозиметру типа ВЗ-246 (4 мм) при температуре (20±0,5)оС, с	65-140	
		Укрывистость высушенного покрытия, г/м2, не более	50	
		Степень перетира, мкм, не более	90	
		Твердость покрытия по маятниковому прибору типа ТМЛ (маятник Б) относительные единицы, не менее	0,05	
		Срок службы в условиях эксплуатации У1, УХЛ1, год, не менее	2	
		Тара, кг, не менее	20	
		Соответствие ГОСТ 10503-71	соответствует	

3.	Эмаль ПФ-115	Внешний вид покрытия	После высыхания эмаль должна образовывать гладкую, однородную без расслоения, оспин, потеков, морщин поверхность	
		Блеск покрытия, %, не менее	50	
		Время высыхания до степени 3 при температуре (20±2)оС, ч, не более	24	
		Массовая доля нелетучих веществ, %	62-68	
		Условная вязкость по вискозиметру типа ВЗ-246 (4 мм) при температуре (20±0,5)оС, с	80-120	
		Укрывистость высушенного покрытия, г/м2, не более	100	
		Степень перетира, мкм, не более	25	
		Эластичность при изгибе, мм, не более	1	
		Твердость покрытия по маятниковому прибору типа ТМЛ (маятник А) относительные единицы, не менее	0,10	
		Срок службы в условиях эксплуатации У1, УХЛ1, год, не менее	2	
		Тара, кг, не менее	20	
Соответствие ГОСТ 6465-75, 1 сорт	соответствует			
4.	Растворитель Уайт-спирит	Внешний вид и цвет	Не темнее эталона	
		Плотность при 20 оС, г/см3, не более	0,79	
		Летучесть по ксилолу, не ниже	3,0	
		Массовая доля ароматических углеводородов, %, не более	18	
		Массовая доля общей серы, %, не более	0,20	
		Содержание водорастворимых кислот и щелочей	Отсутствие	
		Содержание механических примесей и воды	Отсутствие	
		Канистра, л, не менее	10	
		Соответствие ТУ 0251-001-72021999-2006	Соответствует	
5.	Водоэмульсионная, ВД-ВА 17	Цвет покрытия	Белый. Должен находиться в пределах допустимых отклонений, установленных контрольными образцами	
		Внешний вид покрытия	После высыхания краска должна образовывать пленку с ровной однородной, матовой поверхностью	
		Время высыхания до степени 3 при температуре (20±2)оС, ч, не более	1	
		Массовая доля нелетучих веществ, %	53-59	
		Укрывистость высушенного покрытия, г/м2, не более	120	
		Степень перетира, мкм, не более	30	
		Стойкость пленки	12	
		pH краски	6,8-8,2	
Срок службы в условиях эксплуатации У1, УХЛ1, год, не	2			

		менее		
		Тара, кг, не менее	20	
		Соответствие ГОСТ 28196-89	соответствует	
6.	Фасадная МК-09	Внешний вид покрытия	Однородная	
		Условная вязкость при температуре (20+0,5)оС по визкозиметру типа ВЗ-246 (или ВЗ-4), с	120	
		Массовая доля нелетучих веществ, % не более	53	
		Время высыхания пленки до степени 3 при (20+0,2)оС, ч., не более	3	
		Время высыхания пленки до степени 3 при 100-110 оС, мин., не более	1	
		Стойкость пленки к статическому воздействию воды при (20+0,2)оС, ч., не менее	12	
		7.	Водоэмульсионная, ВД-АК 114	Внешний вид пленки
Степень перетира, мкм, не более	70			
Условная вязкость при температуре (20+0,5)оС по визкозиметру типа ВЗ-246 (или ВЗ-4), с	12			
Массовая доля нелетучих веществ, %	52-57			
Время высыхания пленки до степени 3 при (20+0,2)оС, ч., не более	3			
Время высыхания пленки до степени 3 при 100-110 оС, мин., не более	1			
	8,0-9,0			
Эластичность пленки при изгибе, мм, не более	1			
Стойкость пленки к статическому воздействию воды при (20+0,2)оС, ч., не менее	4			
8.	Кузбасслак	Внешний вид пленки	Глянцевая, однородная, ровная, без оспин и морщин черная, оттенок не нормируется.	
		Условная вязкость при температуре (20+0,5)оС по визкозиметру типа ВЗ-246 (или ВЗ-4), с	18-35	
		Массовая доля нелетучих веществ, %	39±2	
		Время высыхания пленки до степени 3 при (20+0,2)оС, ч., не более при 100-110 оС, мин., не более	20	
		Твердость пленки по маятниковому прибору М-3, условные единицы, не менее	0,20	
		Эластичность пленки при изгибе, мм, не более	1	
		Стойкость пленки к статическому воздействию воды при (20+0,2)оС, ч., не менее	48	
		Стойкость пленки к статическому воздействию 3% - ного раствора NaCl при (20+0,2)оС, ч., не менее	3	
9	Олифа	Натуральная / Оксоль	НЛ, НК, ОВ, ОПВ	
		Цвет по йодометрической шкале, мг /100 см, не темнее	400,1600,800	
		Отстой, % (по объему), не более	1	

		Кислотное число, мг КОН/г, не более	6,7,8	
		Условная вязкость при температуре (20±0,5) °С по вискозиметру типа ВЗ-246 с диаметром сопла 4 мм, с	(26-32), (18-22),(18-25)	
		Прозрачность после отстаивания в течение 24 ч при температуре (20±2) °С	полная	
		Время высыхания до степени 3 при температуре (20±2) °С, ч, не более	24	
		Массовая доля нелетучих веществ, %	(-), (54,5-55,5)	
		Температура вспышки в закрытом тигле, °С, не ниже	(-), (32)	
10	АК-511	Цвет покрытия эмали	Белый, оттенок не нормируется	
		Условная вязкость по ВЗ-246(4), при температуре (20±0,5)°С, сек, не менее	80-140	
		Степень перетира, мкм, не более	70	
		Массовая доля нелетучих веществ, %, не менее	70-80	
		Время высыхания до степени 3 при температуре 20±2°С и относительной влажности 65±5 %, мин, не более	20	
		Условная светостойкость покрытия, ч, не менее	8	
		Адгезия, балл, не более	1	
		Стойкость плёнки к статическому воздействию (воды, 3% водного раствора хлорида натрия, бензина) при температуре (20±2)°С, ч, не менее	72,72,20	
		Прочность покрытия к истиранию, кг/мкм, не менее	0,6	
		Коэффициент яркости, %, не менее	80	
		Плотность, г/см ³ , более	1,6	

Форма 5. КВАЛИФИКАЦИЯ УЧАСТНИКА ЗАКУПКИ

Приложение № 3
к заявке на участие в запросе предложений

КВАЛИФИКАЦИЯ УЧАСТНИКА ЗАКУПКИ

№ п/п	Наименование показателя	Предложение участника закупки
1.	Сведения об наличии опыта участника по успешному оказанию услуг (выполнению работ, поставке товаров) сопоставимого характера	Указано в Приложение № 1 к предложению по квалификации участника (в файле ____)
2.	Сведения о деловой репутации участника закупки (по предмету закупки).	Указано в Приложение № 2 к предложению по квалификации участника (в файле ____)

**Участник закупки/
уполномоченный представитель**

_____ (Фамилия И.О.)
(подпись)

(должность, основание и реквизиты документа, подтверждающие полномочия соответствующего лица на подпись заявки на участие в конкурсе)

м.п.

Приложение № 1
к предложению по квалификации участника

Сведения об опыте выполнения аналогичных предмету договора работ.

Наименование и адрес Участника закупки: _____

№ п/п	Государственный (муниципальный) Заказчик (наименование, адрес, контактное лицо с указанием должности, контактные телефоны)	Название и реквизиты документа подтверждающего опыт	Сумма	Примечание
1.				<i>Подтверждается копией⁵</i>
2.				<i>Подтверждается копией</i>
3.				<i>Подтверждается копией</i>
...				

Предоставляются акты с государственными или муниципальными заказчиками о выполнении работ, подтверждающих опыт успешного выполнения работ сопоставимого характера по предмету закупки за последние два года до даты публикации извещения по настоящей закупке

**Участник закупки/
уполномоченный представитель**

_____ (Фамилия И.О.)
(подпись)

(должность, основание и реквизиты документа, подтверждающие полномочия соответствующего лица на подпись заявки на участие в конкурсе)

М.П.

Приложение № 2
к предложению по квалификации участника

Сведения о деловой репутации участника закупки.

Наименование и адрес Участника закупки: _____

№ п/п	Государственный (муниципальный) заказчик (наименование, адрес, контактное лицо с указанием должности, контактные телефоны)	Название и реквизиты документа подтверждающего деловую репутацию ⁶	Примечание
1.			<i>Подтверждается приложенной копией</i>
2.			<i>Подтверждается приложенной копией</i>

⁵ Предоставляется в соответствии с порядковым номером, указанным в настоящей таблице. (желательно и по возможности в одном файле). Прилагаемая информация должна отражать наименование работ закрытых данными актами. При отсутствии даты на предоставленных копиях такие копии не будут учитываться комиссией.

⁶ Прилагаемые документы предоставляется в соответствии с порядковым номером указанным в настоящей таблице. (желательно и по возможности в одном файле)

№ п/п	Государственный (муниципальный) заказчик (наименование, адрес, контактное лицо с указанием должности, контактные телефоны)	Название и реквизиты документа подтверждающего деловую репутацию	Примечание
3.			<i>Подтверждается приложенной копией</i>
...			<i>Подтверждается приложенной копией</i>

Предоставляются копии контрактов (договоров) с государственными и/или муниципальными заказчиками о выполнении работ (оказании услуг) по предмету закупки за последние два⁷ года до даты публикации извещения по настоящей закупке

**Участник закупки/
уполномоченный представитель**

_____ (Фамилия И.О.)
(подпись)

(должность, основание и реквизиты документа, подтверждающие полномочия соответствующего лица на подпись заявки на участие в конкурсе)

М.П.

⁷ при отсутствии даты на предоставленных копиях такие копии не будут учитываться комиссией.

Дата, исх. номер

ДОВЕРЕННОСТЬ № _____

г. Москва _____
(прописью число, месяц и год выдачи доверенности)

Юридическое лицо (физическое лицо) – участник закупки:
 _____ (далее – доверитель)
(Наименование участника закупки)

в лице _____
(фамилия, имя, отчество, должность)

действующий (ая) на основании _____,
(устава, доверенности, положения и т.д.)

доверяет _____ (далее – представитель)
(фамилия, имя, отчество, должность)

паспорт серии _____ № _____ выдан _____ « ____ » _____

представлять интересы доверителя на запросе предложений _____ (далее – запросе предложений), реестровый номер закупки _____,
(указать наименование предмета запроса предложений),
 проводимом _____
(указать название Заказчика).

Представитель уполномочен от имени доверителя подавать Заказчику, специализированной организации, комиссии необходимые документы, получать и подписывать от имени доверителя документы, включая заявку на участие в запросе предложений, совершать иные действия, связанные с участием доверителя в запросе предложений.

Подпись представителя _____ удостоверяю.

Доверенность действительна по « ____ » _____ Г.

**Участник закупки/
 уполномоченный представитель** _____ (Фамилия И.О.)
(подпись)
 М.П.

Форма 7. АНКЕТА УЧАСТНИКА**Анкета Участника**

Наименование и адрес место нахождения Участника закупки: _____

№ п/п	Наименование	Сведения о Потенциальном Участнике закупки (заполняется Потенциальным Участником закупки)
1	Организационно-правовая форма и полное фирменное наименование	
2	Учредители (перечислить наименования и организационно-правовую форму или Ф.И.О. всех учредителей, чья доля в уставном капитале превышает 10%)	
3	ОГРН	
4	Свидетельство о внесении записи в Единый государственный реестр юридических лиц (индивидуальных предпринимателей)	дата выдачи номер кем выдано
5	ИНН, КПП	
6	Свидетельство по постановке на учет в налоговом органе	дата номер кем выдано
7	Банковские реквизиты	номер расчетного счета наименование банка адрес банка прочие банковские реквизиты
8	Устав	дата и номер решения об утверждении
9	Изменения к Уставу	дата и номер решения о внесении изменений дата и номер Свидетельства о внесении записи в единый государственный реестр юридических лиц
10	Адрес места нахождения	
11	Почтовый адрес (для переписки)	
12	Телефоны Участника закупки (в т.ч. код города)	
13	Факс Участника закупки в т.ч. код города)	
14	Адрес электронной почты Участника	
15	Лицо, имеющее право действовать от имени Участника без доверенности	ФИО должность телефон
16	Ответственное лицо Участника закупки по вопросам, связанным с проведением конкурса	ФИО должность телефон

**Участник закупки/
уполномоченный представитель**_____ (Фамилия И.О.)
(подпись)

(должность, основание и реквизиты документа, подтверждающие полномочия соответствующего лица на подпись заявки на участие в конкурсе)

М.П.

Форма 8 УВЕДОМЛЕНИЕ ОБ ОТЗЫВЕ ЗАЯВКИ

Дата, исх. номер

Заказчику: _____
(в комиссию по адресу: _____)

УВЕДОМЛЕНИЕ ОБ ОТЗЫВЕ ЗАЯВКИ

Реестровый номер закупки _____.

на право заключения с _____ (указывается наименование заказчика) договора на _____ (указывается предмет договора).

Регистрационный номер заявки на участие в запросе предложений _____

Дата ____ . ____ . 2015 г., время ____ : ____ по московскому времени, способ подачи заявки на участие в запросе предложений _____.

Участник закупки _____ (фирменное наименование участника закупки с указанием организационно-правовой формы, место нахождения юридического лица, почтовый адрес (для юридического лица), фамилия, имя, отчество, паспортные данные, сведения о месте жительства (для физического лица), номер контактного телефона, адрес электронной почты, Идентификационный номер налогоплательщика) в лице,

_____ (наименование должности, Ф.И.О. руководителя, уполномоченного лица (для юридического лица))

сообщает об отзыве заявки на участие в вышеуказанном запросе предложений.

Приложение: Расписка, выданная заказчиком, специализированной организацией о получении вышеуказанной заявки на участие в запросе предложений.

**Участник закупки/
уполномоченный представитель**

_____ (Фамилия И.О.)
(подпись)

(должность, основание и реквизиты документа, подтверждающие полномочия соответствующего лица на подпись заявки на участие в конкурсе)
М.П.

4. ПРОЕКТ ДОГОВОРА

(прилагается в отдельном файле)

5. ТЕХНИЧЕСКАЯ ЧАСТЬ ДОКУМЕНТАЦИИ

(прилагается в отдельном файле)

Критерии оценки заявок на участие в закупке их показатели, содержание, значимость и порядок рассмотрения и оценки

1. Критерии оценки заявок на участие в закупке, величины значимости этих критериев, порядок рассмотрения и оценки заявок на участие в закупке:

- 1.1) характеризующиеся как стоимостные критерии оценки: «Совокупная цена договоров»;
- 1.2) характеризующиеся как нестоимостные критерии оценки: - **качественные, функциональные и экологические характеристики товаров, работ, услуг; квалификация участников конкурса.**

1.2.1. Показателями (подкритериями), раскрывающими содержание нестоимостного критерия оценки «качественные, функциональные и экологические характеристики объекта закупки и квалификация участников конкурса» и учитывающими особенности оценки закупаемых услуг по данному критерию оценки является «**функциональные характеристики товаров**».

1.2.2. Показателями, раскрывающими содержание нестоимостного критерия оценки «квалификация участников конкурса» и учитывающими особенности оценки закупаемых услуг по данному критерию оценки является: «**опыт работы, связанный с предметом договора**», «**деловая репутация**».

2. Порядок оценки и сопоставления заявок на участие в закупке.

2.1. Рейтинг представляет собой оценку в баллах, получаемую по результатам оценки по критериям. Дробное значение рейтинга округляется до двух десятичных знаков после запятой по математическим правилам округления.

2.2. Для оценки заявки осуществляется расчет итогового рейтинга по каждой заявке. Итоговый рейтинг заявки рассчитывается путем сложения рейтингов по каждому критерию оценки заявки, установленному в конкурсной документации о закупках, умноженных на их значимость.

2.3. Присуждение каждой заявке порядкового номера по мере уменьшения степени выгоды содержащихся в ней условий исполнения контракта производится по результатам расчета итогового рейтинга по каждой заявке.

2.4. Заявке, набравшей наибольший итоговый рейтинг, присваивается первый номер.

Величины значимости этих критериев (показателей) и порядок их оценки установленные Заказчиком в настоящей конкурсной документации для оценки заявок на участие в конкурсе:

	Величина значимости критерия (показателя)
Критерии, характеризующиеся как стоимостные критерии оценки	
1. Совокупная цена договоров	50,00%
<p>Оценка заявок по критерию «Совокупная цена договоров».</p> <p>Коэффициент значимости критерия оценки «Совокупная цена договоров» составляет 0,5.</p> <p>Цена контракта включает в себя: все расходы Исполнителя связанные с выполнением работ (оказанием услуг) по заключаемым договорам по результатам данной закупки, уплаты налогов (в том числе НДС), сборов и других обязательных платежей, заработной платой сотрудников, приобретение материалов и оборудования, расходных материалов и пр..</p> <p>Рейтинг, присуждаемый заявке по критерию «Совокупная цена договоров», определяется по формуле:</p> $Ra_i = \frac{A_{max} - A_i}{A_{max}} \times 100$ <p>Ra_i - рейтинг, присуждаемый i-й заявке по указанному критерию.</p> <p>A_{max} - начальная (максимальная) совокупная цена договоров, установленная в конкурсной документации о закупки.</p> <p>A_i - предложение i-го участника закупки по совокупной цене договоров.</p> <p>Для расчета итогового рейтинга по заявке в соответствии с пунктом 2.2 порядка оценки и сопоставления заявок на участие в закупке, присуждаемый этой заявке по критерию «Совокупная цена</p>	

договоров», умножается на соответствующую указанному критерию значимость.

При оценке заявок по критерию «Совокупная цена договоров» лучшим условием исполнения договора по указанному критерию признается предложение участника закупки с наименьшей совокупной ценой Договоров.

Договора заключается на условиях по данному критерию, указанных в заявке.

Стоимость заключаемого договора с соответствующим Заказчиком будет определяться с учетом общего процента снижения предложенного участником по критерию «Совокупная цена договоров» от НМЦ соответствующего Заказчика.

Критерии, характеризующиеся как нестоимостные критерии оценки

2. Качественные, функциональные и экологические характеристики объекта закупок".

35,00%

Коэффициент значимости критерия оценки «качественные, функциональные и экологические характеристики объекта закупки» составляет 0,35.

Показателем, раскрывающим содержание критерия оценки «качественные, функциональные и экологические характеристики объекта закупки», установлен показатель «качество услуг». Суммарное максимальное балльное значение данного показателя – 100 баллов.

Предложения по качеству услуг оформляются в виде пояснительной записки, сведения которой оцениваются на соответствие целям, задачам и качеству работы, ожидаемым результатам.

Предоставленное участником закупки пояснительная записка должна отражать пункты составляющие Шкалу оценки, применяемые при оценке по данному показателю.

Представленные предложения участника по совокупности оцениваются по сравнению с предложениями других участников.

Совокупность действий оказания услуг содержащиеся в предложениях, которые обосновано и реально способны способствовать повышению качества оказания услуг, и содержит определенные признаки (действия), необходимых при оказании услуг, которые в совокупности позволяют членам комиссии составить однозначное мнение об объективности и обоснованности достижения наилучшего результата закупки при выполнении предложенных Участником признаков (действий).

Представленные действия по совокупности признаков (действий), которые являются лучшими по сравнению с предложениями других участников, понимаются:

- представленные предложения не абстрактны, рациональны и применимы для Заказчика;
- предложенные методы, схемы, порядок взаимодействия подлежат применению, реализуемы и способствуют улучшению качества оказания услуг;
- ясность изложения, доступная информативность, целостность представления, визуализация.

Участнику конкурса, представившему лучшее описание предложений, присваивается высший балл. Далее присуждение баллов производится пропорционально относительно лучших показателей.

Шкала оценки по показателю «Качество услуг»:

(С1) Предложение участника по соответствию характеристик предлагаемого товара характеристикам, указанным в технической части документации

от 0 до 20 баллов

Отсутствие предложения по характеристикам

0 баллов

Предложение не полностью отражает характеристики приведенные в технической части документации

5 баллов

Предложение содержит не соответствия характеристик приведенным в технической части документации.

10 баллов

Предложение содержит полное соответствие характеристик приведенным в технической части документации

20 баллов

(С2) Предложенные участником закупки отражающие совокупность действий (методов, технологий, способов организации производства работ и построения деятельности при исполнении требований технического задания), воплощаемых при выполнении работ (мероприятий) предусмотренных Техническим заданием.

от 0 до 80 баллов

Отсутствие предложений в рамках данного подкритерия.

0 баллов

<p>Предложение отражает совокупность организационных действий (методов, технологий, способов организации производства работ и построения деятельности при исполнении требований технического задания), воплощаемых при выполнении работ (мероприятий) предусмотренных Техническим заданием (описанием объекта закупки). Представленное предложение не выходит за рамки требований Технического задания.</p>	<p>5 баллов</p>
<p>Предложение отражает совокупность организационных действий (методов, технологий, способов организации производства работ и построения деятельности при исполнении требований технического задания), воплощаемых при выполнении работ предусмотренных Техническим заданием (описанием объекта закупки), включая описание способов и методов оказания услуг, порядка взаимодействия заинтересованных сторон.</p> <p>Представленная совокупность организационных действий при оказании услуг включает:</p> <ul style="list-style-type: none"> - предложения, в состав которых входит описание методов, технологий, способствующих повышению уровня качества оказания услуг, схемы (описания) процесса контроля качества выполнения работ, информацию о нормативно-правовых актов (включающих локальные акты) применяемых (используемых) Участником; - обеспечение соблюдения техники безопасности, включая обеспечение безопасности жизни и здоровья третьих лиц на всех стадиях выполнения работ (подготовка, проведение и завершающая стадия); - непроработанное (неполное) описание производства работ и/или не на всех стадиях выполнения работ. 	<p>20 баллов</p>
<p>Предложение отражает совокупность организационных действий (методов, технологий, способов организации производства работ и построения деятельности при исполнении требований технического задания), воплощаемых при выполнении работ предусмотренных Техническим заданием (описанием объекта закупки), включая описание способов и методов оказания услуг, порядка взаимодействия участников мероприятия.</p> <p>Детальное описание совокупность организационных действий и описание дополнительных условий, обеспечивающих более качественное и эффективное исполнение контракта.</p> <p>Представленная совокупность организационных действий при оказании услуг включает:</p> <ul style="list-style-type: none"> - предложения, в состав которых входит описание методов, технологий, способствующих повышению уровня качества оказания услуг, схемы (описания) процесса контроля качества оказания услуг, информацию о нормативно-правовых актов (включающих локальные акты) применяемых (используемых) Участником, способствующих повышению уровня качества услуг; - по организации подготовительных работ; - обеспечение соблюдения охраны труда, техники безопасности, включая обеспечение безопасности жизни и здоровья третьих лиц на всех стадиях (подготовка, транспортировка и завершающая стадия); - проработанное (полное) описание производства работ на всех стадиях выполнения работ; - Иные дополнительные предложения участника. 	<p>80 баллов</p>

<p>Для получения значения в баллах по показателю «качество услуг», для каждой заявки вычисляется среднее арифметическое количество баллов, присвоенных всеми членами единой комиссии по каждому пункту (k_i) показателя:</p> $C_i = (C_{1i} + C_{2i})$ <p>Рейтинг, присуждаемый i-ой заявке по показателю оценки «качественные, функциональные и экологические характеристики объекта закупки» (R_i), определяется по формуле:</p> $R_i = C_i \times 0,35$ <p>где: C_i – количество баллов по показателю «качество услуг»</p>	
<p>3.Квалификация участников закупки, в том числе наличие у них финансовых ресурсов, оборудования и других материальных ресурсов, принадлежащих им на праве собственности или на ином законном основании, опыта работы, связанного с предметом контракта, и деловой репутации, специалистов и иных работников определенного уровня квалификации".</p>	<p>15,00%</p>
<p>Оценка заявок по критерию «квалификация участников закупки». Коэффициент значимости критерия оценки «квалификация участника конкурса» составляет 0,15. Для определения рейтинга, присуждаемого заявке участника конкурса по данному критерию, установлены следующие показатели:</p>	
<p>3.1. опыт работы, связанный с предметом договора</p>	<p>60 баллов</p>
<p>Комиссией будет оцениваться наличие опыта выполнения работ (оказания услуг) сопоставимого характера за последние два года до даты публикации извещения по настоящей закупке, обязательств исполненных без замечаний и штрафных санкций.</p> <p>В качестве подтверждения по данному показателю представляются копии актов по выполнению обязательств в рамках заключенных контрактов (договоров) с государственными и/или муниципальными заказчиками о выполнении работ, подтверждающих опыт успешного выполнения работ сопоставимого характера по предмету закупки за последние два года до даты публикации извещения по настоящей закупке.</p> <p>Данный показатель оценивается следующим образом: заявке, в которой содержится наибольшее количество актов об исполнении обязательств по заключенным контрактам (договорам) с государственными и/или муниципальными заказчиками из числа всех поступивших заявок, присваивается максимальное количество баллов, предусмотренных по данному показателю, остальным Участникам присуждаются баллы пропорционально уменьшению контрактов в заявке по формуле:</p> $НЦБ^1 = КЗ \times 100 \times (K_i / K_{max}),$ <p>где: КЗ - коэффициент значимости показателя – 0,6. В случае если используется один показатель, КЗ = 1; K_i - предложение участника закупки, заявка (предложение) которого оценивается; K_{max} - максимальное предложение из предложений по критерию оценки, сделанных участниками закупки.</p>	
<p>3.2. деловая репутация</p>	<p>40 баллов</p>
<p>Комиссией будет оцениваться количество государственных или муниципальных заказчиков, привлекающих участника закупки к выполнению работ по предмету закупки за последние два года до даты публикации извещения по настоящей закупке.</p> <p>В качестве подтверждения по данному показателю представляются копии контрактов (договоров) с государственными и/или муниципальными заказчиками об оказании участником услуг по предмету закупки за последние два года до даты публикации извещения по настоящей закупке.</p> <p>Данный показатель оценивается следующим образом: заявке, в которой содержится наибольшее совокупное количество контрактов (договоров) с государственными и/или муниципальными заказчиками об оказании участником услуг по предмету закупки за последние два года по настоящей закупке из числа</p>	

всех поступивших заявок, присваивается максимальное количество баллов, предусмотренных по данному показателю, остальным Участникам присуждаются баллы пропорционально уменьшению совокупного количества представленной и подтвержденной информации в заявке по формуле:

$$НЦБ^2 = КЗ \times 100 \times (К_i / К_{\max}),$$

где: КЗ - коэффициент значимости показателя – 0,4.

В случае если используется один показатель, КЗ = 1;

K_i - предложение участника закупки, заявка (предложение) которого оценивается;

K_{\max} - максимальное предложение из предложений по критерию оценки, сделанных участниками закупки.

Итоговый рейтинг, который присуждается заявке по критерию, вычисляется по следующей формуле:

$$ОКУ_i = (НЦБ^1 + НЦБ^2) \times 0,15$$

где: $ОКУ_i$ – Итоговый рейтинг, присуждаемый «i» заявке Участника закупки по критерию «квалификация Участника».

Наилучшие условия исполнения контракта содержатся в заявке на участие в конкурсе, которая в результате оценки, набрала наибольшее значение суммарной величины, рассчитанной по формуле:

$$ОЗ_i = ЦБ_i + R_i + ОКУ_i$$

где: $ОЗ_i$ - общее количество, присуждаемое «i» заявке Участника по всем критериям оценки.

Приложение 5

МЕЖГОСУДАРСТВЕННЫЙ СТАНДАРТ

ЭМАЛИ ПФ-115

ТЕХНИЧЕСКИЕ УСЛОВИЯ

Enamels ПФ-115. Specifications

ГОСТ 6465-76

(в ред. Изменения N 1, утв. в январе 1979 г.,
Изменения N 2, утв. в июне 1980 г.,
Изменения N 3, утв. в июне 1985 г.,
Изменения N 4, утв. в апреле 1988 г.,
Изменения N 5, утв. в мае 2002 г.)

Группа Л24

ОКП 23 1222

Дата введения
1 июля 1977 года

ИНФОРМАЦИОННЫЕ ДАННЫЕ

1. Разработан и внесен Министерством химической промышленности СССР.
2. Утвержден и введен в действие Постановлением Государственного комитета СССР по стандартам.

Изменение N 5 принято Межгосударственным советом по стандартизации, метрологии и сертификации (Протокол N 20 от 01.11.2001).

Зарегистрировано Бюро по стандартам МГС N 3975.

За принятие изменения проголосовали:

Наименование государства	Наименование национального органа по стандартизации
Азербайджанская Республика	Азгосстандарт
Республика Армения	Армгосстандарт
Республика Беларусь	Госстандарт Республики Беларусь
Республика Казахстан	Госстандарт Республики Казахстан
Кыргызская Республика	Кыргызстандарт
Республика Молдова	Молдова-Стандарт
Российская Федерация	Госстандарт России
Республика Таджикистан	Таджикстандарт
Туркменистан	Главгосслужба "Туркменстандартлары"
Республика Узбекистан	Узгосстандарт
Украина	Госстандарт Украины

3. Взамен ГОСТ 6465-63 и ГОСТ 5.820-71.

4. Ссылочные нормативно-технические документы

Обозначение НТД, на который дана ссылка	Номер пункта, подпункта
ГОСТ 9.401-91	Вводная часть
ГОСТ 9.403-80	1.4
ГОСТ 9.407-84	Вводная часть
ГОСТ 12.1.004-91	6.4
ГОСТ 12.1.005-88	6.1; 6.6
ГОСТ 12.1.044-89	6.1
ГОСТ 12.3.005-75	6.4
ГОСТ 12.4.004-74	6.5
ГОСТ 12.4.009-83	6.6
ГОСТ 12.4.011-89	6.5
ГОСТ 12.4.021-75	6.6
ГОСТ 12.4.028-76	6.5
ГОСТ 12.4.068-79	6.5
ГОСТ 12.4.103-83	6.5
ГОСТ 17.2.3.02-78	6.7

ГОСТ 896-69	1.4
ГОСТ 982-80	3.10
ГОСТ 1571-82	1.3
ГОСТ 1928-79	1.3
ГОСТ 2768-84	3.6б.2.1
ГОСТ 3134-78	1.3
ГОСТ 3722-81	3.6б.2.1
ГОСТ 4765-73	1.4
ГОСТ 5233-89	1.4; 3.6б.1; 3.6б.2.4
ГОСТ 6589-74	1.4
ГОСТ 6613-86	3.2
ГОСТ 6709-72	3.7
ГОСТ 6806-73	1.4
ГОСТ 8420-74	1.4
ГОСТ 8784-75	1.4; 3.6
ГОСТ 8832-76	3.2; 3.6б.2.2
ГОСТ 8981-78	3.6б.2.1
ГОСТ 9410-78	1.3
ГОСТ 9949-76	1.3
ГОСТ 9980.1-86	2.1
ГОСТ 9980.2-86	3.1
ГОСТ 9980.3-86	4.1
ГОСТ 9980.4-2002	4.2
ГОСТ 9980.5-86	4.3
ГОСТ 10214-78	1.3
ГОСТ 13345-85	3.2
ГОСТ 15140-78	1.4
ГОСТ 16523-97	3.2
ГОСТ 17269-71	6.5

КонсультантПлюс: примечание.

ГОСТ 17537-72 утратил силу в части метода определения массовой доли нелетучих веществ на территории Российской Федерации с 1 января 2007 года в связи с изданием Приказа Ростехрегулирования от 30.12.2005 N 513-ст. С 1 января 2007 года массовые доли нелетучих веществ определяются в соответствии с национальным стандартом ГОСТ Р 52487-2005.

ГОСТ 17537-72	1.4; 3.4б
ГОСТ 18187-72	1.3
ГОСТ 19007-73	1.4
ГОСТ 19433-88	4.2
ГОСТ 25644-96	3.8
ГОСТ 29319-92	3.3

5. Ограничение срока действия снято по Протоколу N 5-94 Межгосударственного совета по стандартизации, метрологии и сертификации (ИУС 11-12-94).

6. Издание (май 2004 г.) с Изменениями N 1, 2, 3, 4, 5, утвержденными в январе 1979 г., июне 1980 г., июне 1985 г., апреле 1988 г., мае 2002 г. (ИУС 3-79, 8-80, 10-85, 7-88, 8-2002).

Настоящий стандарт распространяется на эмали ПФ-115 различных цветов, представляющие собой суспензии двуокиси титана рутильной формы и других пигментов и наполнителей в пентафталево-лаке с добавлением сиккатива и растворителей.

Эмали ПФ-115 предназначены для окраски металлических, деревянных и других поверхностей, подвергающихся атмосферным воздействиям, и для окраски внутри помещений.

Покрытие, состоящее из двух слоев эмали ПФ-115, нанесенных на подготовленную загрунтованную поверхность, в умеренном и холодном климате сохраняет защитные свойства в течение четырех лет до балла не более А31 и декоративные свойства в течение одного года до балла не более АД2 по ГОСТ 9.401.

В тропическом климате покрытие, состоящее из двух слоев эмали, нанесенных на подготовленную загрунтованную поверхность, сохраняет защитные и декоративные свойства в соответствии с ГОСТ 9.401.

Защитные и декоративные свойства оценивают по ГОСТ 9.407 (после обработки покрытия полировочным составом).

Пленка эмали устойчива к изменению температуры от минус 50 °С до плюс 60 °С.

Эмали ПФ-115 наносят на поверхность методами распыления, струйного облива, окунания и кистью.

Обязательные требования, направленные на обеспечение безопасности эмали ПФ-115 для жизни, здоровья и имущества граждан, охрану окружающей среды, изложены в п. 1.4 (табл. 1, показатели 5, 14, 15, 16), пп. 4.1, 4.2.

(Измененная редакция, Изм. N 3, 4, 5).

1. ТЕХНИЧЕСКИЕ ТРЕБОВАНИЯ

1.1. Эмали ПФ-115 должны изготавливаться в соответствии с требованиями настоящего стандарта по рецептуре и технологическому регламенту, утвержденным в установленном порядке.

1.2. Эмали ПФ-115 должны выпускаться следующих цветов, указанных в табл. 1а.

Таблица 1а

Наименование цвета	Код ОКП	
	высший сорт	первый сорт
Красный	-	23 1222 0406 01
Вишневый	-	23 1222 0424 10
Красно-оранжевый	23 1222 0557 09	23 1222 0457 01
Кремовый	23 1222 0514 09	23 1222 0414 01
Бледно-желтый	23 1222 0579 03	23 1222 0479 06
Светло-желтый	23 1222 0561 02	23 1222 0461 05
Желтый	23 1222 0504 00	23 1222 0404 03
Темно-зеленый	23 1222 0568 06	23 1222 0468 09
Зеленый	23 1222 0508 07	23 1222 0408 10
Фисташковый	23 1222 0543 04	23 1222 0443 07
Голубой 423	23 1222 0510 02	23 1222 0410 05
Синий	23 1222 0507 08	23 1222 0407 00
Голубой 451	23 1222 0571 00	23 1222 0471 03
Серо-голубой	23 1222 0555 00	23 1222 0455 03
Серый	23 1222 0539 00	23 1222 0439 03
Светло-серый	23 1222 0559 07	23 1222 0459 10
Коричневый	23 1222 0509 06	23 1222 0409 09
Светло-бежевый	23 1222 0596 02	23 1222 0496 05
Бежевый	23 1222 0517 06	23 1222 0417 09
Красно-коричневый	23 1222 0558 08	23 1222 0458 00
Темно-серый 894	23 1222 0503 01	23 1222 0403 04
Темно-серый 896	23 1222 0560 03	23 1222 0460 06
Белый	23 1222 0501 03	23 1222 0401 06
Черный	-	23 1222 0402 05

Соответствие изменившихся обозначений цветов эмали приведено в Приложении 2.

(Измененная редакция, Изм. N 2, 3, 4).

1.2а. (Исключен, Изм. N 4).

1.3. Перед применением эмали разбавляют до рабочей вязкости сольвентом по ГОСТ 1928 или ГОСТ 10214, уайт-спиритом (нефрасом-С4-155/200) по ГОСТ 3134, скипидаром по ГОСТ 1571 или их смесь в соотношении 1:1 по массе, ксилолом по ГОСТ 9410 или ГОСТ 9949.

Для окраски изделий в электрополе эмали разбавляют до рабочей вязкости разбавителем РЭ-4В или РЭ-3В по ГОСТ 18187. Способ применения эмали ПФ-115, предназначенной для розничной торговли, приведен в Приложении 1. Электрические характеристики эмали для нанесения распылением в электрополе приведены в Приложении 3.

(Измененная редакция, Изм. N 2, 3, 4, 5).

1.3а. (Исключен, Изм. N 5).

1.4. Эмали ПФ-115 должны соответствовать требованиям и нормам, указанным в табл. 1.

Таблица 1

Наименование показателя	Норма для эмали		Метод испытания
	высший сорт	первый сорт	
1. Цвет покрытия эмали:	Должен находиться в пределах допустимых отклонений, установленных образцами цвета "Картотеки" или контрольными образцами цвета, утвержденными в установленном порядке		По п. 3.3
красный	-	9, 11	
вишневый	-	25, 28	
красно-оранжевый	132, 133	132, 133	
кремовый	200, 201	200, 201	
бледно-желтый	207, 213	207, 213	
светло-желтый	211, 212	211, 212	
желтый	230, 231	230, 231	
темно-зеленый	311, 312	311, 312	
зеленый	343, 344	343, 344	
фисташковый	388, 389	388, 389	
голубой 423	423, 424	423, 424	
синий	427, 428	427, 428	
голубой 451	451, 452	451, 452	
серо-голубой	491, 492	491, 492	
серый	522, 536	522, 536	
светло-серый	583, 584	583, 584	
коричневый	619, 622	619, 622	
светло-бежевый	620, 621	620, 621	
бежевый	629, 630	629, 630	
красно-коричневый	632, 633	632, 633	
темно-серый 894	894, 895	894, 895	
темно-серый 896	896, 897	896, 897	
белый	Контрольные образцы цвета		
черный	-	Контрольные образцы цвета	
2. Внешний вид покрытия	После высыхания эмаль должна образовывать гладкую, однородную без расслаивания, оспин, потеков, морщин и посторонних включений поверхность. Допускается небольшая шагрень		По п. 3.4
3. Блеск покрытия по фотоэлектрическому блескомеру, %, не менее, эмалей:			По ГОСТ 896
красной, вишневой, черной	-	50	
остальных цветов	60	50	
4. Условная вязкость по вискозиметру типа ВЗ-246 диаметром сопла 4 мм при температуре (20,0 +/- 0,5) °С, с, эмалей:			По ГОСТ 8420 и п. 3.4а настоящего стандарта
красной, вишневой, черной	-	60 - 100	
остальных цветов	80 - 120	80 - 120	

КонсультантПлюс: примечание.

ГОСТ 17537-72 утратил силу в части метода определения массовой доли нелетучих веществ на территории Российской Федерации с 1 января 2007 года в связи с изданием Приказа Ростехрегулирования от 30.12.2005 N 513-ст. С 1 января 2007 года массовые доли нелетучих веществ определяются в соответствии с

5. Массовая доля нелетучих веществ, %, для эмалей:			По ГОСТ 17537 и п. 3.4б настоящего стандарта
белой, светло-желтой	62 - 68	62 - 68	
кремовой, бежевой, светло-бежевой, голубой 451, голубой 423, фисташковой, темно-серой 894, темно-серой 896, серо-голубой, серой бледно-желтой, зеленой, темно-зеленой, красно-коричневой, желтой, красно-оранжевой	60 - 66	60 - 66	
синей, светло-серой, коричневой черной	64 - 70	64 - 70	
красной, вишневой	57 - 63	57 - 63	
6. Степень разбавления до вязкости 28 - 30 с по вискозиметру типа ВЗ-246 диаметром сопла 4 мм при температуре (20,0 +/- 0,5) °С, %, не более	-	49 - 55	
7. Степень перетира, мкм, не более, эмалей:	-	52 - 58	По п. 3.5
белой	20	20	
красной, вишневой, черной			По ГОСТ 6589
остальных цветов			
8. Укрывистость высушенной пленки, г/м ² , не более, для эмалей:			По ГОСТ 8784, разд. 1 и п. 3.6 настоящего стандарта
белой	10	25	
красной, вишневой, черной	-	25	
остальных цветов	15	25	
8. Укрывистость высушенной пленки, г/м ² , не более, для эмалей:			
белой	60	100	
бледно-желтой	95	100	
светло-желтой	90	100	
кремовой, красно-оранжевой	85	90	
бежевой	50	55	
светло-бежевой, фисташковой, серой, зеленой, голубой 423	55	60	
желтой, голубой 451	65	70	
серо-голубой	50	60	
темно-серой 896, красно-коричневой, синей	35	40	
темно-серой 894	40	55	
коричневой	40	40	
темно-зеленой	55	65	
красной	-	120	
вишневой	-	100	
черной	-	30	
светло-серой	80	90	
9. Время высыхания до степени 3 при температуре			По ГОСТ 19007

(20 +/- 2) °C, ч, не более, для эмалей:			
красной, вишневой	-	48	
черной	-	24	
остальных цветов	24	24	
10. Эластичность пленки при изгибе, мм, не более	1	1	По ГОСТ 6806
11. Прочность пленки при ударе по прибору типа У-1, см, не менее, эмалей:			По ГОСТ 4765
красной, вишневой, черной	-	40	
остальных цветов	50	40	
12. Твердость покрытия по маятниковому прибору, не менее: типа ТМЛ (маятник А), относительные единицы, для эмалей:			По ГОСТ 5233
красной, вишневой	-	0,10	
черной	-	0,10	
белой	0,10	0,10	
остальных цветов или типа М-3, условные единицы, для эмалей:	0,10	0,10	По п. 3.6б настоящего стандарта
красной, вишневой	-	0,15	
черной	-	0,20	
белой	0,35	0,25	
остальных цветов	0,30	0,25	
13. Адгезия пленки, баллы, не более	1	1	По ГОСТ 15140, разд. 2 и п. 3.6а настоя- щего стандарта
14. Стойкость покрытия при температуре (20 +/- 2) °C к статическому воздействию воды, ч, не менее, для эмалей:			По ГОСТ 9.403, разд. 2 и п. 3.7 настоя- щего стандарта
красной, вишневой, черной	-	2	
остальных цветов	10	2	
15. Стойкость покрытия к статичес- кому воздействию 0,5%-ного раствора моющего средства, мин, не менее	15	15	По ГОСТ 9.403, разд. 2 и п. 3.8 настоя- щего стандарта
16. Стойкость покрытия при температуре (20 +/- 2) °C к статическому воздействию трансформаторного масла, ч, не менее	24	24	По ГОСТ 9.403, разд. 2 и п. 3.10 настоя- щего стандарта

Примечания. 1. При применении эмалей допускается горячая сушка покрытия при 105 °C - 110 °C в течение 1 ч.

2. По требованию потребителя для промышленного применения изготавливают эмали других цветов по контрольным образцам цвета.

(Измененная редакция, Изм. N 1, 3, 4, 5).

2. ПРАВИЛА ПРИЕМКИ

2.1. Правила приемки - по ГОСТ 9980.1.

(Измененная редакция, Изм. N 4).

2.2. Приемосдаточные испытания проводят по показателям 1 - 5, 7 - 9, 12 табл. 1.

При получении неудовлетворительных результатов приемосдаточных испытаний хотя бы по одному из показателей проводят повторные испытания на удвоенной выборке, взятой от той же партии. Результаты испытаний распространяются на всю партию.

Нормы по показателям 6, 13, 14, 15 и 16 табл. 1 определяют не реже одного раза в год с календарной даты начала выпуска эмали.

Нормы по показателям 10 и 11 табл. 1 определяют в каждой тридцатой партии.

При получении неудовлетворительных результатов периодических испытаний проверяют каждую партию до получения удовлетворительных результатов подряд не менее чем на трех партиях.

При получении повторного отрицательного результата периодические испытания переводят в приемосдаточные до получения удовлетворительных результатов.

(Измененная редакция, Изм. N 5).

3. МЕТОДЫ ИСПЫТАНИЙ

3.1. Отбор проб - по ГОСТ 9980.2.

3.2. Подготовка образцов к испытанию

Подготовку пластинок для нанесения эмали проводят по ГОСТ 8832, разд. 3.

Время высыхания пленки определяют на пластинках из черной жести по ГОСТ 13345 размером 70 x 150 мм и толщиной 0,25 - 0,32 мм или стали марок 08 кп и 08 пс размером 70 x 150 мм и толщиной 0,7 - 1,0 мм по ГОСТ 16523.

Эластичность пленки при изгибе определяют на пластинках из черной жести по ГОСТ 13345 размером 20 x 150 мм и толщиной 0,25 - 0,32 мм.

Твердость и блеск покрытия определяют на стеклянных пластинках размером 90 x 120 мм, толщиной от 1,2 до 1,8 мм.

Остальные показатели определяют на пластинках из стали марок 08 кп и 08 пс размером 70 x 150 мм и толщиной 0,7 - 1,0 мм по ГОСТ 16523.

Условную вязкость, массовую долю нелетучих веществ и степень перетира определяют в неразбавленной эмали.

При определении цвета, внешнего вида, блеска покрытия, времени высыхания, эластичности пленки при изгибе, прочности покрытия при ударе, твердости, стойкости покрытия к статическому воздействию воды, раствора моющего средства и трансформаторного масла, адгезии пленки испытуемую эмаль разбавляют смесью сольвента и уайт-спирита (нефраса-С4-155/200) 1:1, сольвентом или ксилолом до условной вязкости 28 - 30 с по вискозиметру ВЗ-246 диаметром сопла 4 мм при температуре (20,0 +/- 0,5) °С, фильтруют через сетку N 01Н - 02Н по ГОСТ 6613 и наносят на подготовленные пластинки краскораспылителем в один слой (кроме определения цвета). При определении цвета эмаль наносят до полного укрытия окрашиваемой поверхности.

Сушку пленки эмали вишневой и красной проводят при температуре (20 +/- 2) °С в течение 48 ч, остальных цветов - в течение 24 ч (кроме определения твердости покрытия эмалей ПФ-115).

При определении твердости покрытия эмалей ПФ-115 сушку проводят при температуре (20 + 2) °С в течение 48 ч.

Для определения стойкости покрытия к статическому воздействию воды, раствора моющего средства и трансформаторного масла эмаль наносят на обе стороны пластинки.

Толщина покрытия после высыхания для черной, красной и вишневой эмалей должна быть 13 - 18 мкм, для остальных эмалей - 18 - 23 мкм.

(Измененная редакция, Изм. N 1, 3, 4, 5).

3.3. Цвет покрытия эмали определяют визуально по ГОСТ 29319.

При разногласиях в оценке цвета за окончательный результат принимают определение цвета при естественном дневном свете.

3.4. Внешний вид покрытия эмали определяют визуально при естественном рассеянном свете.

3.3, 3.4. (Измененная редакция, Изм. N 5).

3.4а. (Исключен, Изм. N 5).

КонсультантПлюс: примечание.

ГОСТ 17537-72 утратил силу в части метода определения массовой доли нелетучих веществ на территории Российской Федерации с 1 января 2007 года в связи с изданием Приказа Ростехрегулирования от 30.12.2005 N 513-ст. С 1 января 2007 года массовые доли нелетучих веществ определяются в соответствии с национальным стандартом ГОСТ Р 52487-2005.

3.4б. Массовую долю нелетучих веществ определяют по ГОСТ 17537. Навеску испытуемой эмали массой (2,0 +/- 0,2) г помещают в сушильный шкаф и выдерживают при температуре (140 +/- 2) °С. Первое взвешивание проводят через 1,5 ч выдержки в шкафу, последующие - через каждые 30 мин до достижения постоянной массы.

Допускается определение массовой доли нелетучих веществ под инфракрасной лампой при температуре (140 +/- 2) °С. При разногласиях в оценке массовой доли нелетучих веществ за результат принимают определение в сушильном шкафу.

(Введен дополнительно, Изм. N 3).

3.5. Определение степени разбавления эмали

3.5.1. Проведение испытания

120 - 130 г испытуемой эмали взвешивают, записывая результат взвешивания с точностью до второго десятичного знака, разбавляют смесью растворителей сольвента и уайт-спирита (нефраса-С4-155/200) 1:1, ксилолом или сольвентом до рабочей вязкости 28 - 30 с по вискозиметру типа ВЗ-246 диаметром сопла 4 мм при температуре (20,0 +/- 0,5) °С.

(Измененная редакция, Изм. N 4, 5).

3.5.2. Обработка результатов

Степень разбавления (X) в процентах вычисляют по формуле

$$X = \frac{m_1 100}{m},$$

где m_1 - масса растворителя, израсходованная для разбавления эмали, г;

m - масса эмали, г.

3.6. Укрывистость определяют по ГОСТ 8784 при вязкости эмали 20 - 22 с при температуре (20,0 +/- 0,5) °С по вискозиметру ВЗ-246 диаметром сопла 4 мм.

Эмаль наносят краскораспылителем. Время сушки до степени 3 - в соответствии с табл. 1.

(Измененная редакция, Изм. N 5).

3.6а. Перед определением адгезии образцы выдерживают при температуре (20 +/- 2) °С и относительной влажности воздуха (65 +/- 5)% в течение 3 ч.

(Введен дополнительно, Изм. N 4).

3.6б. Определение твердости покрытия

3.6б.1. Твердость покрытия эмали определяют по ГОСТ 5233, разд. 1.

3.6б.2. Определение твердости покрытия по маятниковому прибору типа М-3.

3.6б.2.1. Аппаратура и материалы

Маятниковый прибор типа М-3 для определения твердости при комнатной температуре (20 +/- 2) °С (чертеж).

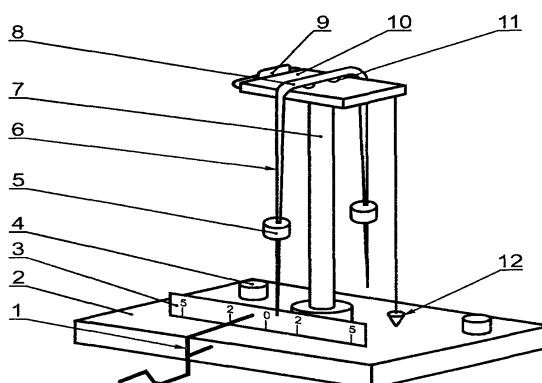

- 1 - пусковой механизм; 2 - основание; 3 - шкала;
4 - установочные винты; 5 - груз;
6 - двустрелочный механизм; 7 - штатив;
8 - соединительная планка; 9 - рамка; 10 - столик;
11 - стальные шарики; 12 - отвес

Основные характеристики маятникового прибора:

масса маятника (120 +/- 1) г;

длина маятника, считая от точки опоры до конца стрелки (500 +/- 1) мм;

диаметр стального шарика (точки опоры) 7,938 мм по ГОСТ 3722;

шкала прибора, разделенная на градусы;

угол отклонения от 5° до 2°;

время затухания колебаний на стеклянной пластинке ("стеклянное число") (440 +/- 6) с.

Стеклянные пластинки размером 90 x 120 мм, толщиной от 1,2 до 1,8 мм.

Секундомер.

Растворители: эфир этиловый по ГОСТ 8981 или ацетон технический по ГОСТ 2768.

3.6б.2.2. Подготовка к испытанию

Перед каждым испытанием шарики маятника и стеклянную пластинку прибора тщательно протирают ватой, смоченной растворителем, а затем сухой чистой марлей.

На пластинки, подготовленные по ГОСТ 8832, наносят испытываемую эмаль (п. 3.2).

3.6б.2.3. Проведение испытания

Маятниковый прибор проверяют по "стеклянному числу" - времени затухания колебаний маятника, точки опоры которого лежат на стеклянной пластинке прибора.

Определение "стеклянного числа" проводят при температуре (20 +/- 2) °С и относительной влажности воздуха (65 +/- 5)%.

Измерения проводят не менее чем на трех участках поверхности стеклянной пластинки.

Таким же образом определяют время затухания колебаний маятника на стеклянной пластинке с испытываемым покрытием эмали.

3.6б.2.4. Обработка результатов

Твердость (Н), условные единицы, вычисляют по формуле

$$H = \frac{t}{t_1},$$

где t - время затухания колебаний маятника на испытываемом покрытии эмали, с;

t₁ - время затухания колебаний маятника на стеклянной пластинке прибора ("стеклянное число"), с.

За результат испытания принимают среднеарифметическое полученных результатов измерения времени затухания колебаний маятника на стеклянной пластинке и на испытываемом образце покрытия эмали.

Отклонения значений единичных измерений от среднеарифметического не должно быть более 3%.

При разногласиях показатель "твердость покрытия" определяют по ГОСТ 5233, по маятниковому прибору типа ТМЛ (маятник А).

3.6б.2.5. Погрешность метода

Погрешность метода при определении твердости на приборе М-3 составляет +/- 0,02 условной единицы.

3.6б - 3.6б.2.5. (Введены дополнительно, Изм. N 5).

3.7. Для определения стойкости покрытия к статическому воздействию воды окрашенные и высушенные образцы выдерживают на воздухе перед испытанием в течение 5 сут, затем образцы помещают на 2/3 высоты в дистиллированную воду (ГОСТ 6709) и выдерживают в течение времени, указанного в п. 14 табл. 1.

После испытания образцы выдерживают на воздухе при температуре (20 +/- 2) °С в течение 1 ч и осматривают внешний вид покрытия.

По внешнему виду покрытие эмали должно быть без изменений. Допускается незначительное изменение цвета покрытия.

3.8. Для определения стойкости покрытия к статическому воздействию раствора моющего средства окрашенные и высушенные образцы выдерживают на воздухе перед испытанием в течение 2 ч, затем образцы помещают на 2/3 высоты в 0,5%-ный раствор моющего синтетического порошкообразного средства по ГОСТ 25644, имеющего температуру 30 °С - 40 °С, и выдерживают в растворе при заданной температуре в течение 15 мин.

После испытания образцы выдерживают на воздухе при температуре (20 +/- 2) °С в течение 1 ч и осматривают внешний вид покрытия.

По внешнему виду покрытие эмали должно быть без изменений.

3.7, 3.8. (Измененная редакция, Изм. N 3, 4, 5).

3.9. (Исключен, Изм. N 5).

3.10. Для определения стойкости покрытия к статическому воздействию трансформаторного масла окрашенные и высушенные образцы выдерживают на воздухе перед испытанием в течение 5 сут, затем образцы помещают на 2/3 высоты в трансформаторное масло (ГОСТ 982) при температуре (20 +/- 2) °С и выдерживают в масле в течение времени, указанного в п. 16 табл. 1.

После испытания образцы выдерживают на воздухе при температуре (20 +/- 2) °С в течение 2 ч и осматривают внешний вид и цвет покрытия. Допускается незначительное изменение цвета покрытия.

(Введен дополнительно, Изм. N 4).

4. УПАКОВКА, МАРКИРОВКА, ТРАНСПОРТИРОВАНИЕ И ХРАНЕНИЕ

4.1. Упаковка эмалей - по ГОСТ 9980.3.

(Измененная редакция, Изм. N 4).

4.2. Маркировка эмалей - по ГОСТ 9980.4.

На транспортную тару должны быть нанесены: знак опасности по ГОСТ 19433 (класс 3), классификационный шифр 3313, номер ООН 1263.

4.3. Транспортирование и хранение - по ГОСТ 9980.5.

При хранении условная вязкость эмалей увеличивается от нормы по табл. 1. При разбавлении эмалей растворителем в количестве не более 10% (от массы эмали) до нормы по показателю "вязкость" эмали должны соответствовать требованиям настоящего стандарта.

4.2, 4.3. (Измененная редакция, Изм. N 4, 5).

5. ГАРАНТИИ ИЗГОТОВИТЕЛЯ

5.1. Изготовитель гарантирует соответствие эмалей требованиям настоящего стандарта при соблюдении условий хранения и транспортирования.

5.2. Гарантийный срок хранения эмалей ПФ-115 различных цветов - 12 мес со дня изготовления.

5.1, 5.2. (Измененная редакция, Изм. N 3).

6. ТРЕБОВАНИЯ БЕЗОПАСНОСТИ

6.1. Эмали ПФ-115 различных цветов являются пожароопасными и токсичными материалами, что обусловлено свойствами компонентов, входящих в их состав.

Предельно допустимые концентрации, классы опасности компонентов по ГОСТ 12.1.005 и характеристики пожароопасности по ГОСТ 12.1.044 приведены в табл. 2.

Таблица 2

Наименование компонента	Предельно допустимая концентрация паров в воздухе рабочей зоны производственных помещений, мг/м ³	Класс опасности	Температура, °С		Концентрационные пределы воспламенения, % (по объему)	
			вспышки	само-воспламенения	нижний	верхний

Ксилол	50	3	Не ниже 23	Выше 450	1,0	6,0
Скипидар	300	4	34	300	0,8	6,9
Уайт-спирит	300	4	Не ниже 33	270	1,4	6,0
Сольвент	50	3	22 - 36	464 - 535	1,02 <*>	-
Соединения свинца	0,01/0,005	1	-	-	-	-
Соединения хрома	0,01	1	-	-	-	-

<*> Нижний предел воспламенения при температуре 25 °С и давлении 101325 Па (760 мм рт. ст.).

6.2. Возможные пути поступления вредных веществ в организм человека - ингаляционный и через кожные покровы.

Пары растворителей оказывают раздражающее действие на слизистые оболочки глаз, верхних дыхательных путей и кожу.

Соединения свинца, являясь чрезвычайно опасными, вызывают хроническую интоксикацию, выражающуюся в поражении центральной нервной и сердечно-сосудистой систем, в изменениях крови, желудочно-кишечного тракта и других органов.

Соединения хрома раздражают и прижигают слизистую оболочку и кожу, вызывая изъязвления; при вдыхании аэрозолей происходит прободение хрящевой части носовой перегородки. Они оказывают также общетоксическое действие, поражая желудочно-кишечный тракт.

6.3. Производство эмалей должно соответствовать правилам безопасности лакокрасочных производств, утвержденным в установленном порядке.

6.4. Производство, испытания и применение эмалей должны соответствовать требованиям ГОСТ 12.3.005 и ГОСТ 12.1.004.

6.5. Лица, связанные с изготовлением и применением эмалей, должны быть обеспечены специальной одеждой по ГОСТ 12.4.103 и средствами индивидуальной защиты по ГОСТ 12.4.011, ГОСТ 12.4.068.

Индивидуальные средства защиты органов дыхания - по ГОСТ 12.4.028, ГОСТ 12.4.004 и ГОСТ 17269.

6.6. Работы, связанные с изготовлением и применением эмалей, проводят в помещениях, снабженных местной и общей приточно-вытяжной вентиляциями по ГОСТ 12.4.021, обеспечивающими состояние воздушной среды в соответствии с ГОСТ 12.1.005.

Средства тушения пожара - песок, кошма, огнетушители пенные ОХП-10, углекислотные ОУ-2 и ОУ-5, пенные установки, тонкораспыленная вода по ГОСТ 12.4.009.

6.7. Для охраны атмосферного воздуха от загрязнений должны быть предусмотрены очистка воздуха на газоочистных установках и контроль за соблюдением предельно допустимых выбросов (ПДВ) по ГОСТ 17.2.3.02.

6.8. Отходы, образующиеся при очистке оборудования, утилизируют в соответствии с порядком накопления, транспортирования, обезвреживания и захоронения токсичных промышленных отходов.

Разд. 6. (Измененная редакция, Изм. N 5).

Приложение 1
Рекомендуемое

СПОСОБ ПРИМЕНЕНИЯ ЭМАЛИ ПФ-115,
ПРЕДНАЗНАЧЕННОЙ ДЛЯ РОЗНИЧНОЙ ТОРГОВЛИ

Эмаль ПФ-115 предназначена для окраски металлических, деревянных и других поверхностей, подвергающихся атмосферным воздействиям, и для окраски внутри помещений.

Перед применением эмаль тщательно перемешивают, при необходимости разбавляют сольвентом, уайт-спиритом (нефрасом-С4-155/200), скипидаром или их смесью 1:1.

Эмаль ПФ-115 наносят методом распыления или кистью на сухую, предварительно очищенную от пыли, жировых и других загрязнений, ржавчины, окалины поверхность.

Время высыхания каждого слоя эмали при температуре (20 +/- 2) °С - 24 ч.

Расход эмали на однослойное покрытие в зависимости от цвета 100 - 180 г/м².

Эмаль хранят в плотно закрытой таре, предохраняя от влаги и прямых солнечных лучей.

Меры предосторожности: при проведении окрасочных работ, а также после их окончания необходимо тщательно проветривать помещение.

Для защиты рук применять резиновые перчатки.

Беречь от огня.

Приложение 1. (Измененная редакция, Изм. N 4, 5).

Приложение 2
Справочное

ТАБЛИЦА СООТВЕТСТВИЯ ИЗМЕНИВШИХСЯ ОБОЗНАЧЕНИЙ ЦВЕТОВ
ЭМАЛИ ПФ-115 И НОМЕРОВ КАРТОТЕКИ ЦВЕТОВЫХ ЭТАЛОНОВ

ГОСТ 6465-76 с Изменениями N 1, 2, 3, 4, 5		ГОСТ 6465-76 с Изменениями N 1, 2, 3	
цвет	номер образца цвета "Картотеки"	цвет	номер образца цвета "Картотеки"
Вишневый	25, 28	Вишневый	28, допуск по утвержденному образцу

Приложение 2. (Измененная редакция, Изм. N 4, 5).

Приложение 3
Справочное

ЭЛЕКТРИЧЕСКИЕ ХАРАКТЕРИСТИКИ ЭМАЛИ ПФ-115
ДЛЯ НАНЕСЕНИЯ РАСПЫЛЕНИЕМ В ЭЛЕКТРОПОЛЕ
ПРИ РАБОЧЕЙ ВЯЗКОСТИ 20 - 25 с
ПО ВИСКОЗИМЕТРУ ВЗ-246 ДИАМЕТРОМ СОПЛА 4 ММ
ПРИ ТЕМПЕРАТУРЕ (20,0 +/- 0,5) °С

Наименование показателя	Норма
1. Удельное объемное электрическое сопротивление, Ом x м	4 - 6 5 x 10 - 1 x 10
2. Диэлектрическая проницаемость	6 - 11

Приложение 3. (Измененная редакция, Изм. N 5).