

РОССИЙСКАЯ ФЕДЕРАЦИЯ
САРАТОВСКАЯ ОБЛАСТЬ
Индивидуальный предприниматель

Исх. № 11 от 21.09.2018 г.

В Управление Федеральной
антимонопольной службы по г.
Москве

Адрес: Российская Федерация,
107078, г. Москва, Мясницкий
проезд, д. 4, стр. 1

Телефон/Факс: +7 (495) 784-75-05
(доб. 077-100/077-105)

e-mail: to77@fas.gov.ru

Заказчик (организатор торгов):

Наименование: Акционерное
общество «Россельхозбанк»

Место нахождения, почтовый
адрес: Российская Федерация,
119034, г. Москва, Гагаринский
пер., д.3

Телефон: +7 (495) 363-05-53, доб.
3412

e-mail: zayavki@rshb.ru

Заявитель:

Наименование: Индивидуальный
предприниматель

Жалоба на действия Заказчика, центральной конкурсной комиссии

«04» сентября 2018г. на сайте электронной торговой площадки <http://etprf.ru/> было размещено извещение о запросе котировок в электронной форме только среди субъектов малого и среднего предпринимательства № ЗКЭФ116/18-ГО на право заключения договора на выполнение работ по изготовлению и доставке багетов для нужд АО «Россельхозбанк» № ЗКЭФ116/18-ГО (извещение № 31806889275). «10» сентября 2018г. нами была подана заявка на участие в запросе котировок в электронной форме только среди субъектов малого и среднего предпринимательства № ЗКЭФ116/18-ГО на право заключения договора на выполнение работ по изготовлению и доставке багетов для нужд АО «Россельхозбанк».

В соответствии с протоколом центральной конкурсной комиссии АО «Россельхозбанк», размещенном на сайте электронной торговой площадки <http://etprf.ru/> «13» сентября 2018г. наша заявка была признана несоответствующей требованиям закупочной документации и отклонена со следующим обоснованием: «В соответствии с п. 3.8. Положения об организации закупочной деятельности в АО «Россельхозбанк» №409-П, п.п. 2.9.1.2, 2.9.1.4. раздела 1 «Общая часть котировочной документации» котировочной документации:

Представленное Техническое предложение не соответствует требованиям раздела 3 «Техническая часть» котировочной документации (далее – Техническая часть). Информация о предлагаемой к использованию в изготовлении багеты рамы из алюминиевого профиля KRAUSS

№ 02 202004 недостоверна. У производителя KRAUSS отсутствует данная модель/артикул (что подтверждается письмом от производителя)».

Состав комиссии: Председатель комиссии: Марков П.Д.; Секретарь: Шигина О.Н.

Считаем, что действия Заказчика по отклонению нашей заявки на участие в запросе котировок в электронной форме неправомерны и необоснованно по следующим основаниям.

В техническом задании на выполнение работ по изготовлению и доставке багетов для нужд АО «Россельхозбанк» имеется противоречие, а именно, согласно данному документу в качестве материала для изготовления рам необходимо использовать алюминиевый профиль **Nielsen №02 202004 (или эквивалент)**, анод, серебро матовое, изготовленный из металла высшей пробы, размером: не менее 70 x 100 см, **шириной не менее 20 мм**.

Но, профиль Nielsen №02 202004 имеет ширину 9мм (см Рис. 1), соответственно он заведомо не подходит, т.к. не имеет ширину не менее 20мм.



Рисунок 1. Алюминиевый профиль Nielsen №02 202004

Соответственно, опираясь на то, что профиль должен иметь ширину не менее 20 мм, определяем, что алюминиевым профилем системы Nielsen, который полностью соответствует техническому заданию на выполнение работ по изготовлению и доставке багетов для нужд АО «Россельхозбанк» является **Nielsen №62 202004 (рис.2)**, имеющий **ширину 23 мм**.

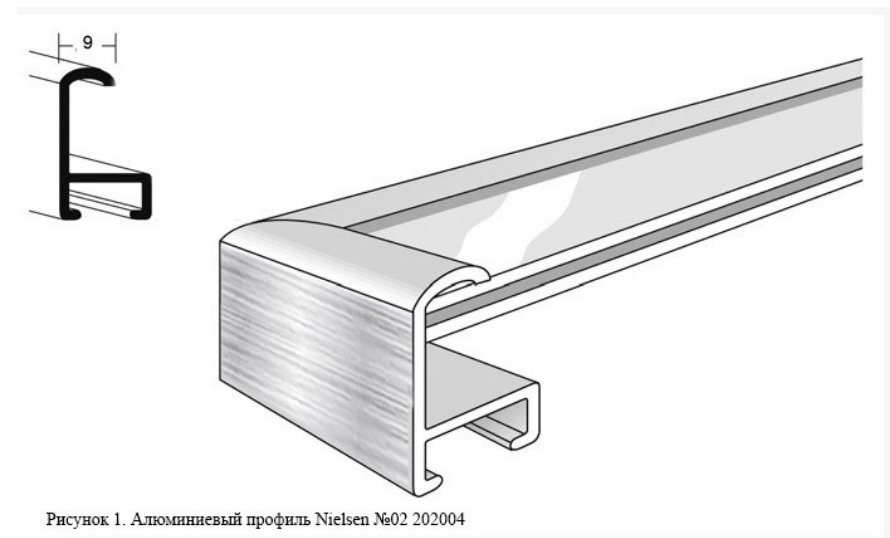

Рисунок 2. Алюминиевый профиль Nielsen №62 202004

В ходе анализа рынка было установлено, что у поставщиков алюминиевого профиля Nielsen на территории РФ нет в наличии необходимого количества материала для исполнения контракта, и алюминиевого профиля Nielsen. Данную продукцию можно поставить только под заказ, из Германии, с минимальным сроком доставки (включая таможенное оформление) не менее 30 дней, что заведомо означало бы нарушение срока исполнения контракта. В связи с этим и руководствуясь возможностью

замены материала рам на эквивалент, был подобран следующий эквивалент: алюминиевый профиль товарного знака **KRAUSS** «профиль пн-62 анод.мат. серебро 3.05», поставщиком которого является ООО "АЛТИРО МСК" ОГРН 1177746208507, ИНН 9721043230, юридический адрес г Москва, р-н Выхино-Жулебино, Рязанский пр-кт, д 86/1 стр 1, оф 111, телефон +7(495) 728-01-77, фактический адрес Фабричная ул, 6 г Реутов, Московская обл., которое, в свою очередь является дилером компании-производителя: АО «СИСТЕМНЫЙ АЛЮМИНИЙ» ИНН 2337030800, КПП 673201001 ОГРН 1062337001572, зарегистрированного по адресу: 214018, Смоленская обл., город Смоленск, улица Тенишевой, дом.22, офис 318. Все необходимые сертификаты качества от производителя были предоставлены.

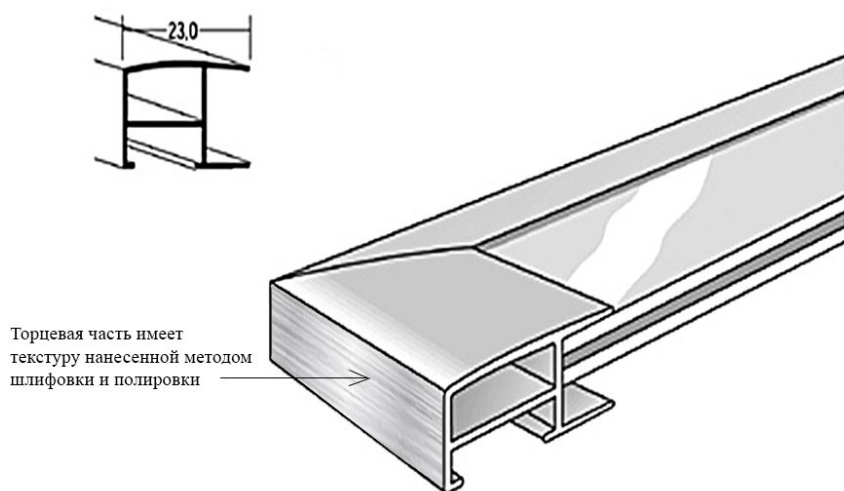

Рисунок 3. Алюминиевый профиль пн-62 анод.мат. серебро 3.05»

Данный эквивалентный материал имеет такую же ширину(смРис.3) и соответствует следующим требованиям технического задания на выполнение работ по изготовлению и доставке багетов для нужд АО «Россельхозбанк»:

анод, серебро матовое, изготовленный из металла высшей пробы Подвесная система представляет собой 2 узкие пластины с D-кольцом и стальной шнур 4мм.

Способ окраски рамы - анодирование, профиль пропитан краской на глубину несколько микрон

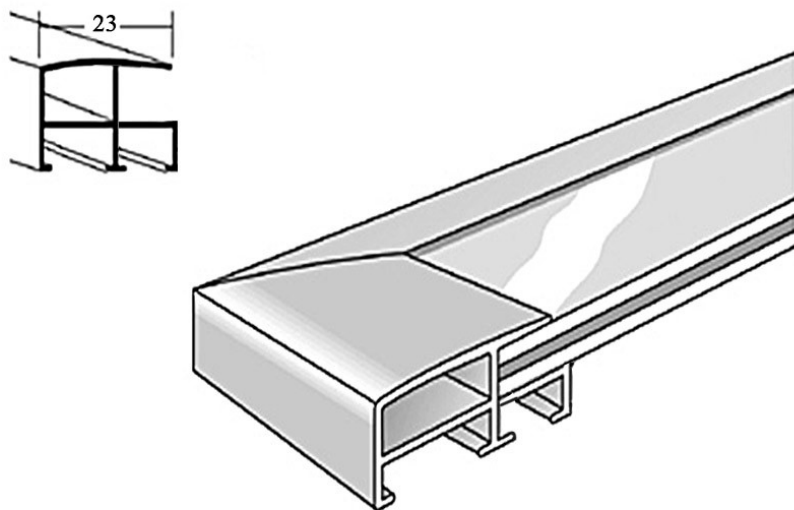
Но не имел соответствия требованию технического задания: *Механическая обработка – метод полировки и шлифовки, нанесение текстур металлической щёткой.* Данная обработка присуща оригинальной продукции Nielsen на торцевой части профиля.

В связи с вышеизложенным и наличием у нас технической возможности нанесения текстур металлической щеткой посредством оборудования методом полировки и шлифовки на торцевой части профиля, была проделана тестовая обработка «профиль пн-62 анод.мат. серебро 3.05» и достигнут результат полного соответствия требованию технического задания: *механическая обработка – метод полировки и шлифовки, нанесение текстур металлической щёткой.* И полного соответствия обработке продукции Nielsen на торцевой части профиля, после **чего данному профилю было присвоена собственная маркировка «№02 202004» (см. Рис.4)**, которая и была отражена в заявке запроса котировок. **Т.е. изделие из профиля «KRAUSS» под собственной маркировкой №02 202004**, является эквивалентом профиля Nielsen и соответствует всем требованиям технического задания на выполнение работ по изготовлению и доставке багетов для нужд АО «Россельхозбанк». Профиль «№02 202004» получен в результате нашего собственного производственного процесса механической обработки металлической щеткой методом полировки и шлифовки алюминиевого профиля «профиль пн-62 анод.мат. серебро 3.05», поставщиком которого является ООО «АЛТИРО МСК» ОГРН 1177746208507, ИНН 9721043230, юридический адрес г Москва, р-н Выхино-Жулебино, Рязанский пр-кт, д 86/1 стр 1, оф 111, телефон +7(495) 728-01-77, фактический адрес Фабричная ул, 6 г Реутов, Московская обл., которое в свою очередь является дилером компании-производителя АО «СИСТЕМНЫЙ АЛЮМИНИЙ» ИНН 2337030800, КПП 673201001 ОГРН 1062337001572, зарегистрированного по адресу: 214018, Смоленская обл., город Смоленск, улица Тенишевой, дом.22, офис 318.



Рисунок 4. Алюминиевый профиль «KRAUSS №02 202004»

Дополнительно приводим сведения из нашей котировочной заявки, в которой указаны следующие характеристики: «Багет по индивидуальным параметрам с рамой из алюминиевого профиля KRAUSS, размер 70 x 100. Страна происхождения: Российская Федерация. Рама из алюминиевого профиля KRAUSS №02 202004, анод, серебро матовое, изготовленная из металла высшей пробы, размером: 70 x 100 см, шириной 23 мм, Подвесная система представляет собой 2 узкие пластины с D-кольцом и стальной шнур 4мм. Способ окраски рамы - анодирование, профиль пропитан краской на глубину 12 микрон. Механическая обработка – метод полировки и шлифовки, нанесение текстур металлической щёткой. Плита белая картонная жесткая с прослойкой из полиуретановой пены. Акриловое стекло: толщина 3 мм, прочность на разрыв - 67,5 Мпа, упругость – 3450 Мпа, прозрачность (светопропускная способность) – 92 % . Класс по DIN 4102 - B2. Класс по DIN EN 13501 – E, токсичность (по нормам АИТМ 3.0005) - соответствует нормам.

Печать изображения струйная на высокотехнологичном печатном оборудовании: конфигурация дюз 360x10;

разрешение печати 2880x1440 dpi;
минимальный объем капли - пл 3.5;

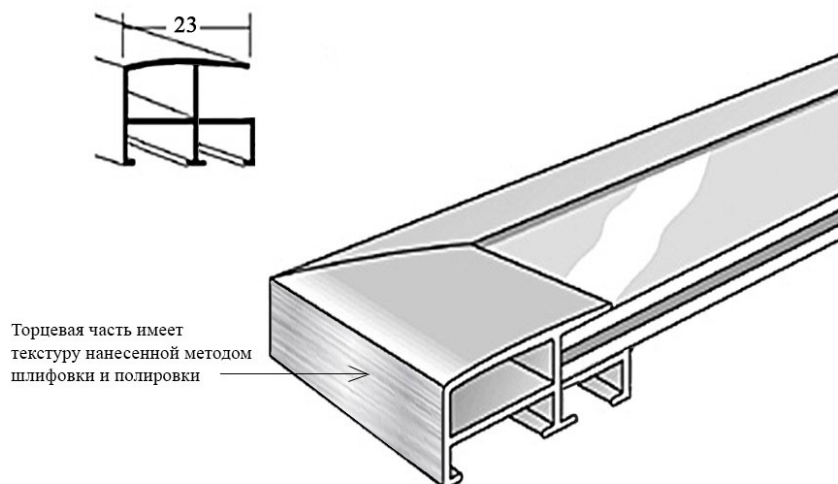
тип чернил пигментные;

количество цветов 11.

Печать изображения на высококачественной бумаге с оригинальной текстурой:

толщина – 0,25 мм

прозрачность – 0,96 %

яркость – 0,91 %

плотность – 260 г/м²

Формат печати 80 x 50 см.

Накатка изображений на основу пенокартона: легкие панели из вспененного полиуретана толщиной 5 мм с гладкой матовой поверхностью;

температурная устойчивость от -20 °С до +100 °С;

температурная устойчивость кратковременно +160 °С;

класс пожаробезопасности В3 по DIN.

Паспарту стандартного качества, толщина 1,5 мм, поле паспарту по 10 см с каждого края».

Таким образом, наше предложение соответствовало требованиям Заказчика, указанным в закупочной документации, и, следовательно, отклонение нашей заявки за предоставление недостоверных сведений не обоснованно.

Учитывая вышесказанное, в соответствии со ст.18.1 Федерального закона №135-ФЗ «О защите конкуренции».

Заказчиком нарушены требования ч.1 ст. 17 Федерального закона от 26.07.2006 N 135-ФЗ (ред. от 03.07.2016) «О защите конкуренции» (далее – Закон о защите конкуренции), в соответствии с которой при проведении торгов, запроса котировок цен на товары (далее — запрос котировок), запроса предложений запрещаются действия, которые приводят или могут привести к недопущению,

ограничению или устранению конкуренции, в том числе: создание участнику торгов, запроса котировок, запроса предложений или нескольким участникам торгов, запроса котировок, запроса предложений преимущественных условий участия в торгах, запросе котировок, запросе предложений, в том числе путем доступа к информации, если иное не установлено федеральным законом.

Также Заказчиком нарушен пункт 9 части 1 статьи 10 Закона о защите конкуренции, так как, ограничив ему доступ к проводимым торгам, создав другому участнику преимущественное положение, в итоге организатор закупок создал для ИП препятствия в целом к доступу на рынок услуг.

Если бы ИП был допущен к участию в закупке, то стал бы ее победителем, поскольку цена, предложенная 2 146 903,54 (Два миллиона сто сорок шесть тысяч девятьсот три рубля 54 копейки) была меньше, чем цена участника признанного победителем (2 833 660,50 (Два миллиона восемьсот тридцать три тысячи шестьсот шестьдесят рублей 50 копеек), который неправомерно стал победителем торгов.

Таким образом, действия Заказчика привели к ограничению конкуренции, искусственно создали условия для победы ИП Малышев Роман Александрович в указанной выше закупке.

На основании изложенного, руководствуясь требованиями [действующего](#) законодательства РФ,

Просим:

1. Признать жалобу обоснованной.
2. Провести проверку по изложенным в жалобе фактам нарушения законодательства в сфере защиты конкуренции и о противодействии коррупции, при размещении закупки № ЗКЭФ116/18-ГО (извещение № 31806889275).
3. Аннулировать результаты закупки и всех протоколов;
4. Обязать Заказчика повторно рассмотреть и оценить заявки на участие в запросе котировок в электронной форме на право заключения договора на выполнение работ по изготовлению и доставке багетов для нужд АО «Россельхозбанк».

ИП _____

Приложения:

1. Извещение о запросе котировок в электронной форме.
2. Документация о проведении запроса котировок в электронной форме.
3. Заявка на участие в запросе котировок в электронной форме.
4. Протокол рассмотрения и оценки заявок на участие в запросе котировок в электронной форме.
5. Выписка из ЕГРЮЛ.
6. Документ, подтверждающий полномочия представителя заявителя на подписание жалобы документ