



ФЕДЕРАЛЬНАЯ АНТИМОНОПОЛЬНАЯ СЛУЖБА

П Р И К А З

24.08.2018

№ 1194/18

Москва

**Об утверждении Ведомственной программы профилактики рисков причинения вреда охраняемым законом ценностям на 2018-2020 гг**

В соответствии со статьей 8.2 Федерального закона от 26 декабря 2008 года № 294-ФЗ «О защите прав юридических лиц и индивидуальных предпринимателей при осуществлении государственного контроля (надзора) и муниципального контроля», а также в целях предупреждения нарушения обязательных требований, соблюдение которых оценивается Федеральной антимонопольной службой при проведении мероприятий по федеральному государственному надзору за соблюдением антимонопольного законодательства и иных нормативных правовых актов, содержащих нормы конкурентного права, устранению причин, факторов и условий, способствующих нарушению таких обязательных требований,

п р и к а з ы в а ю:

1. Утвердить Ведомственную программу профилактики рисков причинения вреда охраняемым законом ценностям на 2018-2020 гг (далее — Программа), согласно приложению к настоящему приказу.

2. Статс-секретарю-заместителю руководителя ФАС России, заместителям руководителя ФАС России, начальникам структурных



подразделений ФАС России и руководителям территориальных органов ФАС России обеспечить исполнение Программы.

3. Начальникам структурных подразделений ФАС России осуществлять методическую и практическую помощь территориальным органам ФАС России по вопросам реализации мероприятий указанных в Программе.

4. Признать утратившим силу приказ ФАС России от 12.03.2018 № 292/18 «Об утверждении ведомственной Программы профилактики нарушений обязательных требований и плана-графика и Плана-графика профилактических мероприятий, направленных на предупреждение нарушений обязательных требований антимонопольного законодательства и иных нормативных правовых актов, содержащих нормы конкурентного права, на 2018 год».

5. Контроль исполнения настоящего приказа возложить на статс-секретаря-заместителя руководителя ФАС России А.Ю. Цариковского.

Руководитель



И.Ю. Артемьев

Приложение  
к приказу ФАС России  
от 24.08.2018 № 1194/18

**Ведомственная программа профилактики  
рисков причинения вреда охраняемым законом  
ценностям**

## СОДЕРЖАНИЕ

|   |                  |
|---|------------------|
| Паспорт программы   | 3-5              |
| Введение  | 6                |
| Раздел I. Анализ текущего состояния подконтрольной среды, описание текущего уровня развития профилактической деятельности ФАС России, характеристика проблем, на решение которых направлена программа   | 7-40             |
| 1.1. Описание видов и типов подконтрольных субъектов (объектов)   | 7-10             |
| 1.2. Общие профилактические меры  | 10-17            |
| 1.3. Статистические показатели подконтрольной среды   | 17-35            |
| 1.3.1. В сфере контроля за соблюдением антимонопольного законодательства  | 17-27            |
| 1.3.2. В сфере контроля закупок товаров, работ, услуг для обеспечения государственных и муниципальных нужд  | 27-32            |
| 1.3.3. В сфере контроля государственного оборонного заказа  | 32-34            |
| 1.3.4. В сфере государственного контроля (надзора) в области регулируемых государством цен (тарифов)  | 34-36            |
| 1.3.5. В сфере контроля соблюдения законодательства о рекламе   | 36-38            |
| 1.4. Анализ проводимых мероприятий уровню зрелости  | 38-40            |
| Раздел II. Основные цели, задачи и этапы проведения профилактической работы в рамках осуществления федерального государственного надзора за соблюдением антимонопольного законодательства и иных нормативных правовых актов, содержащих нормы конкурентного права | 41-45            |
| Раздел III. Перечень программных мероприятий, связанных с созданием инфраструктуры и проведением профилактической работы, и график их реализации  | 46-47            |
| Раздел IV. Ресурсное обеспечение Программы  | 47-64            |
| 4.1. Кадровое обеспечение Программы   | 47-62            |
| 4.2. Финансовое обеспечение Программы   | 62-64            |
| Раздел V. Порядок управления Программой   | 64-71            |
| Раздел VI. Оценка эффективности Программы   | 72-76            |
| 6.1. Основные результаты  | 72-73            |
| 6.2. Показатели оценки эффективности Программы  | 73-76            |
| План-график мероприятия профилактических мероприятий  | Приложение №1    |
| Перечень мероприятий программы профилактики   | Приложение №2    |
| Расчет трудозатрат для выполнения программы профилактики  | Приложение №№3,4 |

## ПАСПОРТ

|   |   |
|---|---|
| Наименование программы                  | Ведомственная программа профилактики рисков причинения вреда охраняемым законом ценностям   |
| Правовые основания разработки программы | Федеральный закон от 26.12.2008 № 294-ФЗ «О защите прав юридических лиц и индивидуальных предпринимателей при осуществлении государственного контроля (надзора) и муниципального контроля», Стандарт комплексной профилактики рисков причинения вреда охраняемым законом ценностям. Утвержденный протоколом заседания проектного комитета приоритетной программы «Реформа контрольной и надзорной деятельности» от 27 марта 2018 года.  |
| Разработчик программы                   | ФАС России  |
| Задачи программы                        | <ul style="list-style-type: none"> <li>- выявление факторов риска причинения вреда охраняемым законом ценностям, причин и условий, способствующих нарушению обязательных требований антимонопольного законодательства и иных нормативных правовых актов, содержащих нормы конкурентного права;</li> <li>- создание условий для изменения ценностного отношения подконтрольных субъектов к рисковому поведению, формирования позитивной ответственности за свое поведение, поддержания мотивации к добросовестному поведению;</li> <li>- формирование одинакового понимания обязательных требований антимонопольного законодательства и иных нормативных правовых актов, содержащих нормы конкурентного права, у всех участников контрольно-надзорной деятельности;</li> <li>- повышение уровня правовой грамотности подконтрольных субъектов, в том числе путем обеспечения доступности информации об обязательных требованиях антимонопольного законодательства и иных нормативных правовых актов, содержащих нормы конкурентного права, и необходимых мерах по их исполнению;</li> <li>- снижение издержек контрольно-надзорной деятельности и административной нагрузки на подконтрольные субъекты.</li> </ul> |
| Сроки и этапы реализации программы      | Краткосрочный период – 2018 год;<br>Плановый период -2019, 2020 гг.   |
| Источники финансирования                | В рамках бюджетного финансирования  |
| Виды контрольно-                        | 1. Федеральный государственный контроль (надзор) за   |

|   |   |
|---|---|
| надзорной деятельности  | <p>соблюдением антимонопольного законодательства;</p> <p>2.Федеральный государственный надзор в области рекламы;</p> <p>3.Федеральный государственный контроль (надзор) в области регулируемых государством цен (тарифов);</p> <p>4.Федеральный государственный контроль (надзор) за соблюдением законодательства в сфере государственного оборонного заказа;</p> <p>5.Федеральный государственный контроль в сфере закупок товаров, работ, услуг для обеспечения государственных и муниципальных нужд, закупок товаров, работ, услуг отдельными видами юридических лиц.</p>  |
| Исполнители мероприятий программы   | ФАС России и ее территориальные органы  |
| Ключевые участники программы, которым адресованы профилактические мероприятия | Подконтрольные хозяйствующие субъекты и любые заинтересованные лица   |
| Ожидаемые конечные результаты программы                                       | <p>Обеспечение эффективности и результативности государственного контроля (надзора) при минимизации ресурсных затрат как органа, осуществляющего контрольно-надзорные полномочия, так и подконтрольных субъектов.</p> <p>Снижение административной нагрузки на подконтрольные субъекты.</p> <p>Разработка и реализация мер и проведение мероприятий, направленных на повышение открытости и прозрачности деятельности ФАС России.</p> <p>Снижение количества зафиксированных нарушений обязательных требований.</p> <p>Увеличение числа подконтрольных субъектов, на постоянной основе осуществляющих взаимодействие с антимонопольными органами в целях профилактики нарушений обязательных требований.</p> <p>Повышение уровня доверия подконтрольных субъектов к</p> |

|                     |   |
|---------------------|---|
|                     | деятельности ФАС России.  |
| Структура программы | <p>Раздел I. Анализ текущего состояния подконтрольной среды, описание текущего уровня развития профилактической деятельности ФАС России, характеристика проблем, на решение которых направлена программа;</p> <p>Раздел II. Основные цели, задачи и этапы проведения профилактической работы в рамках осуществления федерального государственного надзора за соблюдением антимонопольного законодательства и иных нормативных правовых актов, содержащих нормы конкурентного права;</p> <p>Раздел III. Перечень программных мероприятий, связанных с созданием инфраструктуры и проведением профилактической работы, и график их реализации;</p> <p>Раздел IV. Ресурсное обеспечение Программы;</p> <p>Раздел V. Порядок управления Программой;</p> <p>Раздел IV. Оценка эффективности Программы;</p> <p>План - график проведения профилактических мероприятий.</p> |

## **Введение**

Настоящая Программа разработана в целях реализации Стандарта комплексной профилактики нарушений обязательных требований, утвержденного протоколом заседания проектного комитета по основному направлению стратегического развития Российской Федерации "Реформа контрольной и надзорной деятельности" от 12.09.2017 № 61(11).

Программа представляет собой увязанный по целям, задачам, ресурсам и срокам осуществления комплекс профилактических мероприятий, обеспечивающих эффективное решение проблем, препятствующих соблюдению подконтрольными субъектами обязательных требований, и направленных на выявление и устранение конкретных причин и факторов несоблюдения обязательных требований, а также на создание и развитие системы профилактики.

Программа реализуется по видам государственного контроля (надзора), включенным в Паспорт реализации проекта «Совершенствование функции государственного надзора ФАС России в рамках реализации приоритетной программы Реформа контрольной и надзорной деятельности».



**I. Анализ текущего состояния подконтрольной среды, описание текущего уровня развития профилактической деятельности ФАС России, характеристика проблем, на решение которых направлена программа**

**1.1. Описание видов и типов подконтрольных субъектов (объектов)**

В соответствии с пунктом 5 протокола заседания президиума Совета при Президенте Российской Федерации по стратегическому развитию и приоритетным проектам от 19.10.2016 № 8 ФАС России является федеральным органом исполнительной власти – участником приоритетной программы «Реформа контрольной и надзорной деятельности».

Федеральной антимонопольной службой определены 5 видов контроля-надзора, в отношении которых осуществляется реализация проекта:

1. Федеральный государственный контроль (надзор) за соблюдением антимонопольного законодательства;
2. Федеральный государственный надзор в области рекламы;
3. Федеральный государственный контроль (надзор) в области регулируемых государством цен (тарифов);
4. Федеральный государственный контроль (надзор) за соблюдением законодательства в сфере государственного оборонного заказа;
5. Федеральный государственный контроль в сфере закупок товаров, работ, услуг для обеспечения государственных и муниципальных нужд, закупок товаров, работ, услуг отдельными видами юридических лиц.

Субъектами профилактических мероприятий при осуществлении государственного контроля за соблюдением антимонопольного законодательства Российской Федерации являются:

федеральные органы исполнительной власти, органы государственной власти субъектов Российской Федерации, органы местного самоуправления иных осуществляющих функции указанных органов или организаций,

организаций, участвующих в предоставлении государственных или муниципальных услуг, государственные внебюджетные фонды, Центральный банк Российской Федерации;

субъекты естественных монополий;

хозяйствующие субъекты: коммерческая организация, некоммерческая организация, осуществляющая деятельность, приносящую ей доход, индивидуальный предприниматель, иное физическое лицо, не зарегистрированное в качестве индивидуального предпринимателя, но осуществляющее профессиональную деятельность, приносящую доход, в соответствии с федеральными законами на основании государственной регистрации и (или) лицензии, а также в силу членства в саморегулируемой организации.

Субъектами профилактических мероприятий при осуществлении государственного контроля в сфере закупок товаров, работ, услуг для обеспечения государственных и муниципальных нужд являются:

государственные органы (в том числе орган государственной власти), Государственная корпорация по атомной энергии «Росатом», Государственная корпорация по космической деятельности «Роскосмос», орган управления государственным внебюджетным фондом либо государственное казенное учреждение, действующие от имени Российской Федерации или субъекта Российской Федерации, уполномоченные принимать бюджетные обязательства в соответствии с бюджетным законодательством Российской Федерации от имени Российской Федерации или субъекта Российской Федерации и осуществляющие закупки;

муниципальный орган или муниципальное казенное учреждение, действующие от имени муниципального образования, уполномоченные

принимать бюджетные обязательства в соответствии с бюджетным законодательством Российской Федерации от имени муниципального образования и осуществляющие закупки государственными корпорациями, государственными компаниями, публично-правовыми компаниями, субъектами естественных монополий, организациями, осуществляющими регулируемые виды деятельности в сфере электроснабжения, газоснабжения, теплоснабжения, водоснабжения, водоотведения, очистки сточных вод, обработки, утилизации, обезвреживания и захоронения твердых коммунальных отходов, автономными учреждениями, а также хозяйственными обществами, бюджетным учреждением при осуществлении им закупок: государственными унитарными предприятиями, муниципальными унитарными предприятиями при осуществлении закупок.

Субъектами профилактических мероприятий при осуществлении федерального государственного контроля (надзора) за соблюдением законодательства в сфере государственного оборонного заказа являются:

федеральный орган исполнительной власти, Государственная корпорация по атомной энергии «Росатом» или Государственная корпорация по космической деятельности «Роскосмос», обеспечивающие поставки продукции по государственному оборонному заказу;

юридическое лицо, созданное в соответствии с законодательством Российской Федерации и заключившее с государственным заказчиком государственный контракт по государственному оборонному заказу.

Субъектами профилактических мероприятий при осуществлении государственного контроля (надзора) в области регулируемых государством цен (тарифов) являются:

органы исполнительной власти субъектов Российской Федерации в области государственного регулирования тарифов;

организации, осуществляющие регулируемые виды деятельности.

Субъектами профилактических мероприятий при осуществлении государственного контроля (надзора) в области рекламы являются:

изготовитель или продавец товара либо иное определившее объект рекламирования и (или) содержание рекламы лицо;

лицо, осуществляющее полностью или частично приведение информации в готовую для распространения в виде рекламы форму;

лицо, осуществляющее распространение рекламы любым способом, в любой форме и с использованием любых средств.

## **1.2. Общие профилактические меры**

В настоящее время во многих регионах Российской Федерации в ведущих высших учебных заведениях действует 54 специализированных кафедр конкурентного права и антимонопольного регулирования, ежегодно издаются научные монографии и учебная литература, посвященные вопросам конкурентного права, курсы конкурентного права включаются в образовательные программы в учебных заведениях высшего профессионального образования, причем в некоторых ВУЗах в качестве обязательной дисциплины.

На указанных кафедрах и центрах реализуется «мультидисциплинарный подход», который подразумевает изучение таких направлений как антимонопольное регулирование, государственные и муниципальные закупки, государственное регулирование тарифов, антиконкурентные соглашения и недобросовестная конкуренция. Кроме того, кафедры и центры конкурентного

права и антимонопольного регулирования занимаются созданием учебно-методических пособий, объединяющих опыт и правоприменительную практику ФАС России и её территориальных органов.

Учебные дисциплины преподают сотрудники ФАС России и представители юридического и экономического сообщества.

Продолжает работу, созданный при поддержке ФАС России Научно-методический совет образовательных организаций и кафедр конкурентного права и антимонопольного регулирования.

Его основной задачей является объединение усилий ФАС России, образовательных и научных организаций, научно-педагогических работников в целях развития конкурентного права и совершенствования антимонопольного регулирования, подготовки высококвалифицированных профессиональных специалистов, координации учебной, методической, научно-исследовательской, инновационной и воспитательной деятельности.

В 2017 году было проведено 4 заседания Научно-методического совета, в состав совета вошли 51 член, из которых 17 кандидатов наук и 9 докторов наук.

Также были утверждены 3 рабочие программы: учебный курс «Конкурентное право»; учебный курс «Недобросовестная конкуренция»; программа повышения квалификации «Государственное регулирование цен (тарифов)».

23 марта 2018 года приказом Министерства образования и науки Российской Федерации № 209 внесены изменения в номенклатуру научных специальностей, по которым присуждаются научные степени. В перечень научных специальностей включено «Конкурентное право».

2 апреля 2018 года приказ Министерства образования и науки Российской Федерации № 209 прошел государственную регистрацию в Министерстве

юстиции Российской Федерации и с момент вступления его в силу научная специальность 12.00.07 будет включать в себя конкурентное право.

Активный процесс преподавания в юридических вузах и на юридических факультетах вузов учебной дисциплины «Конкурентное право» привел к формированию научных школ в данной области научных знаний. Однако комплексному характеру научных исследований не способствовало «дробление» научных исследований по конкурентному праву, между различными научными специальностями: 12.00.03 Гражданское право предпринимательское право семейное право; международное частное право; 12.00.14 Административное право; административный процесс.

Именно в связи с этим в Указе Президента Российской Федерации от 21.12.2017 года № 618 среди основных поручений, направленных на формирование государственной политики по развитию конкуренции, дано поручение Министерству образования и науки Российской Федерации рассмотреть возможность включения в номенклатуру специальностей научных работников отдельной специальности («конкурентное право»), по которой присуждается ученая степень, которое исполнено 23 марта 2018 года в связи с изданием приказа Министерства образования и науки Российской Федерации № 209.

Научный совет Российской академии наук по проблемам защиты конкуренции был образован 23 июня 2015 года в рамках реализации Соглашения о сотрудничестве ФАС России и Российской Академии Наук решением Президиума РАН. Сопредседателями Научного совета утверждены руководитель ФАС России И.Ю. Артемьев и директор Института государства и права РАН академик РАН А.Г. Лисицын-Светланов. В соответствии с положением о Научном совете основными направлениями его деятельности

являются изучение состояния конкуренции и антимонопольного регулирования в России и зарубежных странах, выработка предложений по борьбе с картелями и совершенствованию государственного заказа и определение перспективных направлений научных исследований.

ФАС России проводит активную деятельность по развитию конкурентного права как образовательной и научной дисциплины.

В 2017 году проведено 4 публичных обсуждения с участием руководителя ФАС России, 239 публичных обсуждений территориальными органами ФАС России, представители ФАС России приняли участие более 300 иных публичных обсуждениях, общий охват заинтересованных лиц составил более 20 тысяч человек.

Проведение публичных обсуждений способствует повышению информирования и понимания общественностью преимуществ конкуренции. Проведение мероприятий направлено на популяризацию и объяснение необходимости соблюдения антимонопольного законодательства, в том числе органами власти, разъяснение преимуществ конкуренции, направлены на профилактику нарушений, а также на выявление причин несоблюдения обязательных требований антимонопольного законодательства, информирование по вопросам соблюдения законодательства, обеспечение взаимодействия контрольного органа с подконтрольными субъектами в целях снижения факторов риска совершения нарушений требований антимонопольного законодательства, формирование правовой модели поведения субъектов в целях профилактики нарушений антимонопольного законодательства.

При Российской экономической академии им. Г.В. Плеханова с 2017 года функционирует базовая кафедра Федеральной антимонопольной службы.

В рамках сотрудничества кафедры с ФАС России осуществляется обмен образовательной, научной и методической информацией. В 2017 году преподаватели-практики из ФАС России регулярно привлекались для чтения лекций и проведения мастер-классов в рамках дисциплины «Государственная антимонопольная политика».

Реализована программа «Тарифное регулирование в сфере электроэнергетики».

В сентябре 2017 года ФГАУ «Учебно-методический центр» Федеральной антимонопольной службы» (г. Казань) отметил пятилетие со дня своего открытия в городе Казани.

За эти пять лет Центр получил статус Базовой организации по обучению сотрудников конкурентных ведомств стран СНГ, на его площадке проводятся научно-практические конференции, международные стажировки, в 2016 году был открыт филиал в Москве. Центр стал известной площадкой для обсуждения актуальных вопросов по антимонопольного регулирования и конкурентной политики не только в России, но и за ее пределами. В 2017 году было проведено 61 образовательное мероприятие (курсы, семинары, тренинги), в которых приняли участие 1585 слушателей.

Ежеквартально ФАС России выпускает научно-практический журнал «Российское конкурентное право и экономика», который является ведущим периодическим изданием в области конкурентного права и антимонопольного регулирования. Данный журнал выпускается не только в целях инициирования научных исследований в области конкурентного права, но и для обеспечения открытости антимонопольных органов, а также для распространения информации о деятельности ФАС России.



Ежегодно ФАС России проводит Олимпиаду по конкурентному праву среди школьников, с целью повышения уровня знаний об антимонопольном регулировании и поиске наиболее подготовленных в данной области учеников. Финалисты в свою очередь получают не только памятные подарки и сертификаты, но и преимущество при поступлении в ряд высших учебных заведений страны.

Указанные мероприятия объединяют усилия ФАС России, образовательных и научных организаций, научно-педагогических работников в целях развития конкурентного права и совершенствования антимонопольного регулирования; подготовка высококвалифицированных специалистов в области конкурентного права и антимонопольного регулирования; координация учебной, методической, научно-исследовательской, инновационной и воспитательной деятельности в указанной сфере; продвижение конкурентного права и антимонопольного регулирования на российском научном пространстве.

Помимо этого, для учащихся регулярно проводятся экскурсии в ФАС России. В 2017 году ФАС России было проведено 27 экскурсий для 580 студентов и школьников.

В ФАС России эффективно функционирует Общественная приемная.

В целях единообразия правоприменения антимонопольного законодательства ФАС России подготавливает и утверждает приказом План методической помощи территориальным органам оказания методической помощи территориальным органам ФАС России на очередной год.

В 2017 году Президиум ФАС России разработал и принял 7 разъяснений по применению Федерального закона от 26.07.2006 № 135-ФЗ «О защите конкуренции». За период 2016-2017 гг. приняты 12 таких документов.

Разъяснения способствуют формированию единообразной правоприменительной практики и профилактике правонарушений.

При ФАС России действуют 28 экспертных советов по ключевым рынкам и 6 коллегиальных органов. В состав Экспертных советов входят участники рынков, представители некоммерческих объединений и контролирующих органов власти. Такая практика позволяет ФАС России объективно оценивать ситуацию на соответствующих рынках и повышает прозрачность принимаемых ФАС России решений, а также способствует разработке и экспертизе проектов нормативных правовых актов по развитию конкуренции в соответствующих области; анализу конкурентной среды и разработке предложений по развитию конкуренции; анализу эффективности реализации законов и иных нормативных правовых актов, регулирующих отношения в сфере антимонопольного регулирования; анализу соответствия нормативных правовых актов и действий федеральных органов исполнительной власти, органов власти субъектов Российской Федерации и органов местного самоуправления антимонопольному законодательству; разработке рекомендаций по координации действий федерального антимонопольного органа и федеральных органов исполнительной власти, осуществляющих регулирование в области связи; подготовке методических, аналитических и информационных материалов по вопросам антимонопольного регулирования в области связи.

В целях предупреждения нарушений антимонопольного законодательства ФАС России с 2012 года формирует «белую и черную книги» проконкурентных и антиконкурентных региональных практик в части актов и действий, бездействия органов государственной власти субъектов Российской Федерации и органов местного самоуправления. Являясь важным инструментом

адвокатирования конкуренции, ежегодно «белые и черные книги» размещаются в открытом доступе на сайте ФАС России в сети Интернет. Обеспечивается обратная связь с регионами.

### **1.3. Статистические показатели подконтрольной среды**

#### **1.3.1. В сфере контроля за соблюдением антимонопольного законодательства.**

С 2013 года наблюдается сокращение числа заявлений о нарушении антимонопольного законодательства, поступающих в антимонопольные органы.

В 2017 году продолжается снижение количества дел о нарушении антимонопольного законодательства, возбужденных антимонопольными органами (рисунок 1).

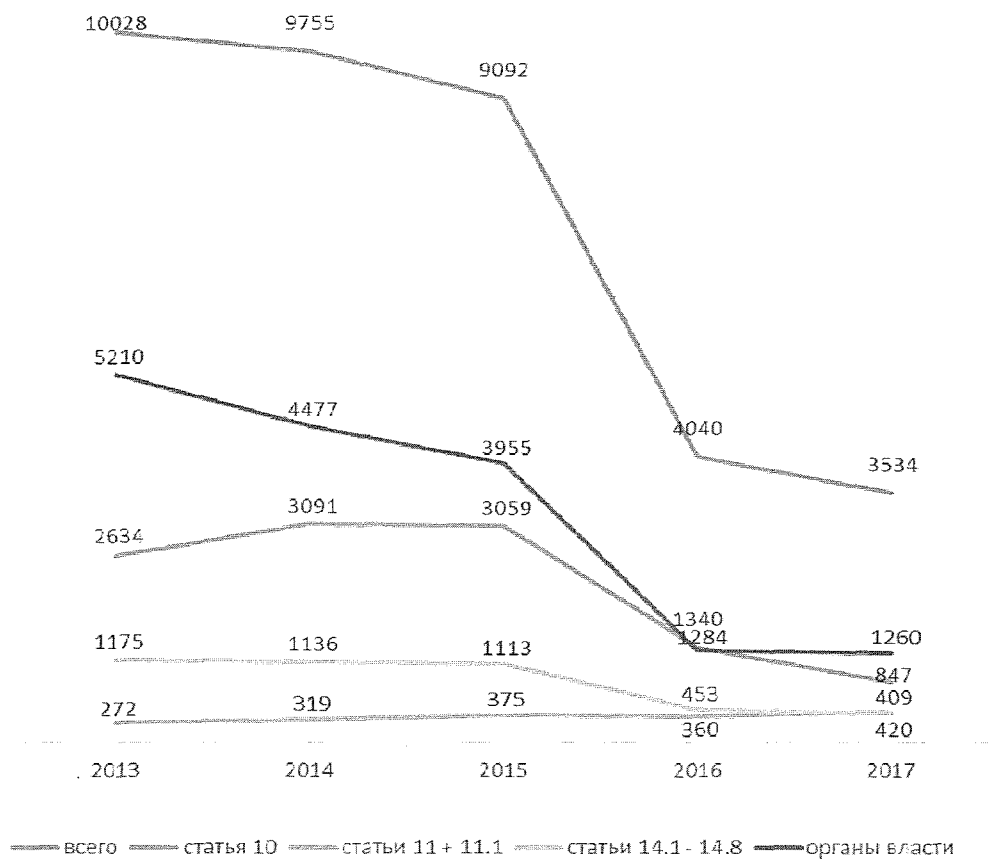

**Рисунок 1 – Возбуждено дел о нарушении антимонопольного законодательства**

В 2017 году сохраняется тренд на снижение количества принятых решений о наличии нарушения антимонопольными органами по делам о нарушении антимонопольного законодательства (рисунок 2).

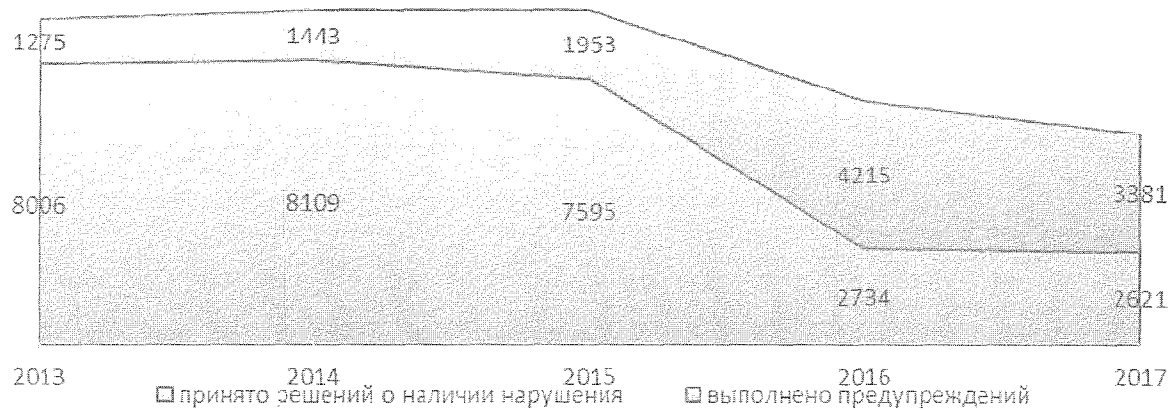

**Рисунок 2 – Принято решений о наличии нарушения антимонопольного законодательства**

По итогам 2017 года количество принятых решений о наличии нарушений сократилось на 65% по сравнению с 2015 годом. В первую очередь, это обусловлено требованиями Закона о защите конкуренции. В частности, четвертым антимонопольным пакетом был расширен перечень оснований для выдачи предупреждения и перечень лиц, в отношении которых могут выдаваться предупреждения.

Резкое сокращение количества возбужденных дел о нарушении антимонопольного законодательства также подтверждает тот факт, что по итогам 2017 года количество возбужденных дел об административном правонарушении по статье 9.21 КоАП РФ увеличилось в 10 раз по сравнению с показателем 2015 года (рисунок 3).



Рисунок 3 – Возбуждено дел об административных правонарушениях по ст. 9.21 КоАП РФ

### Результаты применения предупреждений и предостережений

Динамика количества выданных предостережений (рисунок 4) свидетельствует о возможном начале формирования практики применения института предупреждения по расширенному четвертым антимонопольным пакетом перечню оснований к расширенному им же перечню лиц.

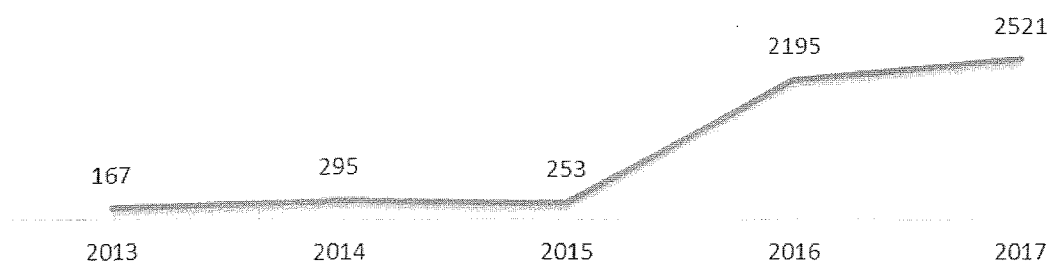

Рисунок 4 – Направление предостережений

За период 2013 – 2017 годов наблюдается тенденция роста количества выданных предупреждений о прекращении действий (бездействия), которые содержат признаки нарушения антимонопольного законодательства (рисунок 5). Снижение количества выданных в 2017 году предупреждений по сравнению с 2016 годом объясняется снижением количества поступивших в 2017 году в

антимонопольные органы заявлений. Но количество таких предупреждений сохранилось на высоком уровне. Это объясняется также расширением в 2016 году четвертым антимонопольным пакетом списка лиц, которым может быть выдано предупреждение, и перечня оснований для его выдачи.

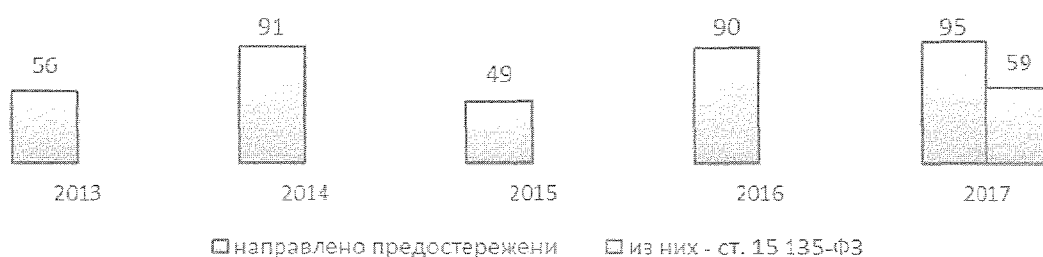
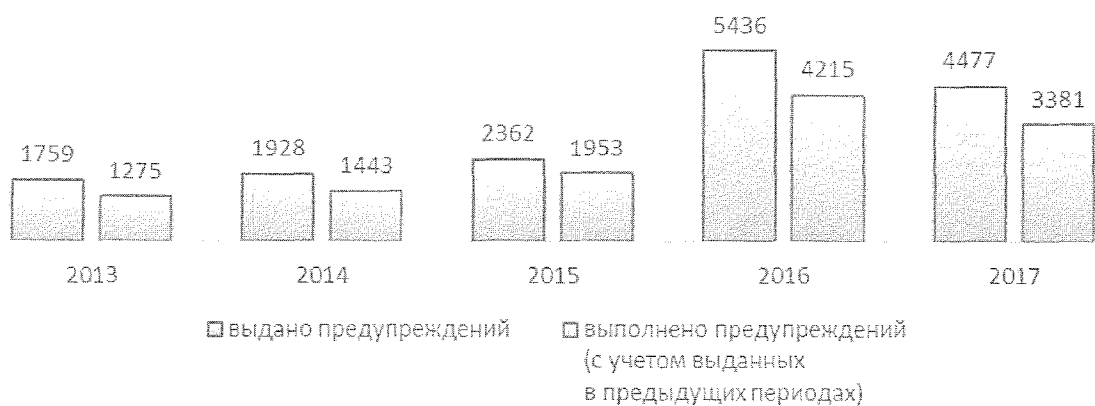

**Рисунок 5 – Выдача и исполнение предупреждений**

Процент исполнения выданных предупреждений остается примерно на одном уровне на протяжении всего анализируемого периода – в среднем более 75 % (рисунок 6 и 6.1).

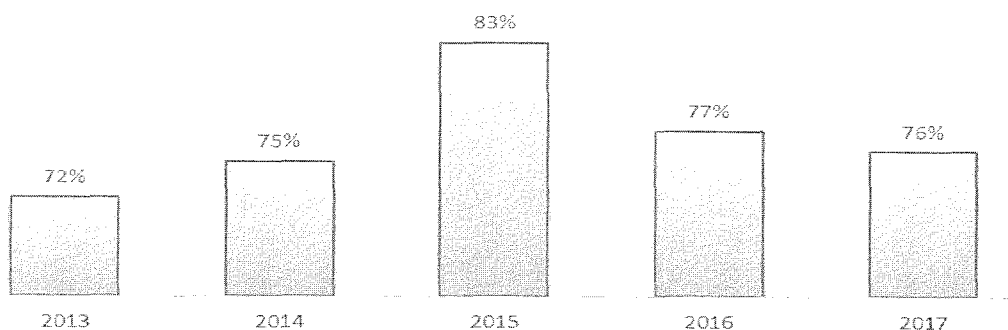

**Рисунок 6 – Доля исполненных предупреждений**

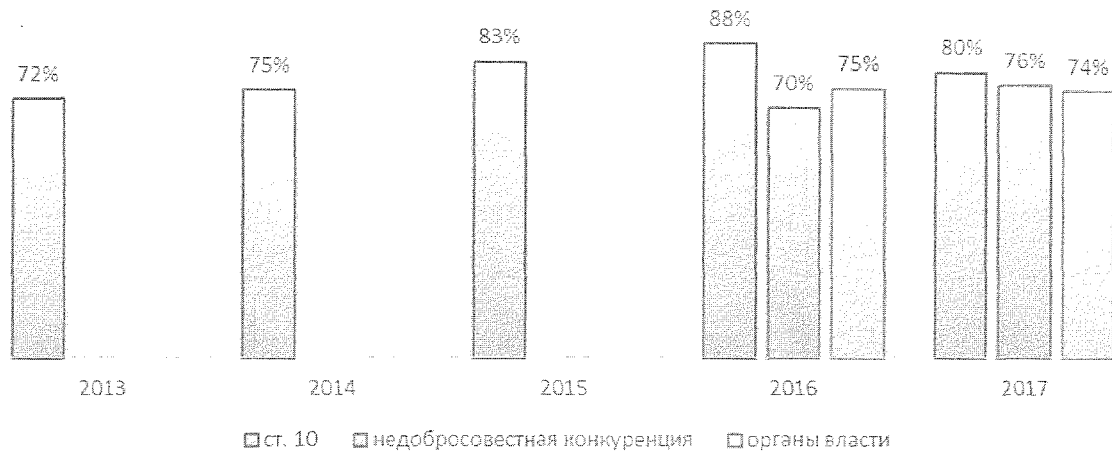

**Рисунок 6.1 – Доля исполненных предупреждений**

При этом, необходимо отметить высокую эффективность инструмента предупреждения (рисунок 7).

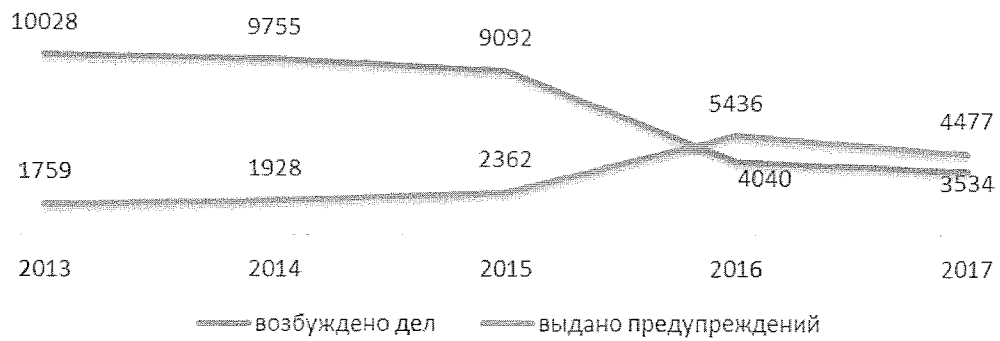

**Рисунок 7 – Соотношение возбужденных дел и выданных предупреждений**



### **Контроль за предоставлением государственных (муниципальных) преференций хозяйствующим субъектам**

Расширение применения института предупреждений довольно сильно повлияло на динамику количества возбужденных дел по признакам нарушения пункта 7 части 1 статьи 15, а также статей 19 – 21 Закона о защите конкуренции. Эффект от введения данного института проиллюстрирован на рисунке 8.

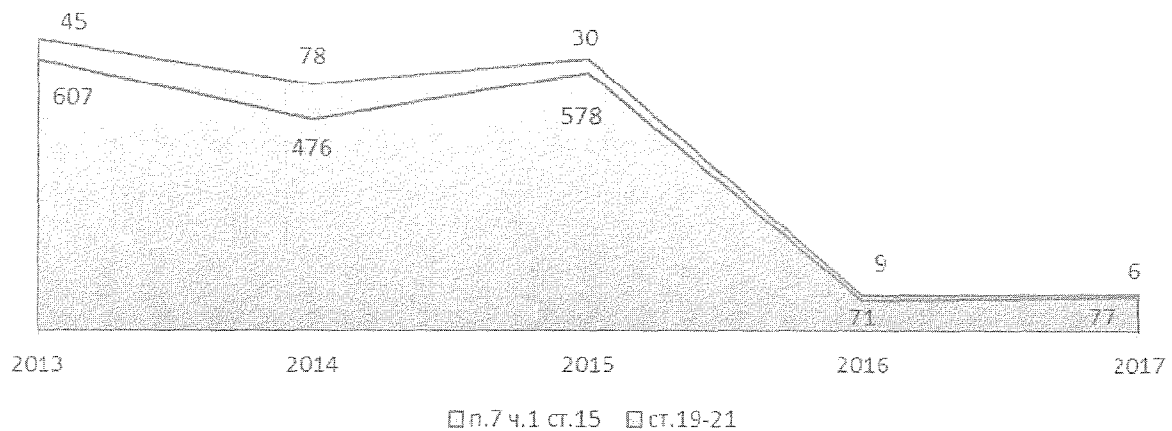

**Рисунок 8 – Возбуждено дел о преференциях**

В 2017 году было рассмотрено 2 152 заявления о даче согласия на предоставление преференций – на 26 % меньше, чем в 2016 году, что свидетельствует об улучшении условий равного осуществления деятельности хозяйствующих субъектов на рынке.

По итогам рассмотрения указанных заявлений решение о даче согласия на предоставление преференций было принято в отношении 51 % общего количества рассмотренных заявлений; решение о даче согласия и введении ограничения было принято в отношении 24 % заявлений; по 16 % заявлений

отказано в предоставлении преференции; в отношении остальных заявлений согласие не потребовалось (рисунок 15).



**Рисунок 9 – Результаты рассмотрения заявлений о предоставлении преференций в 2017 г.**

### **Результаты пресечения злоупотребления доминирующим положением хозяйствующими субъектами**

Антимонопольные органы активно выявляют случаи злоупотребления хозяйствующими субъектами доминирующим положением (статья 10 Закона о защите конкуренции). На рисунке 8 показана динамика количества возбужденных дел по признакам нарушения статьи 10 Закона о защите конкуренции.

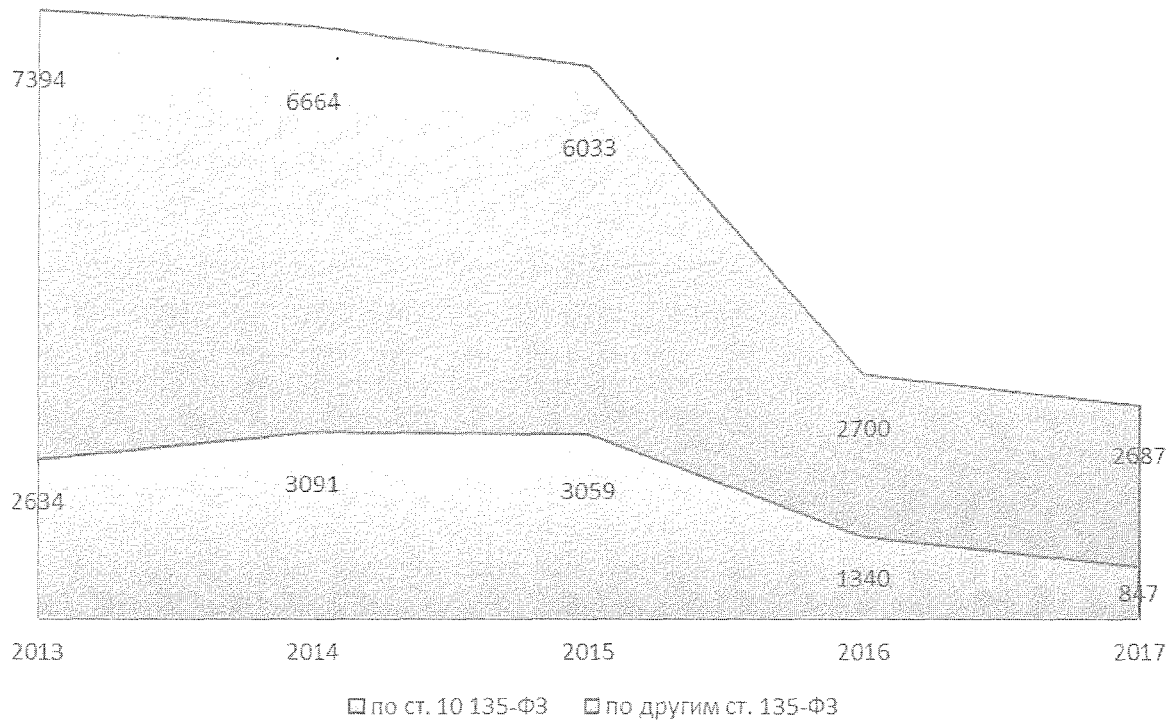

**Рисунок 10 – Возбуждено дел по статье 10 Закона о защите конкуренции**

Количество возбужденных дел по признакам злоупотребления хозяйствующими субъектами доминирующим положением продолжает существенно сокращаться (по сравнению с 2016 годом – на 37 %, с 2015 годом – на 72 %). Помимо причин, указанных выше, на динамику указанного показателя повлияло изменение условий признания доминирующим положения хозяйствующего субъекта. Согласно нововведениям 2016 года, существенно сократился перечень условий признания доминирующим положения хозяйствующего субъекта, занимающего небольшую долю на товарном рынке, что незамедлительно сказалось на количестве возбужденных дел по статье 10 Закона о защите конкуренции.

Количество возбужденных дел в отношении субъектов естественных монополий по признакам нарушения статьи 10 Закона о защите конкуренции (рисунок 9) за период 2015 – 2017 гг. сильно сократилось – в 4,7 раза. Столь резкое падение количества возбужденных дел данной категории объясняется введением новых пороговых значений, при которых осуществляется государственный контроль за сделками и иными действиями, совершаемыми субъектами естественной монополии или в отношении таких субъектов.

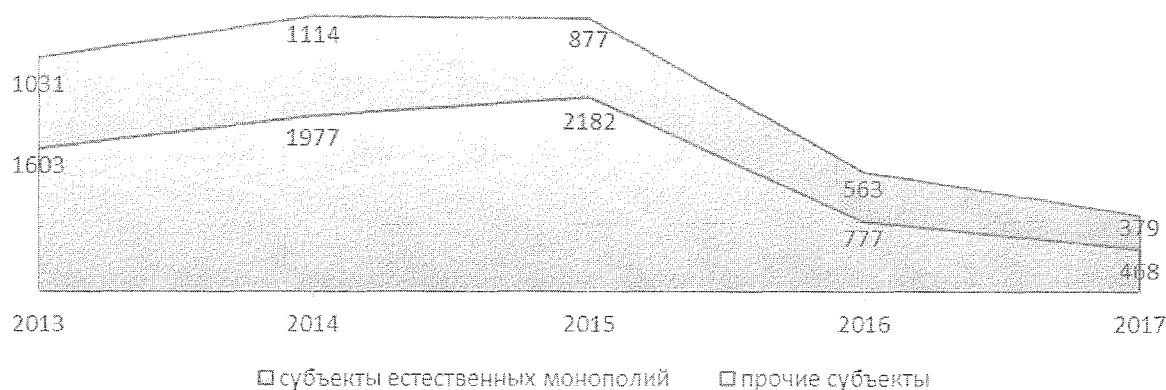

**Рисунок 11 – Возбуждено дел по ст. 10 в отношении субъектов естественных монополий**

#### Результаты контроля за соблюдением антимонопольных требований законодательства о торговле

Уточнение сферы применения запрета злоупотребления доминирующим положением, сокращение условий признания доминирующим положения хозяйствующего субъекта, занимающего небольшую долю на товарном рынке, существенно снизило нагрузку на хозяйствующих субъектов при осуществлении в их отношении государственного контроля (надзора) со стороны антимонопольных органов (рисунок 16). За период 2013 – 2017 годов

количество возбужденных дел о нарушении законодательства о торговле сократилось на 67 %.



Рисунок 12 – Возбуждено дел о нарушении законодательства о торговле.

### **1.3.2. В сфере контроля закупок товаров, работ, услуг для обеспечения государственных и муниципальных нужд**

Приведенная диаграмма содержит сведения о количестве осуществленных проверок в 2017 году по сравнению с аналогичными периодами 2015-2016 гг. Из представленных сведений следует, что количество осуществленных ФАС России внеплановых проверок в 2017 году уменьшилось по отношению к 2015 и 2016 годам.

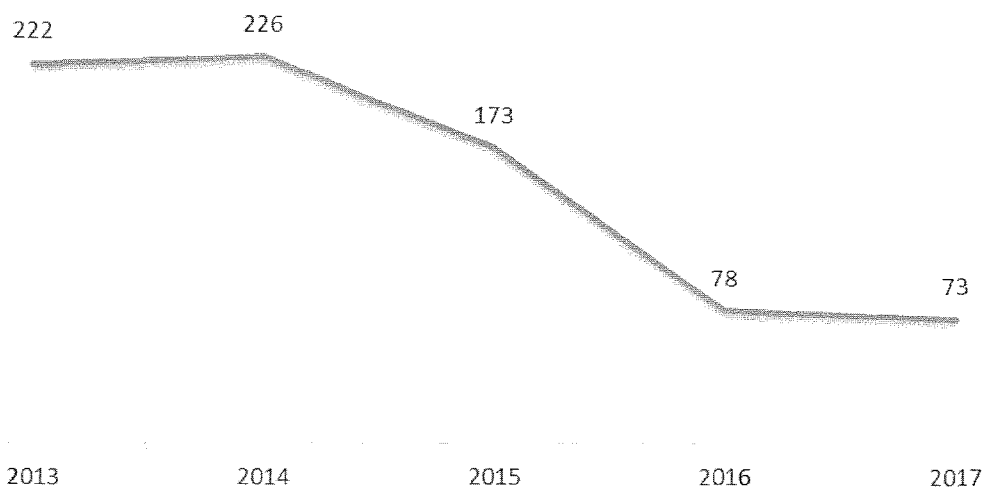

Рисунок 13

### Рассмотрение жалоб участников закупок



Рисунок 14

Приведенные в диаграмме данные указывают на увеличение количества поступивших жалоб (89 333) по сравнению с 2016 годом (84 373) на 6 %.

В результате рассмотрения, обоснованными (в том числе частично) признаны 31 719 (47 % от рассмотренных жалоб), выдано 25 156 (34 % от рассмотренных жалоб) предписания об устранении выявленных нарушений законодательства Российской Федерации о контрактной системе в сфере закупок.

### **Ведение реестра недобросовестных поставщиков.**

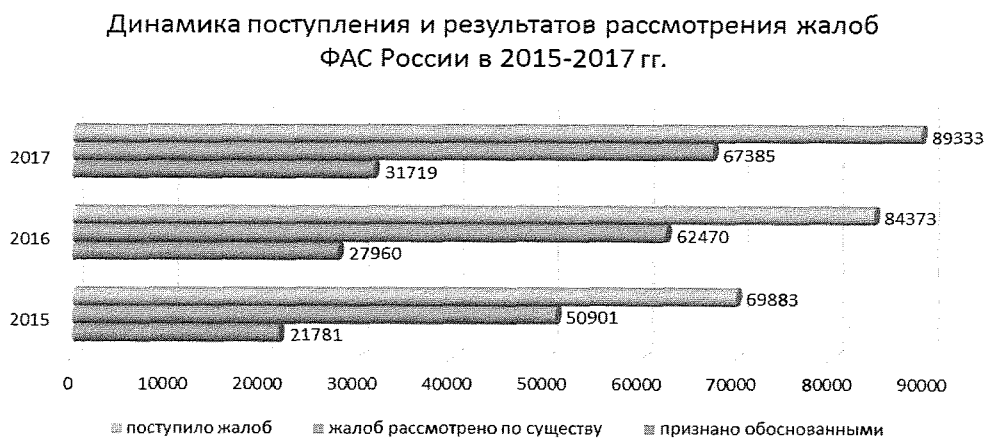
ФАС России осуществляется ведение реестра недобросовестных поставщиков, в соответствии с постановлением Правительства Российской Федерации от 25.11.2013 № 1062 «О порядке ведения реестра недобросовестных поставщиков (подрядчиков, исполнителей)».

Соотношение количества рассмотренных в 2017 году и аналогичных периодах 2015 и 2016 годов обращений к числу включенных в реестр недобросовестных поставщиков (исполнителей, подрядчиков) представлено на следующей диаграмме:

**Динамика рассмотрения ФАС России обращений о включении в Реестр недобросовестных поставщиков (2015-2017 гг.)**



**Рисунок 15**

Приведенные в диаграмме данные свидетельствуют о том, что количество обращений заказчиков в ФАС России по вопросам включения участников

закупок и участников размещений заказов в реестр недобросовестных поставщиков в 2017 года по сравнению с 2016 годом увеличилось незначительно.

На 31.12.2017 года реестр недобросовестных поставщиков содержал сведения о 10 121 записи о недобросовестных поставщиках, на аналогичные периоды 2015 и 2016 гг. реестр недобросовестных поставщиков содержал сведения о 8 783 и 10 452 записях о недобросовестных поставщиках соответственно.

Анализ контроля закупок товаров, работ, услуг отдельными видами юридических лиц, регламентируемых Федеральным законом от 18.07.2011 № 223-ФЗ «О закупках товаров, работ, услуг отдельными видами юридических лиц».

### Рассмотрение жалоб участников закупок.

Динамика рассмотрения ФАС России жалоб на действия (бездействие) заказчиков (2015-2017 гг.)



Рисунок 16

Обжалование участниками закупки в ФАС России действий (бездействия) заказчиков при закупке товаров, работ, услуг связано с:

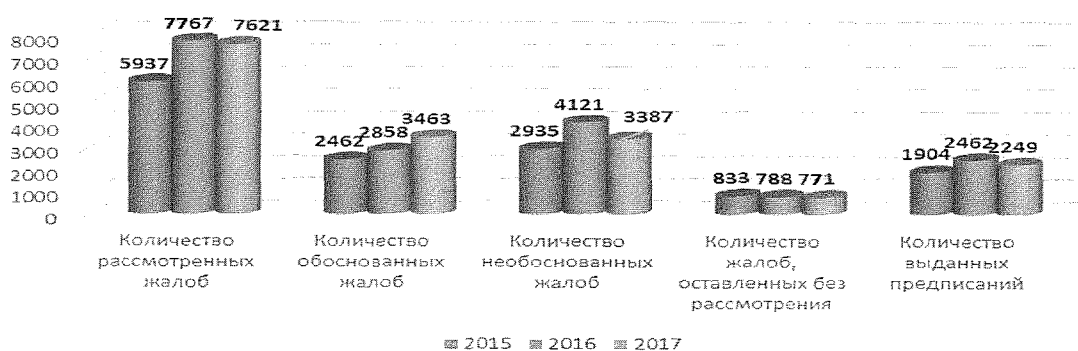

неправомерным отказом в допуске участнику в закупочной процедуре (7%);

установлением заказчиком в закупочной документации требований, противоречащих принципам, установленным частью 1 статьи 3 Закона о закупках (81%);

установлением некорректного порядка и критериев оценки заявок участников закупочной процедуры (6%);

отсутствием в составе закупочной документации объемов закупаемых товаров, работ, услуг (5%);

сокращением срока заключения договора по результатам закупки, не учитывающего закрепленной в Законе о закупках и Федеральном законе от 26.07.2006 № 135-ФЗ «О защите конкуренции» процедуры административного контроля со стороны антимонопольного органа (1%).



Рисунок 17

**Ведение реестра недобросовестных поставщиков.**

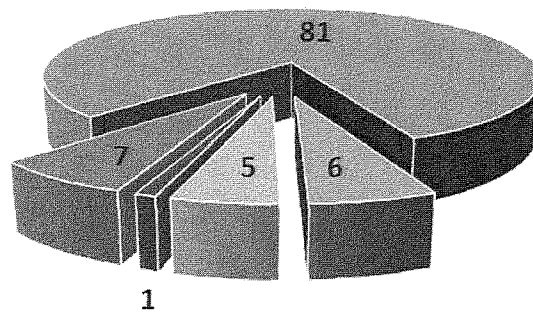

Рисунок 18

### 1.3.3. В сфере контроля государственного оборонного заказа



Рисунок 19

При проведении плановых и внеплановых проверок в отношении закупок, осуществляемых в соответствии с требованиями Закона о контрактной системе, в 2017 году рассмотрено 540 жалоб, проведено 255 внеплановых проверок. По результатам осуществления указанных контрольных мероприятий выдано 188 предписаний об устранении выявленных нарушений законодательства Российской Федерации о контрактной системе в сфере закупок.

Из представленных сведений следует, что количество осуществленных внеплановых проверок, рассмотренных жалоб и выданных предписаний в 2017 году по отношению к 2016 году уменьшилось, что свидетельствует о наличии положительной тенденции сокращения количества допускаемых государственными заказчиками нарушений законодательства Российской Федерации о контрактной системе в сфере закупок.

Административная практика.

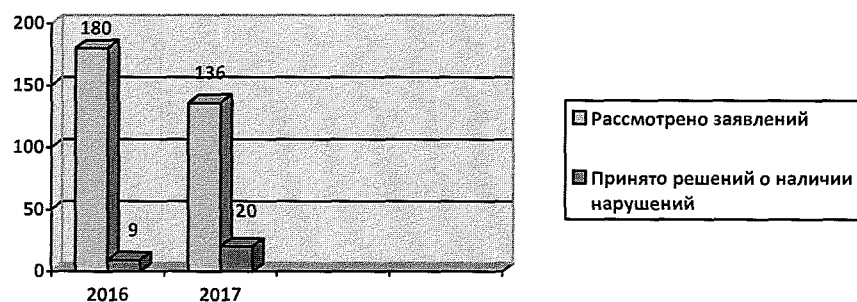
В рамках контроля за соблюдением законодательства о контрактной системе в сфере государственного оборонного заказа всего в 2017 году возбуждено 969 дел об административных правонарушениях, вынесено 444 постановлений о назначении административного наказания в виде штрафа на сумму 8 344 400,00 рублей, взыскано (уплаченных) за 2017 год на сумму 7 002 200,00 рублей.

Также в 2017 году в целях формирования единообразной практики применения законодательства Российской Федерации о контрактной системе в сфере государственного оборонного заказа проведен ряд рабочих встреч с представителями заказчиков (МВД России, ФСБ России, Минобороны России), в ходе которых до заказчиков доведена позиция ФАС России в части применения законодательства Российской Федерации о контрактной системе в сфере закупок.

Во исполнение поручения Президента Российской Федерации ФАС России совместно с Минобороны России, Минпромторгом России, Минэкономразвития России, Минфином России и государственными корпорациями разработано Положение о государственном регулировании цен на продукцию, поставляемую по государственному оборонному заказу,

утвержденное постановлением Правительства Российской Федерации от 2 декабря 2017 г. № 1465 (далее – Положение).

Положением предусмотрено внедрение мотивационной модели ценообразования в сфере государственного оборонного заказа (далее также ГОЗ), основанной на долгосрочных правилах формирования цен на основе индексации ранее установленной цены с гарантией сохранения экономии предприятию, что позволит создать стимулы для предприятий оборонно-промышленного комплекса (далее - ОПК) к повышению эффективности, снижению издержек производства, а также повысить инвестиционную привлекательность предприятий ОПК.

ФАС России также разработаны Методические рекомендации по внедрению правил внутреннего контроля соблюдения антимонопольного законодательства, законодательства о государственном оборонном заказе и законодательства, регулирующего закупочную деятельность (далее – сводное законодательство), утвержденные распоряжением Правительства Российской Федерации от 26.04.2017 № 795-р.

Таким образом, для организаций, осуществляющих деятельность в сфере ОПК и (или) являющихся головными исполнителями (исполнителями) государственного оборонного заказа, созданы ориентиры, применимые при разработке, внедрении, проведении оценки и совершенствовании внутреннего контроля соблюдения сводного законодательства.

#### **1.3.4. В сфере государственного контроля (надзора) в области регулируемых государством цен (тарифов)**

В пределах возложенных полномочий ФАС России осуществляет контроль за принятыми тарифными решениями на 2017 год органами

исполнительной власти ряда субъектов Российской Федерации в области государственного регулирования цен (тарифов) (далее – органы регулирования) на электрическую энергию, на тепловую энергию, а также тарифов на водоотведение и водоснабжение и др.

За 2017 год рассмотрено 227 заявления, из них:

- в сфере электроэнергетики – 57, по 21 из которых требования удовлетворены/частично удовлетворены;
- в сфере теплоснабжения – 93, по 47 из которых требования удовлетворены/частично удовлетворены;
- в сфере водоснабжения и водоотведения – 63, по 15 из которых требования удовлетворены/частично удовлетворены;
- в сфере пригородных железнодорожных перевозок – 13, по 2 из которых требования удовлетворены/частично удовлетворены;
- в сфере твердых бытовых отходов – 1; заявления, по которым требования удовлетворены/частично удовлетворены, отсутствуют.

Рассмотрено 23 заявления об отмене тарифных решений органов регулирования. По результатам рассмотрения 9 заявлений тарифные решения органов регулирования отменены, по 14 заявлениям основания для отмены решений отсутствуют.

В 2017 году в рамках контрольно-надзорной деятельности ФАС России проведено 14 проверок в отношении органов регулирования, в том числе: 4 плановые проверки, 2 внеплановые проверки (выездные), 8 внеплановых проверок (документарные).

По результатам проверок ФАС России выявлены, включенные в тариф экономически необоснованные затраты регулируемых организаций на сумму

7,5 млрд. руб., вынесено 50 предписаний в целях устранения органами регулирования выявленных нарушений.

Указанные нарушения возникают во многом из-за отсутствия в действующем законодательстве четкого понимания перечня затрат, учитываемых в тарифном регулировании, а также их «экономической обоснованности», отсутствие четких и «прозрачных» процедур установления тарифов и рассмотрения споров, что является еще одной проблемой тарифного регулирования.

### 1.3.5. В сфере контроля соблюдения законодательства о рекламе



Рисунок 20

В 2017 году количество решений принятых о признании нарушений законодательства о рекламе с 2014 года снизилось на 32 %.

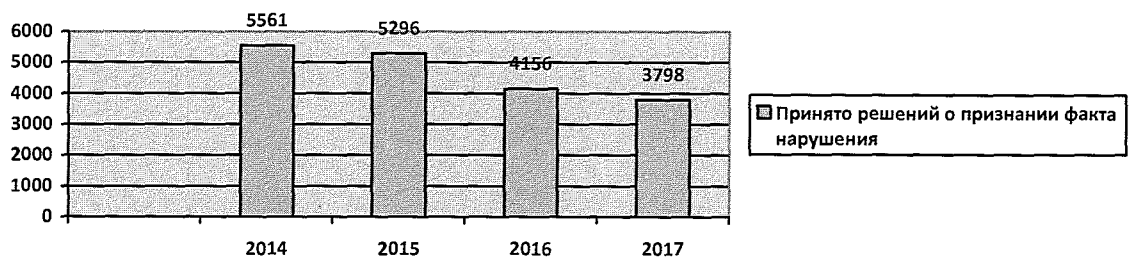

Рисунок 21 – количество постановлений и предупреждений, выданных по статье 14.3 КоАП

Федеральным законом от 03.07.2016 № 316-ФЗ «О внесении изменений в Кодекс Российской Федерации об административных правонарушениях» предусмотрено, что Кодексом Российской Федерации об административных правонарушениях устанавливаются особые условия применения мер административной ответственности в отношении являющихся субъектами малого и среднего предпринимательства лиц, осуществляющих предпринимательскую деятельность без образования юридического лица, и юридических лиц, а также руководителей и иных работников указанных юридических лиц, совершивших административные правонарушения в связи с выполнением организационно-распорядительных или административно-хозяйственных функций (введена новая статья 4.1.1 Кодекса Российской Федерации об административных правонарушениях, предусматривающая замену административного наказания в виде административного штрафа предупреждением).

Количество выданных постановлений о наложении штрафа по статье 14.3 Кодекса Российской Федерации об административных правонарушениях в 2017 году уменьшилось на 41% по сравнению с 2016 годом.

Особенность государственного регулирования в сфере наружной рекламы заключается в его децентрализации. В силу статей 130, 132 и 133 Конституции Российской Федерации органы местного самоуправления самостоятельно решают вопросы местного значения, связанные с особенностями распространения наружной рекламы, поскольку они затрагивают правомочия пользования, владения и распоряжения муниципальной собственностью.

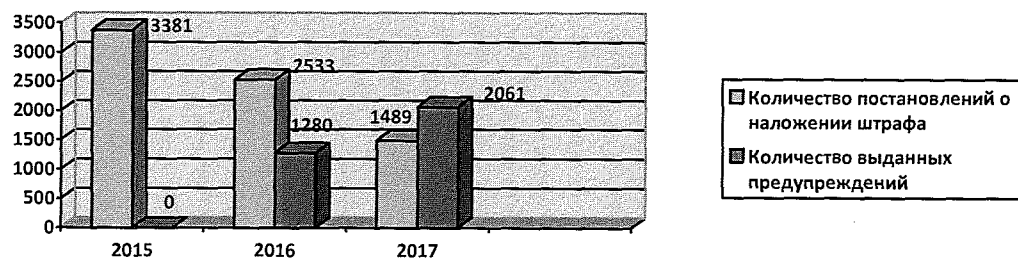
Государственное регулирование вопросов, связанных с наружной рекламой, локализовано на муниципальном уровне, ввиду чего лица, осуществляющие предпринимательскую деятельность в сфере наружной

рекламы находятся в прямой зависимости от принимаемых органами местного самоуправления решений в данной области экономики.

На практике хозяйствующие субъекты сталкиваются с ситуацией, когда действия органов местного самоуправления на местном уровне в области наружной рекламы являются необоснованными и несоответствующими требованиям, установленным законодательством Российской Федерации о рекламе и антимонопольным законодательством Российской Федерации.

В течении последних нескольких лет ФАС России выявлен ряд типовых случаев нарушений органами местного самоуправления антимонопольного законодательства в сфере наружной рекламы.

Нарушения органами местного самоуправления положений антимонопольного законодательства Российской Федерации обусловлены, прежде всего неуделению местными региональными властями должного внимания вопросам развития конкуренции на подведомственных им территориях.

В настоящее время в целях предупреждения нарушения антимонопольного законодательства органами государственной власти субъектов Российской Федерации и органами местного самоуправления в сфере наружной рекламы сотрудниками ФАС России ведется работа по разработке рекомендаций для органов власти, включающих в себя совокупность мер, направленных на предотвращение и профилактику нарушений антимонопольного законодательства в сфере наружной рекламы.

#### **1.4. Анализ соответствия проводимых мероприятий уровню зрелости**

Основными причинами возникновения нарушения законодательства в подконтрольных сферах являются недостаточная информированность и низкая правовая культура подконтрольных субъектов.



Приведенный анализ наглядно демонстрирует, что программа профилактики нарушений способствует снижению уровня нарушений в подконтрольных сферах.

При этом в сферах контроля закупок товаров, работ, услуг для обеспечения государственных, муниципальных нужд и государственного оборонного заказа увеличение числа поступивших жалоб и признание указанных жалоб обоснованными связано с повышением уровня доверия участников закупок и их информированности о порядке обжалования действий государственных и муниципальных заказчиков. Данная ситуация указывает на необходимость развития комплексных профилактических мероприятий среди заказчиков.

Наиболее широкая система, содержащая различные формы и методы профилактики нарушений (разъяснения антимонопольного законодательства, предупреждения о прекращении действий (бездействия), которые содержат признаки нарушения антимонопольного законодательства; предостережения о недопустимости нарушения антимонопольного законодательства и прочее) применяется в сфере контроля за соблюдением антимонопольного законодательства.

В сфере государственного контроля в области регулируемых цен (тарифов), в связи с передачей полномочий в указанной сфере ФАС России только в 2015 году, а также по причине несовершенства, неэффективности российского законодательства о естественных монополиях и о тарифном регулировании, наличия пробелов, отсутствия системности, единства и унифицированных принципов законодательства в области регулируемых цен (тарифов) и отсутствия единого системообразующего нормативного правового

акта уровень профилактических мероприятий можно оценить как первый («интуитивный») уровень.

Расчет ущерба по федеральному государственному контролю (надзору) за соблюдением антимонопольного законодательства и законодательства о естественных монополиях осуществляется в рамках расчета показателя «Причиненный ущерб, в результате злоупотребления хозяйствующими субъектами доминирующим положением, соглашений и согласованных действий, картелей (в т.ч. сговоров на торгах), фактов недобросовестной конкуренции, выявленных и пресеченных в результате действий антимонопольного органа». Указанный показатель будет рассчитываться ФАС России впервые по результатам работы за 2018 год.

Расчет уровня ущерба по федеральному государственному контролю (надзору) в области рекламы; в области регулируемых государством цен (тарифов); за соблюдением законодательства в сфере государственного оборонного заказа; в сфере закупок товаров, работ, услуг для обеспечения государственных и муниципальных нужд, закупок товаров, работ, услуг отдельными видами юридических лиц в настоящее время ФАС России не проводится и будет осуществлен после установления возможности и определения порядка расчета уровня ущерба по указанным видам контроля.

Анализ мероприятий ведомственной профилактики рисков причинения вреда охраняемым законом ценностям позволяет сделать вывод, что в настоящее время реализуемая ФАС России программа в целом соответствует второму («аналитическому») уровню.

**II. Основные цели, задачи и этапы проведения профилактической работы в рамках осуществления федерального государственного надзора за соблюдением антимонопольного законодательства и иных нормативных правовых актов, содержащих нормы конкурентного права**

Сроки реализации Программы: 2018 - 2020 гг.

Профилактика нарушений обязательных требований антимонопольного законодательства и иных нормативных правовых актов, содержащих нормы конкурентного права – это системно организованная деятельность ФАС России по комплексной реализации мер организационного, информационного, правового, социального и иного характера, направленных на достижение следующих основных целей:

- предупреждение нарушений обязательных требований антимонопольного законодательства и иных нормативных правовых актов, содержащих нормы конкурентного права;

- предотвращения риска причинения вреда и снижение уровня ущерба охраняемым законом ценностям вследствие нарушений обязательных требований антимонопольного законодательства и иных нормативных правовых актов, содержащих нормы конкурентного права;

- устранение существующих и потенциальных условий, причин и факторов, способных привести к нарушению обязательных требований антимонопольного законодательства и иных нормативных правовых актов, содержащих нормы конкурентного права;

- формирование модели социально ответственного, добросовестного, правового поведения подконтрольных субъектов;

- повышение прозрачности системы контрольно-надзорной деятельности при проведении мероприятий по федеральному государственному надзору за

соблюдением антимонопольного законодательства и иных нормативных правовых актов, содержащих нормы конкурентного права.

**Проведение профилактических мероприятий позволит решить следующие задачи:**

- выявление факторов риска причинения вреда охраняемым законом ценностям, причин и условий, способствующих нарушению обязательных требований антимонопольного законодательства и иных нормативных правовых актов, содержащих нормы конкурентного права;

- создание условий для изменения ценностного отношения подконтрольных субъектов к рисковому поведению, формирования позитивной ответственности за свое поведение, поддержания мотивации к добросовестному поведению;

- формирование одинакового понимания обязательных требований антимонопольного законодательства и иных нормативных правовых актов, содержащих нормы конкурентного права, у всех участников контрольно-надзорной деятельности;

- повышение уровня правовой грамотности подконтрольных субъектов, в том числе путем обеспечения доступности информации об обязательных требованиях антимонопольного законодательства и иных нормативных правовых актов, содержащих нормы конкурентного права, и необходимых мерах по их исполнению;

- снижение издержек контрольно-надзорной деятельности и административной нагрузки на подконтрольные субъекты.

**Первый этап реализации Программы (2018 год):**

- определение должностного лица, координирующего профилактическую деятельность;
- внесение изменений в положения о структурных подразделениях, должностные регламенты должностных лиц ФАС России, ответственных за проведение профилактической работы;
- корректировка практики осуществления предусмотренных законом мер профилактики (доработка чек-листов, перечня обязательных требований) ФАС России;
- доработка официального сайта ФАС России в соответствии со Стандартом комплексной профилактики нарушений обязательных требований, в том числе создание специального раздела, посвященного профилактике нарушений обязательных требований (постоянное обновление информации в разделе);
- разработка плана-графика профилактических мероприятий, направленных на предупреждение нарушений обязательных требований антимонопольного законодательства и иных нормативных правовых актов, содержащих нормы конкурентного права на 2018 год, включая этап обсуждения на Общественном совете ФАС России;

#### **Второй этап реализации Программы (2018-2019 гг.):**

- создание каналов «обратной связи» с подконтрольными субъектами для получения первичной информации по вопросам применения обязательных требований и осуществления процедур контроля;
- кадровое и техническое обеспечение аналитической работы в ФАС России;

- обеспечение единства правоприменительной практики среди территориальных органов ФАС России;

- межведомственное взаимодействие с контрольно-надзорными органами, осуществляющими смежные виды контроля (надзора), по вопросам профилактики нарушений обязательных требований;

- внедрение информационных технологий, необходимых для функционирования электронных инструментов профилактики;

- использование всех инструментов профилактики, предусмотренных Стандартом комплексной профилактики нарушений обязательных требований;

### **Третий этап реализации Программы (2019-2020 гг.):**

- проведение оценки влияния профилактических мероприятий на результативность и эффективность осуществления контрольно-надзорной деятельности;

- осуществление механизмов самообследования и непрерывного совершенствования профилактической деятельности;

- межведомственное взаимодействие с контрольно-надзорными органами, осуществляющими смежные виды контроля (надзора), по вопросам профилактики нарушений обязательных требований, в том числе с применением современных информационных технологий;

- постоянный анализ зарубежного опыта профилактики нарушений обязательных требований и по возможности его использования в практике ФАС России.

### Целевые индикаторы и показатели Программы:

| Показатель  | Тип показателя | Базовое значение  | Период (год) |               |               |               |               |
|---|----------------|-------------------|--------------|---------------|---------------|---------------|---------------|
|   |                |                   | 2017         | 2018          | 2019          | 2020          | 2025          |
| Доля охвата дифференцированных подконтрольных субъектов (объектов) профилактическими мероприятиями в общем объеме подконтрольных субъектов (объектов), % <sup>1</sup> | Аналитический  | н/д               | -            | -             | -             | -             | -             |
| Количество нарушений антимонопольного законодательства со стороны органов государственной власти и органов местного самоуправления                                    | Количественный | 3725 <sup>2</sup> | -            | Не более 2005 | Не более 1604 | Не более 1203 | Не более 1203 |

<sup>1</sup> В соответствии с Паспортом реализации проекта «Совершенствование функции государственного надзора ФАС России в рамках реализации приоритетной программы Реформа контрольной и надзорной деятельности», утвержденным на заседании Проектного комитета по основному направлению стратегического развития Российской Федерации "Реформа контрольной и надзорной деятельности" 24.04.2018, значения показателя будут определены в течение двух недель после утверждения ведомственной программы профилактики рисков причинения вреда охраняемым законом ценностям.

<sup>2</sup> По данным ведомственной отчетности ФАС России за 2017 года с учетом выданных предупреждений и решений о наличии факта нарушения антимонопольного законодательства, принятых в связи с неисполнением предупреждений ФАС России

### **III. Перечень программных мероприятий, связанных с созданием инфраструктуры и проведением профилактической работы, и график их реализации**

Одними из условий предотвращения и сокращения числа обязательных требований антимонопольного законодательства и иных нормативных правовых актов, содержащих нормы конкурентного права, и повышения эффективности контроля (надзора) являются:

- формирование общедоступного исчерпывающего перечня обязательных требований антимонопольного законодательства и иных нормативных правовых актов, содержащих нормы конкурентного права, соблюдение которых проверяется в ходе надзорных мероприятий;

- подготовка методических материалов для подконтрольных субъектов по самообследованию на предмет соблюдения обязательных требований антимонопольного законодательства и иных нормативных правовых актов, содержащих нормы конкурентного права;

- создание и тиражирование буклетов/лифлетов об обязательных требованиях антимонопольного законодательства и иных нормативных правовых актов, содержащих нормы конкурентного права;

- обеспечение информационного доступа к системе обязательных требований антимонопольного законодательства и иных нормативных правовых актов, содержащих нормы конкурентного права.

Программные мероприятия предусматривают комплекс мер по предотвращению (снижению) нарушений антимонопольного законодательства и иных нормативных правовых актов, содержащих нормы конкурентного права, которые содержат конкретный перечень мероприятий, подлежащих реализации, а также информацию о ресурсах, срока, ответственных должностных лицах и ожидаемом проведенного мероприятия.



Организация и проведение профилактических мероприятий ФАС России, направленных на предупреждение нарушения обязательных требований антимонопольного законодательства и иных нормативных правовых актов, содержащих нормы антимонопольного законодательства, осуществляется ответственными исполнителями на основании соответствующего плана-графика, ежегодно разрабатываемого и утверждаемого руководителем ФАС России.

#### **IV. Ресурсное обеспечение Программы**

Ресурсное обеспечение Программы включает кадровое и финансовое обеспечение выполнения программных мероприятий.

Плановый период для определения ресурсного обеспечения Программы составляет 1 год.

##### **4.1. Кадровое обеспечение Программы**

Кадровое обеспечение Программы определяется количеством должностных лиц ФАС России, осуществляющих выполнение профилактических мероприятий

#### **Данные о штатной численности служащих ФАС России, выполняющих функции по осуществлению государственного контроля (надзора) и об укомплектованности штатной численности**

Численность ФАС России установлена постановлением Правительства Российской Федерации от 11.12.2015 № 1353, по состоянию на 31 декабря 2017 года составляет 1189 единиц - центральный аппарат и 2315 единиц - территориальные органы.

Исполнение функций, возложенных на ФАС России, в том числе выполнение профилактических мероприятий, возможно строго в рамках установленной штатной численности.

Структура ФАС России утверждается руководителем ФАС России. По состоянию на 31 декабря 2017 года в ФАС России насчитывалось 30 управлений в центральном аппарате и 84 территориальных органа.

### **Центральный аппарат ФАС России**

Регламентом ФАС России, утвержденным приказом ФАС России от 9 апреля 2007 г. № 105 (далее – Регламент ФАС России), в разделе «Структура и штатное расписание ФАС России» определена структура центрального аппарата ФАС России.

Структура и штатное расписание ФАС России утверждаются руководителем ФАС России в пределах фонда оплаты труда и численности (без персонала по охране и обслуживанию зданий), установленных Правительством Российской Федерации, с учетом реестра должностей федеральной государственной гражданской службы и актов, определяющих нормативную численность структурных подразделений ФАС России (пункт 1.5 Регламента ФАС России).

Структура ФАС России включает в себя непосредственно руководство (руководителя и одиннадцать заместителей руководителя (в соответствии с пунктом 6 постановления Правительства Российской Федерации от 7 апреля 2004 г. № 189 «Вопросы Федеральной антимонопольной службы»), в том числе статс-секретаря – заместителя руководителя (далее – заместители руководителя), помощников руководителя и структурные подразделения по основным направлениям деятельности – управления, возглавляемые

начальниками. В управлениях ФАС России образуются отделы (пункт 1.6 Регламента ФАС России).

Сферы деятельности и компетенция управления определяются в положении об управлении, утверждаемом руководителем ФАС России (пункт 1.7 Регламента ФАС России).

Разделом «Полномочия руководства ФАС России и начальников управлений ФАС России» Регламента ФАС России определены полномочия руководства ФАС России и начальников управлений.

### **Территориальные органы ФАС России**

Схема размещения территориальных органов ФАС России утверждена распоряжением Правительства Российской Федерации от 28 марта 2008 г. № 406-р. Перечень территориальных органов ФАС России с указанием их местоположения утвержден Приказом ФАС России от 23 июля 2015 г. № 649/15 «Об утверждении Положения о территориальном органе Федеральной антимонопольной службы» (далее – Положение о территориальном органе ФАС России).

Руководитель территориального органа распределяет обязанности между своими заместителями, назначаемыми на должность и освобождаемыми от должности руководителем ФАС России в порядке, установленном законодательством Российской Федерации (пункт 9.2 Положения о территориальном органе ФАС России); в порядке, установленном законодательством Российской Федерации, утверждает структуру и штатное расписание территориального органа, а также изменения к ним в пределах установленной численности и фонда оплаты труда, а также положение о

премировании гражданских служащих территориального органа ФАС России (пункт 9.7 Положения о территориальном органе ФАС России).

Сведения о штатной численности государственных гражданских служащих и работников ФАС России и об укомплектованности штатной численности за 2017 год представлены в таблице 1.

**Таблица 1**

| Штатная численность                | Доля служащих, осуществляющих функции контроля и надзора, % |
|------------------------------------|---|
| Центральный аппарат ФАС России:    |   |
| 1189                               | 74,3  |
| Территориальные органы ФАС России: |   |
| 2315                               | 84,1  |
| Всего по ФАС России:               |   |
| 3504                               | 80,8  |

**Сведения о квалификации служащих, мероприятиях по повышению их квалификации**

Сведения о квалификации государственных гражданских служащих и работников ФАС России за 2017 год представлены в таблице 2.

**Таблица 2**

| Высшее экономическое и высшее | Высшее экономическое | Высшее юридическое | Иное высшее |
|-------------------------------|----------------------|--------------------|-------------|
|                               |                      |                    |             |

| юридическое образование            | образование | образование | образование |
|------------------------------------|-------------|-------------|-------------|
| Центральный аппарат ФАС России:    |             |             |             |
| 27                                 | 174         | 222         | 457         |
| 880                                |             |             |             |
| Территориальные органы ФАС России: |             |             |             |
| 167                                | 565         | 1066        | 383         |
| 2181                               |             |             |             |
| Всего по ФАС России:               |             |             |             |
| 194                                | 739         | 1288        | 840         |
| 3061                               |             |             |             |

В 2017 году в рамках государственного задания на дополнительное образование гражданских служащих повышение квалификации прошли 663 человека (205 человек из центрального аппарата ФАС России; 458 человек из территориальных органов ФАС России).

Сведения о мероприятиях по повышению квалификации государственных гражданских служащих и работников ФАС России в 2017 году в рамках государственного заказа представлены в таблицах 3 и 4.

Таблица 3

Направления дополнительного профессионального образования в  
2017 году

| №<br>п/п | Направления дополнительного профессионального образования гражданских служащих/название дополнительной профессиональной программы  | Количество гражданских служащих, прошедших обучение в 2017 году, чел. |    |    |
|----------|--|---|----|----|
|          |  | Всего   | ЦА | ТО |
| 1        | Развитие системы государственной службы Российской Федерации, включая вопросы, связанные с внедрением на государственной службе современных кадровых, информационных и управленческих технологий | 112   | 85 | 27 |
| 2        | Государственная политика в области противодействия коррупции   | 81  | 6  | 75 |
| 3        | Государственная политика в области социально-экономического развития Российской Федерации, включая вопросы социальной поддержки инвалидов  | 7   | 0  | 7  |
| 4        | Повышение эффективности осуществления федеральными органами исполнительной власти возложенных на них функций контроля (надзора) в соответствующих сферах деятельности                            | 48  | 14 | 34 |
| 5        | Государственная конкурентная политика  | 153   | 83 | 70 |

| №<br>п/п      | Направления дополнительного профессионального образования гражданских служащих/название дополнительной профессиональной программы | Количество гражданских служащих, прошедших обучение в 2017 году, чел. |            |            |
|---------------|---|---|------------|------------|
|               |   | Всего   | ЦА         | ТО         |
| 6             | Внедрение информационных технологий в государственное управление  | 8   | 3          | 5          |
| 7             | Организация мобилизационной подготовки в федеральных государственных органах  | 2   | 2          | 0          |
| 8             | Планово-финансовое направление  | 10  | 10         | 0          |
| 9             | Правовое направление  | 21  | 1          | 20         |
| 10            | Охрана труда для руководителей и специалистов   | 1   | 0          | 1          |
| 11            | Работа органов власти с обращениями граждан: правовой, управленческий и психологический аспекты                                   | 2   | 0          | 2          |
| 12            | Технологии спичрайтинга и копирайтинга в системе обеспечения информационно-психологической безопасности                           | 1   | 0          | 1          |
| 13            | Охрана труда работников организации   | 1   | 0          | 1          |
| <b>Итого:</b> |   | <b>447</b>  | <b>204</b> | <b>243</b> |

Таблица 4

Категории и группы должностей, прошедших обучение в 2017 году

| Категории должностей федеральной государственной гражданской службы | Группы должностей федеральной государственной гражданской службы | Количество гражданских служащих, прошедших обучение в рамках государственного заказа на 2017 год, чел. |     |     |
|---|--|--|-----|-----|
|   |  | Всего  | ЦА  | ТО  |
| Руководители  | Высшая   | -  | -   | -   |
|   | Главная  | 42   | 31  | 11  |
|   | Ведущая  | 75   | -   | 75  |
| Помощники (советники)   | Высшая   | -  | -   | -   |
|   | Главная  | 1  | 1   | -   |
|   | Ведущая  | 5  | -   | 5   |
| Специалисты   | Высшая   | -  | -   | -   |
|   | Главная  | -  | -   | -   |
|   | Ведущая  | 115  | 112 | 3   |
|   | Старшая  | 175  | 52  | 123 |



|                               |         |            |            |            |
|-------------------------------|---------|------------|------------|------------|
| Обеспечивающие<br>специалисты | Главная | -          | -          | -          |
|                               | Ведущая | 8          | 8          | -          |
|                               | Старшая | 7          | -          | 7          |
|                               | Младшая | 19         | -          | 19         |
| <b>Итого:</b>                 |         | <b>447</b> | <b>204</b> | <b>243</b> |

### **Внедрение эффективных механизмов кадровой политики**

Внедрение эффективных механизмов кадровой политики реализуется в рамках участия ФАС России в приоритетной программе «Реформа контрольной и надзорной деятельности» по следующим направлениям.

### **Разработка стандартов кадрового менеджмента**

В соответствии с протоколом Проектного комитета от 21 августа 2017 г. № 52(9) разработан Стандарт обеспечения эффективного функционирования системы управления кадровым составом на государственной гражданской службе в ФАС России (далее – Стандарт), адаптированный с учетом специфики деятельности ФАС России. Стандарт включает описание технологий привлечения и отбора кандидатов на замещение должностей государственной гражданской службы в ФАС России, адаптации вновь поступивших служащих, оценки квалификации и профессиональных качеств, эффективности и результативности деятельности служащих, технологий профессионального развития компетенций руководителей и инспекторского состава, материальной и нематериальной мотивации служащих, карьерных траекторий и внедрения

государственно-служебной культуры. Стандарт направлен на рассмотрение в Проектный комитет.

### **Комплексный аудит 1-го уровня (системный анализ полного цикла функциональных и управленческих процессов)**

В рамках проведения комплексного аудита 1-го уровня ФАС России в полном объеме организованы мероприятия, заявленные экспертными группами ФГБУ «ВНИИ труда» Минтруда России и РАНХиГС, по диагностике операционных процессов и процессов кадровой системы ведомства. Издан приказ ФАС России от 23 августа 2017 г. № 1091/17 «О проведении комплексного аудита» и создана рабочая группа. При участии служащих отраслевых структурных подразделений центрального аппарата ФАС России обеспечено проведение вводной сессии, групповых диагностик процесса «Рассмотрение обращений граждан» и процесса «Планирование проверок», уточняющих и глубинных интервью по процессу «Рассмотрение обращений граждан», а также глубинных интервью по порядку исполнения контрольно-надзорных функций.

### **Проведение ежегодной (текущей) оценки результативности профессиональной служебной деятельности гражданских служащих, их квалификации, а также профессиональных качеств, необходимых для исполнения должностных обязанностей.**

Оценка деятельности руководителей и заместителей руководителей территориальных органов проводится в соответствии с приказами ФАС России от 28.11.2016 № 1671/16 «Об оценке результативности деятельности федеральных государственных гражданских служащих территориальных органов

ФАС России, замещающих должности руководителя управления, заместителя руководителя управления, заместителя руководителя управления — начальника отдела» и от 29.11.2016 № 1672/16 «О показателях, отражающих непосредственный результат по заданной актуальной тематике, учитываемых в оценке результативности деятельности федеральных государственных гражданских служащих территориальных органов ФАС России, замещающих должность руководителя управления» на основе КРІ, по аналогии с показателями оценки эффективности деятельности руководителя ФАС России, утвержденными распоряжением Правительства Российской Федерации от 10 апреля 2014 г. № 570-р, а также взаимосвязанных с показателями деятельности территориального органа ФАС России (приказ ФАС России от 27.04.2017 № 576/17 «О системе оценки результативности деятельности территориальных органов ФАС России», ранее приказы от 06.09.2016 № 1260/16, от 17.11.2015 № 1095/15).

Оценка деятельности служащих, замещающих должности ниже заместителя руководителя управления, осуществляющих функции государственного контроля (надзора), а также иные основные функции, отнесенные к ведению территориального органа ФАС России проводится в соответствии с приказом ФАС России от 15.01.2018 № 40/18 (ранее приказ ФАС России от 26.05.2016 № 668/16 на основе учета количественных и качественных показателей исполнения функций по конечному результату).

Оценка деятельности служащих и работников территориальных органов ФАС России, занятых в исполнении обеспечивающих функций проводится в соответствии с приказом ФАС России от 20.06.2016 № 785/16 «Об оценке результативности деятельности федеральных государственных гражданских служащих и работников территориальных органов ФАС России (без учета

персонала по охране и обслуживанию зданий), занятых в исполнении обеспечивающих функций» на основе показателей КРІ.

### **Внедрение системы предупреждения и профилактики коррупционных проявлений**

ФАС России реализует внедрение системы предупреждения и профилактики коррупционных проявлений в контрольно-надзорной деятельности в рамках участия в приоритетной программе «Реформа контрольной и надзорной деятельности» по следующим направлениям.

Утверждена приказом ФАС России от 24.10.2017 № 1424/17 Карта коррупционных рисков при осуществлении гражданскими служащими ФАС России контрольно-надзорных функций, при формировании которой учтены предложения и данные независимой оценки Минтруд России, Торгово-промышленной палаты Российской Федерации, Союза промышленников и предпринимателей, общественной организации «Деловая Россия», а также объединения предпринимателей «Деловая Россия».

В целях исполнения пункта 8.2. Сводного плана приоритетного проекта «Внедрение системы предупреждения и профилактики коррупционных проявлений в контрольно-надзорной деятельности», утвержденного протоколом заседания проектного комитета от 31 марта 2017 г. № 19 (3), в ФАС России приказом от 25.10.2017 № 1423/17 утвержден комплекс правовых, организационных и профилактических мер по минимизации выявленных коррупционных рисков при осуществлении гражданскими служащими ФАС России контрольно-надзорных функций. Данным приказом утверждена обязанность начальников структурных подразделений ФАС России проводить мониторинг выполнения гражданскими служащими ФАС России при

осуществлении контрольно-надзорной деятельности должностных обязанностей и служебного распорядка, также установлены формы и сроки отчетности по данным мероприятиям.

Вопросы, касающиеся предотвращения или урегулирования конфликта интересов, в том числе при осуществлении контрольно-надзорных функций, были рассмотрены Президиумом коллегии ФАС России (протокол № 18 от 6 сентября 2017 г.). При приеме на государственную службу на должности, связанные с осуществлением контрольно-надзорных функций, с претендентами проводится индивидуальная профилактическая беседа в отделе по противодействию коррупции.

#### **Ежегодный рост нагрузки на служащих по объему исполняемых функций контроля (надзора)**

В течение последних лет имеет место устойчивая тенденция роста количества жалоб и заявлений юридических и физических лиц, поступающих в антимонопольные органы, по признакам нарушения законодательства Российской Федерации, отнесенного к ведению ФАС России.

Так, общее количество рассмотренных ФАС России обращений возросло за последние 4 года в 3,5 раза.

В части производства по делам об административных правонарушениях за последние 4 года нагрузка на служащих ФАС России возросла:



- по показателю «Возбуждено дел» - на 295%;
- по показателю «Выдано постановлений» - на 328%



- по показателю «Возбуждено дел» - на 45%;
- по показателю «Выдано постановлений» - на 64%;
- по показателю «Выдано предупреждений» - на 125% (в 2017 году по отношению к 2016 году).

В целях реализации программы профилактики ФАС России рассчитало общий объем трудозатрат в территориальном органе ФАС России и

центральном аппарате ФАС России (таблица 5), а также в разбивке по каждому виду профилактического мероприятия (приложения №3, №4 таблицы Excel)

**Таблица 5. Трудозатраты для проведения профилактических мероприятий**

|  |   |
|--|---|
| Количество сотрудников центрального аппарата ФАС России, требуемых для проведения профилактических мероприятий, чел.   | <b>1524790 час</b> (общие трудозатраты, требуемые для проведения профилактических мероприятий) / <b>1970 час</b> (рабочее время за 2018 год при 40-часовой рабочей неделе) = <b>774 чел.</b>  |
| Количество сотрудников территориальных органов ФАС России, требуемое для проведения профилактических мероприятий, чел. | <b>2763734 час</b> (общие трудозатраты, требуемые для проведения профилактических мероприятий) / <b>1970 час</b> (рабочее время за 2018 год при 40-часовой рабочей неделе) = <b>1403 чел.</b> |

Ниже в Таблице 6 представлены сведения о количестве сотрудников, осуществляющих контрольно-надзорные и обеспечительные функции в сравнении с требуемым количеством сотрудников для проведения профилактических мероприятий.

**Таблица 6**

| Штатная численность, чел.                 | Доля служащих, осуществляющих функции контроля и надзора, % | Доля служащих, осуществляющих обеспечительные функции, % | Количество сотрудников, требуемых для проведения профилактических мероприятий, чел. | Доля сотрудников, требуемых для проведения профилактических мероприятий, % |
|---|---|--|---|--|
| <b>Центральный аппарат ФАС России:</b>    |   |  |   |  |
| 1189                                      | 74,3  | 25,7   | 774   | 65,1   |
| <b>Территориальные органы ФАС России:</b> |   |  |   |  |
| 2315                                      | 84,1  | 15,9   | 1403  | 60,6   |

| Всего по ФАС России: |      |      |      |      |
|----------------------|------|------|------|------|
| 3504                 | 80,8 | 19,2 | 2177 | 62,1 |

Исходя из данных Таблицы 6 получается, что в настоящее время для проведения профилактических мероприятий в полном объеме необходимо задействовать более 60% штатной численности: 65,1% в ЦА и 60,6% в ТО по состоянию на 2017 год. При этом, 80,8% (2831 чел.) служащих ФАС России осуществляют контрольно-надзорные мероприятия. По данным 2017 года 76,9% служащих Ведомства, осуществляющих функции контроля и надзора, должны быть задействованы в проведении профилактических мероприятий, что значительно увеличивает нагрузку на их основную деятельность. Учитывая, что профилактические мероприятия осуществляют в основном служащие, наделенные контрольно-надзорными полномочиями, а предельная численность служащих ФАС России установлена постановлением Правительства Российской Федерации, то в целях сохранения качества исполнения контрольно-надзорных функций требуется увеличение численности ФАС России. В целях определения дефицита кадровых ресурсов и их прогнозных значений необходимо провести расчет трудозатрат по всем реализуемым функциям в центральном аппарате и территориальных органах ФАС России. В настоящее время, единая для всех ФОИВ методика нормирования и расчета численности отсутствует.

#### **4.2. Финансовое обеспечение Программы**

Финансовое обеспечение Программы определяется объемом расходов на обеспечение деятельности должностных лиц ФАС России, осуществляющих выполнение профилактических мероприятий, а также на реализацию



мероприятий в рамках автоматизации контрольно-надзорной деятельности ФАС России.

*Сведения, характеризующие финансовое обеспечение исполнения функций по осуществлению государственного контроля (надзора)*

Фактическое выделение и расходование бюджетных средств ФАС России в 2017 году следующее: лимиты бюджетных обязательств –

3 438 774 тыс. руб., кассовый расход – 3 430 573 тыс. руб.

В 2017 году объем финансовых средств, выделенных на выполнение ФАС России функций по контролю (надзору), составил 2 868 443 тыс. руб. (в первом полугодии – 1 256 140 тыс. руб., во втором полугодии – 1 612 303 тыс. руб.).

В 2017 году объем финансовых средств, выделенных на выполнение ФАС России мероприятий по контролю (надзору), составил 275 681 тыс. руб. (в 1-м полугодии – 136 660 тыс. руб., во 2-м полугодии – 139 021 тыс. руб.).

**Сведения об объеме денежных ассигнований, необходимых для реализации мероприятий по автоматизации контрольно-надзорной деятельности ФАС России**

В рамках осуществления мероприятий по автоматизации и информатизации контрольно-надзорных полномочий ФАС России на базе типового облачного решения «ТОР КНД» были получены предварительные расчеты финансовых затрат в 2018 г.

Они составили 13,5 млн. руб. для обеспечения необходимой инфраструктуры силами Минкомсвязи России и 28,846 млн. руб. на работы по конфигурированию и поддержке системы «ТОР КНД» силами ФГБУ «НИИ ВОСХОД» - разработчика платформы «ТОР КНД».

Кроме того, поддержка системы силами ФГБУ «НИИ ВОСХОД» в последующие годы составит не менее 11,317 млн руб. в год.

В соответствии с Порядком составления и ведения сводной бюджетной росписи федерального бюджета и бюджетных росписей главных распорядителей средств федерального бюджета (главных администраторов источников финансирования дефицита федерального бюджета), утвержденного приказом Минфина России от 30.11.2015 № 187н, в целях реализации мероприятий по автоматизации ФАС России необходимо увеличить лимиты бюджетных обязательств по целевой статье 1510690019 виду расходов 242 на 42,346 млн. руб. в 2018 г., 11,317 млн. руб в 2019 и 2020 годах.

#### **Расчет предполагаемых (необходимых) финансовых затрат на профилактические мероприятия**

| <b>Мероприятие</b>   | <b>Материальное обеспечение</b>       | <b>Стоимость</b> |
|--|---------------------------------------|------------------|
| Разработка и печать буклетов   | 1000 единиц                           | 60 000 рублей    |
| Разработка и печать лифлетов   | 1000 единиц                           | 30 000 рублей    |
| Ежегодный всероссийский для журналистов «Открытый взгляд на конкуренцию»           | 16 подарков для победителей номинаций | 200 000 рублей   |
| Ежегодный всероссийский конкурс эссе «Точка роста» для студентов и магистрантов    | 50 памятных комплектов участников,    | 50 000 рублей    |
|  | 11 звезд победителей                  | 7 700 рублей     |
| Семинар для СМИ «Деятельность ФАС России: регулирование, контроль, меры наказания» | Кофе-брейк, фуршет;                   | 20 000 рублей    |
|  | бейджи (50 штук)                      | 2 000 рублей     |

### **V. Порядок Управления Программой**

#### **5.1. Цели, задачи и способы управления Программой**

Цели и задачи настоящей Программы могут быть достигнуты только при условии создания действенных механизмов её реализации.

Организация работы по подготовке и проведению профилактических мероприятий, направленных на предупреждение нарушений обязательных требований, и персональная ответственность за состояние профилактической работы в ФАС России возложены на руководителя ФАС России И.Ю. Артемьева.

Ответственным за координацию и контроль деятельности участников настоящей Программы является статс-секретарь-заместитель руководителя ФАС России А.Ю. Цариковский

Участниками реализации Программы являются:

- Правовое управление ФАС России;
- Управление государственной службы ФАС России;
- Управление общественных связей ФАС России;
- ФБУ «ИТЦ ФАС России»;
- Территориальные органы ФАС России;

Организационно-методическую поддержку участникам реализации настоящей Программы осуществляют Правовое управление ФАС России.

ФАС России в срок до 1 марта года, следующего за отчетным, готовит доклад об итогах профилактической работы за год, который является составной частью отчета о деятельности ФАС России, представляемого на заседании итоговой коллегии.

Для достижения целей и результатов профилактической работы, в том числе в целях реализации и своевременного корректирования Программы, в ФАС России вводится система мониторинга и оценки уровня мероприятий на основе целевых показателей качества и результативности Программы.

Мониторинг реализации Программы осуществляется на регулярной основе. Ежеквартально осуществляется сбор и накопление информации о ходе

реализации программы мероприятий, анализ ситуации с соблюдением обязательных требований и возникающих у подконтрольных субъектов в связи с этим проблем, выработка актуальных предложений о необходимости управленческих мер по обеспечению выполнения Программы.

Обобщенный анализ и оценка развития профилактической работы и влияния профилактических мероприятий на предотвращение причинения вреда охраняемым законам ценностям за отчетный период проводятся до 1 февраля года, следующего за отчетным.

Для оценки влияния профилактических мероприятий на предотвращение причинения вреда охраняемым законам ценностям ФАС России на официальном сайте проводит опрос среди представителей подконтрольных субъектов.

Результаты профилактической работы включаются в итоговый отчет о деятельности ФАС России и в виде отдельного информационного сообщения размещаются на официальном сайте ФАС России в информационно-коммуникационной сети «Интернет».

Для успешной реализации настоящей Программы следует совершенствовать механизмы общественного участия. ФАС России осуществляет взаимодействие с общественными объединениями, иными заинтересованными экспертными и научными организациями. К основным задачам такого взаимодействия отнесены вопросы оперативного обмена аналитической информацией, предоставления справочных и статистических материалов, рассмотрения проектов нормативных правовых актов и подготовки заключений на них, проектов методических рекомендаций, изучения накопленного опыта по предупреждению нарушений антимонопольного законодательства.

## **5.2. Порядок сбора и обработки информации и материалов, полученных от территориальных органов ФАС России**

Сбор и накопление материалов, необходимых для проведения анализа развития профилактической работы, проводимой территориальными органами ФАС России, и влияния профилактических мероприятий на предотвращение причинения вреда охраняемым законам ценностям осуществляется на основании следующей информации:

1. На основании информации, представляемой территориальными органами ФАС России в сроки и по формам, установленным приказом ФАС России от 31.05.2017 №724/17 «О ведомственной периодической отчетности территориальных органов и структурных подразделений центрального аппарата Федеральной антимонопольной службы» (с изменениями, внесенными приказом ФАС России от 22.06.2018 № 848/18);

2. На основании информационных писем ФАС России, направляемых в адрес территориальных органов ФАС России;

3. На основании информации, размещенной на внутреннем информационном портале ФАС России;

4. На основании информации, поступающей с использованием ведомственной электронной почты.

Кроме того, в соответствии с письмом ФАС России от 09.06.2017 № СП/38985/17 территориальными органами ФАС России ежеквартально заполняются и направляются в адрес центрального аппарата ФАС России списки контрольных вопросов, позволяющие оценивать уровень организованных и проведенных публичных обсуждений результатов

правоприменительной практики, руководств по соблюдению обязательных требований, содержащие следующие вопросы:

| № п/п | Контрольный вопрос  | Да / Нет | Примечания (при необходимости)  |
|-------|---|----------|---------------------------------|
| 1.    | Было ли размещено уведомление подконтрольных лиц о проведении публичных обсуждений на официальном сайте органа государственного контроля (надзора) в информационно-телекоммуникационной сети "Интернет" (далее - официальный сайт органа государственного контроля (надзора)) не позднее чем за две недели до проведения мероприятия? |          | Указать адрес в сети "Интернет" |
| 2.    | Включало ли уведомление в себя информацию о дате времени и месте проведения публичного обсуждения?  |          | Указать дату, время и место     |
| 3.    | Направлено ли уведомление при наличии информационных ресурсов, позволяющих осуществлять автоматическую рассылку (государственные информационные ресурсы, в том числе "личные кабинеты" и т.д.), по адресам подконтрольных субъектов, в том числе по адресам их электронной почты?   |          | Указать количество субъектов    |
| 4.    | Освещено ли данное уведомление в средствах массовой информации, в том числе ведомственных?  |          | Указать СМИ и дату освещения    |
| 5.    | Направлено ли уведомление о проведении публичного обсуждения, в том числе, подконтрольным субъектам, в отношении которых проводились проверки или иные мероприятия по контролю?   |          | Количество                      |
| 6.    | Размещено ли уведомление о проведении публичного обсуждения на страницах органов государственного контроля (надзора) в  |          | Указать адрес в сети "Интернет" |

|    |   |  |                                 |
|----|---|--|---------------------------------|
|    | социальных сетях (при наличии)?   |  |                                 |
| 7. | Размещены ли на официальном сайте органа государственного контроля (надзора) в уведомлении о проведении публичных обсуждений сведения согласно Приложению к Методическим рекомендациям по организации и проведению публичных обсуждений результатов правоприменительной практики, руководств по соблюдению обязательных требований органа государственного контроля (надзора) <sup>3</sup> (далее – методические рекомендации)? |  | Указать адрес в сети "Интернет" |
| 8. | Направлялись ли для целей проведения мероприятия органом государственного контроля (надзора) приглашения для участия в публичных обсуждениях <sup>4</sup> :   |  |                                 |
|    | 11.1. Торгово-промышленной палате Российской Федерации?   |  |                                 |
|    | 11.2. Российскому союзу промышленников и предпринимателей?  |  |                                 |
|    | 11.3. Общероссийской общественной организации малого и среднего предпринимательства "ОПОРА РОССИИ"?   |  |                                 |
|    | 11.4. Общероссийской общественной организации "Деловая Россия"?   |  |                                 |
|    | 11.5. Общественной палате Российской Федерации?   |  |                                 |

<sup>3</sup> Утверждены протоколом заседания проектного комитета по основному направлению стратегического развития «Реформа контрольной и надзорной деятельности» от 21 февраля 2017 г. № 13(2).

<sup>4</sup> При проведении публичного обсуждения в территориальном органе федерального органа исполнительной власти информация направляется в соответствующие территориальные подразделения указанных органов и организаций в субъекте Российской Федерации.

|     |  |  |                    |
|-----|--|--|--------------------|
|     | 11.6. общественным палатам субъектов Российской Федерации?   |  | Дата               |
|     | 11.7. Уполномоченному при Президенте Российской Федерации по защите прав предпринимателей?   |  |                    |
|     | 11.8. уполномоченным по защите прав предпринимателей в субъектах Российской Федерации?   |  |                    |
|     | 11.9. отраслевым ассоциациям?  |  |                    |
|     | 11.10. иным органам государственного контроля (надзора)?   |  |                    |
|     | 11.11. органам исполнительной власти субъектов Российской Федерации, уполномоченным на осуществление государственного контроля (надзора)?  |  |                    |
|     | 11.12. органам местного самоуправления, уполномоченным на осуществление муниципального контроля?   |  |                    |
|     | 11.13. органам прокуратуры?  |  |                    |
|     | 11.14. общероссийским средствам массовой информации?   |  |                    |
|     | 11.15. региональным средствам массовой информации?   |  |                    |
| 9.  | Даны ли ответы на вопросы (обращения), замечания и комментарии в обобщенном виде при проведении самих публичных обсуждений?  |  | Количество и форма |
| 10. | Даны ли ответы на следующем публичном мероприятии, в случае, если ответы на вопрос (обращение), замечания или комментарии не были даны до начала предыдущего публичного мероприятия? |  |                    |



|     |   |  |                                 |
|-----|---|--|---------------------------------|
| 11. | Участвовал ли руководитель территориального органа или лицо, исполняющее его обязанности публичное обсуждение в территориальных органах федеральных органов исполнительной власти?  |  |                                 |
| 12. | Проведено ли публичное обсуждение с участием сотрудников органа государственного контроля (надзора)?  |  |                                 |
| 13. | Использовано ли для целей проведения публичных обсуждений помещение (зал) вместимостью не менее 200 человек?  |  | Указать вместимость зала        |
| 14. | Осуществлено ли согласование с руководителем (заместителем) руководителя вышестоящего органа государственного контроля (надзора) проведение мероприятия в помещении (зале) вместимостью менее 200 человек?  |  | Указать реквизиты согласования  |
| 15. | Обеспечена ли при проведении публичных обсуждений видеозапись мероприятия, а при наличии технической возможности - онлайн-трансляция<br><br>на официальном сайте органа государственного контроля (надзора), в том числе с возможностью получения вопросов (обращений) в онлайн-режиме? |  | Адрес размещения                |
| 16. | Обеспечена ли для участников публичных обсуждений возможность задать вопрос с места с помощью микрофона или иных технических средств?   |  |                                 |
| 17. | Составило ли продолжительность проведения публичных обсуждений не менее двух - трех часов?  |  |                                 |
| 18. | Размещена ли информация о проведении публичного мероприятия на официальном сайте органа государственного контроля (надзора)?  |  | Указать дату размещения и адрес |

## **VI. Оценка эффективности Программы**

Программа призвана обеспечить к 2020 году создание условий для снижения случаев нарушения антимонопольного законодательства, повышения эффективности федерального надзора в сфере антимонопольного регулирования, формирования заинтересованности подконтрольных субъектов в соблюдении антимонопольного законодательства.

### **6.1 Основные результаты**

Подготовлена и внедрена Ведомственная программа профилактики нарушений обязательных требований.

Достигнута основная цель Программы – обеспечение целей проекта «Совершенствование функции государственного надзора ФАС России в рамках реализации приоритетной программы Реформа контрольной и надзорной деятельности ФАС России».

Обеспечена эффективность и результативность государственного контроля (надзора) при минимизации ресурсных затрат как органа, осуществляющего контрольно-надзорные полномочия, так и подконтрольных субъектов.

Снижена административная нагрузка на подконтрольные субъекты.

Разработаны и реализованы меры и проведены мероприятия, направленные на повышение открытости и прозрачности деятельности ФАС России.

Снижено количество зафиксированных нарушений обязательных требований.

Увеличено число подконтрольных субъектов, на постоянной основе осуществляющих взаимодействие с антимонопольными органами в целях профилактики нарушений обязательных требований.

Повышен уровень доверия подконтрольных субъектов к деятельности ФАС России.

Механизмы реализации ФАС России полномочий в рамках осуществления деятельности по контролю (надзору) максимально раскрыты для общества.

## 6.2. Показатели оценки эффективности Программы

1. Количественными показателями эффективности реализации Программы являются показатели:

1) «Доля охвата дифференцированных подконтрольных субъектов (объектов) профилактическими мероприятиями в общем объеме подконтрольных субъектов (объектов), %».

Целью данного показателя является отражение охвата категорированных (дифференцированных по различным основаниям) подконтрольных субъектов (объектов) профилактическими мероприятиями в общем объеме подконтрольных субъектов (объектов) за отчетный период.

В качестве отчетного периода устанавливается календарный год.

Значение показателя определяется по следующей формуле:

$$\text{ДО (\%)} = \left( \frac{A-B}{C} \right) * 100\%, \text{ где:}$$

A – количество подконтрольных субъектов, в отношении которых проводились профилактические мероприятия в отчетном периоде;

Б – количество подконтрольных субъектов, в отношении которых не проведена дифференциация (по типам подконтрольных субъектов (объектов) и/или критериям рисков), но проведены профилактические мероприятия;

С – общее количество подконтрольных субъектов (объектов).

2) «Доля профилактических мероприятий от общего количества контрольно-надзорных мероприятий, проводимых ФАС России».

При этом, за общее количество контрольно-надзорных мероприятий, проводимых ФАС России планируется учитывать:

- количество плановых и внеплановых проверок (по данным формы федерального статистического наблюдения № 1-контроль «Сведения об осуществлении государственного контроля (надзора) и муниципального контроля», утв. приказом Росстата от 21.12.2011 № 503);

- количество возбужденных дел по признакам нарушения Закона о защите конкуренции.

За профилактические мероприятия планируется учитывать:

- количество предупреждений;
- количество предостережений;
- публичные мероприятия с подконтрольными субъектами (конференции/семинары/круглые столы/публичные обсуждения правоприменительной практики; интервью; пресс-конференции/брифинги; ТВ-передачи).

2. Качественными показателями реализации Программы являются показатели:

1) реализуются мероприятия по разъяснению обязательных требований:

- разработаны и размещены в открытом доступе руководства по соблюдению обязательных требований;

- подготовлен и размещен на официальном сайте ФАС России Доклад по правоприменительной практике;

2) на официальном сайте ФАС России размещены и поддерживаются в актуальном состоянии Перечни правовых актов, содержащих обязательные требования;

3) по отдельным видам контроля (надзора) разработаны проверочные листы (списки контрольных вопросов);

4) проводятся публичные мероприятия;

5) сформировано понимание обязательных требований у подконтрольных субъектов;

6) обеспечена доступность сведений о применении ФАС России обязательных требований;

7) создана система «обратной связи» с подконтрольными субъектами;

8) реализованы меры по мотивации подконтрольных субъектов к добросовестному поведению и соблюдению обязательных требований.

Оценка реализации программы осуществляется ежегодно до 01 марта в течение всего срока реализации программы (в части мероприятий, проводимых на регулярной основе (ежеквартально, по полугодиям и ежегодно).

Основным механизмом оценки эффективности и результативности профилактических мероприятий является оценка фактических (достигнутых) показателей, которые выражаются в баллах (от 1 до 4):

1 балл – ежегодный план-график профилактических мероприятий не выполнен (менее 40 % от общего объема показателей).

2 балла – ежегодный план-график профилактических мероприятий выполнен на минимальном уровне (от 40 до 60 %);

3 балла – ежегодный план-график профилактических мероприятий выполнен частично (от 60 до 80 %);

4 балла – ежегодный план-график профилактических мероприятий выполнен в полном объеме (от 80 до 100 %).

Общий объем показателей рассчитывается как сумма всех мероприятий, выполнение которых запланировано в текущем календарном году, а в дальнейшем – как сумма всех мероприятий, проводимых на регулярной основе (еженедельно, ежеквартально, по полугодиям, ежегодно).

Оценка эффективности и результативности профилактических мероприятий осуществляется по годам в течение срока реализации программы профилактики.

| №  | Наименование мероприятия  | Периодичность/ сроки исполнения мероприятия   | Целевая аудитория/вид контроля (общий/специализированный или отраслевой) | Порядок реализации (проведения) мероприятия  | Ответственное структурное подразделение  | Ожидаемый результат проведенных мероприятий/ цель мероприятий  |
|--|---|---|--|--|--|--|
| <b>1. Перечни нормативных правовых актов, содержащих обязательные требования, оценка соблюдения которых является предметом контроля (выполняется с учетом требований раздела 4.9 Стандарта)*</b> |   |   |  |  |  |  |
| 1.1  | Формирование, размещение и ведение перечня нормативных правовых актов на официальном сайте ФАС России   | На постоянной основе  | Подконтрольные субъекты и иные заинтересованные лица (все виды контроля) | Порядок реализации осуществляется с учетом требований раздела 4.9 Методических рекомендаций Стандарта комплексной профилактики, утв. протоколом заседания проектного комитета от 27.03.2018 №2 (далее - Стандарт). | Правовое управление, Управление общественных связей  | Обеспечение правовой определенности в общественных отношениях, складывающихся при осуществлении контрольно-надзорной деятельности, прозрачность государственного контроля в целях информирования подконтрольных субъектов о содержании обязательных требований |
| 1.2  | Актуализация перечня нормативных правовых актов, содержащих обязательные требования   | Ежеквартально   | Подконтрольные субъекты и иные заинтересованные лица (все виды контроля) |  |  |  |
| 1.3  | Сбор предложений по изменению проекта перечня нормативных правовых актов, содержащих обязательные требования через форму обратной связи на официальном сайте ФАС России | На постоянной основе  | Подконтрольные субъекты и иные заинтересованные лица (все виды контроля) |  |  |  |
| 1.4  | Сбор и обработка электронных запросов хозяйствующих субъектов через сервис "Опросы" сайта <a href="http://knd.fas.gov.ru">http://knd.fas.gov.ru</a>                     | Сбор запросов осуществляется не реже 2 раз в год и не позднее 1 февраля и 1 сентября (до составления доклада, указанного в п.2.1.1.2) | Подконтрольные субъекты и иные заинтересованные лица (все виды контроля) | Сбор запросов осуществляется Управлением общественных связей ФАС России, обработка - структурными подразделениями и Правовым управлением   | Совершенствование законодательства, о работе службы и результатах проводимых публичных мероприятий. Данные, полученные в ходе опросов, используются для оптимизации набора обязательных требований, в целях совершенствования законодательства и снижения административной нагрузки на бизнес, развития профилактических мер |  |
| 1.5  | Информирование об актуализации перечня правовых актов путем размещения соответствующей информации на главной странице официального сайта ФАС России и социальных сетях  | На постоянной основе  | Подконтрольные субъекты и иные заинтересованные лица (все виды контроля) | Управление общественных связей   | Повышение информированности подконтрольных субъектов и иных заинтересованных лиц   |  |

| №   | Наименование мероприятия  | Периодичность/сроки исполнения мероприятия   | Целевая аудитория/вид контроля (общий/специализированный или отраслевой)  | Порядок реализации (проведения) мероприятия  | Ответственное структурное подразделение   | Ожидаемый результат проведенных мероприятий/ цель мероприятий  |
|---|---|--|---|--|---|--|
| <b>2. Информирование граждан и организаций по вопросам соблюдения обязательных требований*</b>                      |   |  |   |  |   |  |
| <b>2.1 Публичные мероприятия* (выполняется с учетом требований раздела 4.5 Стандарта)</b>                           |   |  |   |  |   |  |
| <b>2.1.1 Публичные обсуждения правоприменительной практики ФАС России и территориальных органов*</b>                |   |  |   |  |   |  |
| 2.1.1.1   | Проведение публичных обсуждений правоприменительной практики ФАС России   | не реже 4 раз в год  | Федеральные органы исполнительной власти, органы власти субъектов РФ, хозяйствующие субъекты, субъекты естественных монополий, общественные организации, ассоциации, союзы, государственные корпорации  | Проведение мероприятия осуществляется с учетом требований раздела 4.5 Стандарта ( в части требований к проведению публичных мероприятий) Выбор тематики осуществляется с учетом актуальности и статистики нарушений в разрезе видов контроля | Управление общественных связей            | Выявление причин несоблюдения обязательных требований антимонопольного законодательства, информирование по вопросам соблюдения законодательства, обеспечение взаимодействия контрольного органа с подконтрольными субъектами в целях снижения факторов риска совершения нарушений требований антимонопольного законодательства, формирование правовой модели поведения субъектов в целях |
| 2.1.1.2   | Проведение публичных обсуждений правоприменительной практики территориальными органами ФАС России   | не реже 2 раз в год (по итогам каждого полугодия, но не позднее 15 мая и 15 декабря)                                 | Федеральные органы исполнительной власти, органы власти субъектов РФ, хозяйствующие субъекты, субъекты естественных монополий, общественные организации, ассоциации, союзы, государственные корпорации  | Проведение мероприятия осуществляется с учетом требований раздела 4.5 Стандарта ( в части требований к проведению публичных мероприятий) Выбор тематики осуществляется с учетом актуальности и статистики нарушений в разрезе видов контроля | территориальные органы ФАС России         | профилактики нарушений антимонопольного законодательства. Ожидаемый результат - снижение количества нарушений по отраслевым сферам, отнесенным к определенному виду антимонопольного контроля  |
| 2.1.1.3   | Проведение публичных обсуждений правоприменительной практики территориальными органами ФАС России в формате прямых трансляций в сети "Интернет" с обеспечением on-line взаимодействия участников публичного обсуждения (вопрос-ответ) | не реже 2 раз в год (с учетом равномерного чередования с мероприятиями, предусмотренными п.2.1.1.2 настоящего Плана) | Федеральные органы исполнительной власти, органы власти субъектов РФ, хозяйствующие субъекты, субъекты естественных монополий, общественные организации, ассоциации, союзы, государственные корпорации. | Проведение мероприятия осуществляется с учетом требований раздела 4.5 Стандарта ( в части требований к проведению публичных мероприятий) Выбор тематики осуществляется с учетом актуальности и статистики нарушений в разрезе видов контроля | территориальные органы ФАС России         |  |
| <b>2.1.2 Организация, проведение и участие в конференциях, семинарах, форумах, проводимые на постоянной основе*</b> |   |  |   |  |   |  |
| 2.1.2.1   | Пресс-конференция с участием руководителя ФАС России, заместителей руководителя ФАС России  | не реже 4 раз в год (по мере подготовки)   | Подконтрольные субъекты и иные заинтересованные лица (все виды контроля)  |  | Управление общественных связей ФАС России | Повышение информирования и понимания общественностью преимуществ конкуренции.  |
| <b>2.1.2.2 Конференции, организуемые ФАС России и/или при поддержке ФАС России*</b>                                 |   |  |   |  |   |  |
| 2.1.2.2.1   | Ежегодная научно-практическая конференция кафедры конкурентного права ФГБОУ ВО «Московский государственный юридический университет имени О.Е. Кутафина (МГЮА)» и ФАС России в рамках Московского юридического форума                  | ежегодно (апрель)  | Подконтрольные субъекты и иные заинтересованные лица (все виды контроля)  | Проведение мероприятий с участием руководящего состава и иных должностных лиц ФАС России, представителей научных и экспертных организаций, юридических лиц и индивидуальных предпринимателей, общественных организаций.                      | Правовое управление                       | Повышение информирования и понимания общественностью преимуществ конкуренции. Проведение мероприятий направлено на популяризацию и объяснение необходимости соблюдения антимонопольного законодательства, в том числе, органами власти, разъяснение преимуществ конкуренции, направленные на профилактику нарушений.   |



| №   | Наименование мероприятия  | Периодичность/ сроки исполнения мероприятия | Целевая аудитория/вид контроля (общий/специализированный или отраслевой)  | Порядок реализации (проведения) мероприятия   | Ответственное структурное подразделение  | Ожидаемый результат проведенных мероприятий/ цель мероприятий   |
|---|---|---|---|---|--|---|
| 2.1.2.2.2   | Ежегодная конференция «Антимонопольное регулирование в России», организуемая Ассоциацией антимонопольных экспертов и газетой «Ведомости» при поддержке Федеральной антимонопольной службы Российской Федерации  | ежегодно (октябрь)                          | Подконтрольные субъекты и иные заинтересованные лица (все виды контроля)  |   | Управление общественных связей   |   |
| 2.1.2.2.3   | Международная научно-практическая конференция «Антимонопольная политика: наука, практика, образование»  | ежегодно (декабрь)                          | Подконтрольные субъекты и иные заинтересованные лица (все виды контроля)  |   | Управление международного экономического сотрудничества  |   |
| 2.1.2.2.4   | Ежегодная международная конференция "Неделя конкуренции в России"   | ежегодно (по мере подготовки)               | Подконтрольные субъекты и иные заинтересованные лица (все виды контроля)  |   | Административное управление - секретариат руководителя, Управление государственной службы, Правовое управление, Управление общественных связей |   |
| 2.1.2.2.5   | Всероссийской научно-практической конференции «Недобросовестная конкуренция и бизнес. Влияние на развитие»  | ежегодно (по мере подготовки)               | Антимонопольный контроль (хозяйствующие субъекты, потребители товаров, работ и услуг и иные заинтересованные лица)                    |   | Управление контроля рекламы и недобросовестной конкуренции   |   |
| 2.1.2.2.6   | Всероссийская научно-практическая конференция «Обеспечение конкуренции в области торговой деятельности»   | ежегодно (по мере подготовки)               | Подконтрольные субъекты (производители и поставщики продовольственных товаров, торговые сети), контроль в сфере торговли (отраслевой) |   | Управление общественных связей<br>ФАС России, Управление контроля социальной сферы и торговли  |   |
| <b>2.1.2.3 Публичные мероприятия с участием ФАС России и ТО ФАС России*</b> |   |   |   |   |  |   |
| 2.1.2.3.1   | Секция ФАС России в рамках Петербургского юридического форума   | ежегодно (май)                              | Подконтрольные субъекты и иные заинтересованные лица (все виды контроля)  | Проведение мероприятий с участием представителей ФАС России, научных и экспертных организаций, юридических лиц и индивидуальных предпринимателей, общественных организаций. | Правовое управление, Управление общественных связей<br>ФАС России  | Повышение информирования и понимания общественностью преимуществ конкуренции.<br>Проведение мероприятий направлено на популяризацию и объяснение необходимости соблюдения антимонопольного законодательства, в том числе, органами власти, разъяснение преимуществ конкуренции, направленные на профилактику нарушений. |
| 2.1.2.3.2   | Московская юридическая неделя: совместная Ежегодная международная научно-практическая конференция Юридического факультета МГУ и Международная научно-практическая конференция «Кутафинские чтения» Университета имени О.Е. Кутафина (МГЮА), секция конкурентное право | ежегодно (ноябрь)                           | Подконтрольные субъекты и иные заинтересованные лица (все виды контроля)  |   | Правовое управление, Управление общественных связей<br>ФАС России  |   |

| №         | Наименование мероприятия   | Периодичность/ сроки исполнения мероприятия                         | Целевая аудитория/вид контроля (общий/специализированный или отраслевой)   | Порядок реализации (проведения) мероприятия | Ответственное структурное подразделение   | Ожидаемый результат проведенных мероприятий/ цель мероприятий            |
|-----------|--|---|--|---|---|--|
| 2.1.2.3.3 | Коллегия ФАС России с проведением семинаров для территориальных органов ФАС России   | не реже 2 раз в год (по мере подготовки) с участием ТО ФАС России   | должностные лица территориальных органов ФАС России, центрального аппарата ФАС России  |   | структурные подразделения, Правовое управление, Управление общественных связей, территориальные органы ФАС России |  |
| 2.1.2.3.4 | Семинар-совещание с органами исполнительной власти субъектов Российской Федерации в области государственного регулирования тарифов | не реже 1 раза в год (по мере подготовки), с участием ТО ФАС России | органы власти субъектов РФ, субъекты естественных монополий, хозяйствующие субъекты (контроль в сфере тарифного регулирования), отраслевой |   | Управление общественных связей ФАС России   |  |
| 2.1.2.3.5 | Всероссийский форум-выставка "За честные закупки"  | ежегодно  | органы власти, хозяйствующие субъекты (отраслевое мероприятие, контроль в сфере государственных закупок)                                   |   | Управление контроля государственного заказа, Управление общественных связей                                       | Профилактика нарушений при участии и организации закупочной деятельности |

| №  | Наименование мероприятия  | Периодичность/ сроки исполнения мероприятия   | Целевая аудитория/вид контроля (общий/специализированный или отраслевой)    | Порядок реализации (проведения) мероприятия   | Ответственное структурное подразделение   | Ожидаемый результат проведенных мероприятий/ цель мероприятий  |
|--|---|---|---|---|---|--|
| 2.1.2.3.6  | Ежегодный форум «Обращение медицинских изделий в России»  | ежегодно  | все субъекты (отраслевое мероприятие, контроль социальной сферы и торговли) |   | Управление социальной сферы и торговли, Управление общественных связей ФАС России         | Профилактика заключения антиконкурентных соглашений по фармацевтическим группам  |
| 2.1.2.3.7  | Общероссийская конференция малого и среднего бизнеса сферы услуг «Роль малого и среднего бизнеса в развитии экологически безопасных услуг в России» | ежегодно  | субъекты среднего и малого предпринимательства (общий контроль)             |   | структурные подразделения, Правовое управление, Управление общественных связей ФАС России | Профилактика нарушений антимонопольного законодательства, оценка роли малого и среднего бизнеса в развитии экологически безопасных услуг в России  |
| <b>2.2 Руководства по соблюдению обязательных требований* (выполняется с учетом требований разделов 3.5.3, 4.4, 5.3 Стандарта)</b> |   |   |   |   |   |  |
| 2.2.1  | Ежегодный доклад ФАС России о состоянии конкуренции   | ежегодно до 1 мая очередного года с анализом состояния конкуренции за прошедший год | Подконтрольные субъекты и иные заинтересованные лица (все виды контроля)    | Разработка доклада осуществляется Федеральной антимонопольной службой в соответствии с Правилами, утвержденными Первым заместителем Председателя Правительства Российской Федерации И.И. Шуваловым (поручение № ИШ-П13-3004 от 30.04.2013), с участием Министерства экономического развития Российской Федерации, федеральных органов исполнительной власти, Аналитического центра при Правительстве Российской Федерации, Автономной некоммерческой организации «Агентство стратегических инициатив» и общественных объединений предпринимателей (в том числе Общероссийской общественной организации малого и среднего предпринимательства «ОПОРА РОССИИ», Общероссийской общественной организации «Деловая Россия», Торгово-промышленной палаты Российской Федерации, Российского союза промышленников и предпринимателей) | Правовое управление   | В Докладе приводятся основные итоги проводимой в стране конкурентной политики, анализируются наиболее значимые изменения законодательства, представляются результаты исследований состояния конкуренции в некоторых секторах экономики, рассмотрены основные проблемы их функционирования.<br>Доклад включает раскрытие информации о состоянии конкуренции в отраслях экономики и на отдельных товарных рынках, развитие которых является наиболее значимым. Также в доклад включены данные ведомственной статистики, характеризующие правоприменительную практику антимонопольных органов, материалы, представленные Минэкономразвития России, федеральными органами исполнительной власти и рядом общественных организаций предпринимателей.<br>Проект доклада за 2017 год размещен 20.04.2018 и доступен по ссылке: <a href="https://fas.gov.ru/documents/626604">https://fas.gov.ru/documents/626604</a> |
| <b>2.2.2 Аналитические материалы ФАС России и территориальных органов</b>  |   |   |   |   |   |  |
| 2.2.2.1  | Обзор судебной практики с участием антимонопольных органов  | ежемесячно  | Подконтрольные субъекты и иные заинтересованные лица (все виды контроля)    | Анализ судебной практики, подготовка материала, размещение обзоров на официальном сайте ФАС России, публикация в социальных сетях ФАС России, размещение материалов на внутреннем портале ФАС России  | Правовое управление, Управление общественными связями ФАС России                          | Актуализация подходов судейского сообщества при разрешении административных споров с участием антимонопольных органов  |
| 2.2.2.2  | Видеозаписи судебной практики с участием антимонопольных органов  | ежеквартально   |   |   |   |  |

| №       | Наименование мероприятия   | Периодичность/ сроки исполнения мероприятия                       | Целевая аудитория/вид контроля (общий/специализированный или отраслевой)            | Порядок реализации (проведения) мероприятия   | Ответственное структурное подразделение   | Ожидаемый результат проведенных мероприятий/ цель мероприятий  |
|---------|--|---|---|---|---|--|
| 2.2.2.3 | Аналитические отчеты о состоянии конкуренции на товарных рынках (по каждому товарному рынку) | в сроки, установленные Приказом ФАС России №1718/16 от 05.12.2016 | хозяйствующие субъекты, осуществляющие деятельность на товарных рынках (отраслевые) | Отчет о состоянии конкуренции подготавливается ФАС России на основании плана работы ФАС России по анализу состояния конкуренции на товарных рынках на 2017-2018, утв. Приказом Приказом ФАС России №1718/16 от 05.12.2016. Отчеты подлежат размещению на официальном сайте ФАС России в разделе "Аналитические материалы" | Структурные подразделения ФАС России, Управление общественных связей ФАС России | Информирование о текущем состоянии конкуренции на товарных рынках на территории Российской Федерации |

| №   | Наименование мероприятия  | Периодичность/ сроки исполнения мероприятия     | Целевая аудитория/вид контроля (общий/специализированный или отраслевой) | Порядок реализации (проведения) мероприятия  | Ответственное структурное подразделение   | Ожидаемый результат проведенных мероприятий/ цель мероприятий  |
|---|---|---|--|--|---|--|
| <b>2.2.3 Медиа-архив по вопросам соблюдения обязательных требований</b> |   |   |  |  |   |  |
| 2.2.3.1   | Видеоматериалы с комментариями и интервью руководителя, заместителей руководителя, начальников управлений ФАС России по вопросам соблюдения обязательных требований, разъяснения требований действующего законодательства, изменения содержания или состава обязательных требований | не реже 1 раза в месяц                          | Подконтрольные субъекты и иные заинтересованные лица (все виды контроля) | Информация для подготовки видеоматериалов осуществляется структурными подразделениями ФАС России (по теме выступления в разрезе конкретного вида контроля).<br>Размещение Управлением общественных связей ФАС России видеоматериалов должностных лиц ФАС России в разделе "Медиа-Архив" на официальном сайте ФАС России (с возможностью поиска по видам контроля) в хронологическом порядке с возможностью сортировки материалов по релевантности. | ФАС России (отраслевые виды контроля), Правовое управление (общие требования), Управление общественных связей, ФБУ ИТЦ ФАС России |  |
| 2.2.3.2   | Презентации по вопросам контроля по сферам регулирования  | не реже 1 раза в год (по каждому виду контроля) |  | Структурные подразделения ФАС России готовят презентации по вопросам, связанным с регулированием подконтрольной сферы деятельности. Презентации подлежат размещению на официальном сайте ФАС России в разделе "Медиа-архив"  | Управление общественных связей ФАС России   | Информирование подконтрольных субъектов по вопросам соблюдения имеющихся обязательных требований антимонопольного и отраслевого законодательства |

| №       | Наименование мероприятия  | Периодичность/ сроки исполнения мероприятия          | Целевая аудитория/вид контроля (общий/специализированный или отраслевой) | Порядок реализации (проведения) мероприятия   | Ответственное структурное подразделение      | Ожидаемый результат проведенных мероприятий/ цель мероприятий |
|---------|---|--|--|---|--|---|
| 2.2.3.3 | Подготовка и размещение инфографических материалов по вопросам соблюдения имеющихся обязательных требований, а также в случае установления новых требований   | в течение года (по мере актуальности), ежеквартально | Подконтрольные субъекты и иные заинтересованные лица (все виды контроля) | Структурные подразделения ФАС России осуществляют подготовку материалов по вопросам соблюдения обязательных требований по сферам деятельности, контроль за которыми относится к ведению подразделения, не реже 1 раза в год (с дальнейшей актуализацией обязательных требований). Управление общественных связей обеспечивает изготовление и размещение инфографических материалов с учетом представленной информации не реже 1 раза в год с дальнейшей актуализацией содержания обязательных требований. материалы подлежат размещению в разделе "Медиа-архив" на официальном сайте ФАС России. В настоящее время материалы размещены по ссылке: <a href="https://fas.gov.ru/content/infografika/">https://fas.gov.ru/content/infografika/</a> (с возможностью выбора материалов по любому из направлений деятельности ФАС России) | Управление общественных связей<br>ФАС России |   |
| 2.2.3.4 | Распространение брошюр, буклетов, лифтлетов по вопросам соблюдения требований, о деятельности ФАС России, в частности, разработанных печатных изданий в виде буклетов "Когда пора обратиться в ФАС", "Все о конкуренции в вопросах и ответах" | в течение года (по мере наличия печатной продукции)  |  | материалы размещаются на официальном сайте ФАС России в разделе "Медиа-архив" и сайтах ТО ФАС России, а также в печатном формате во время проведения публичных мероприятий, организуемых ФАС России и ТО ФАС России (при наличии печатной продукции)  | Управление общественных связей<br>ФАС России |   |

| №  | Наименование мероприятия   | Периодичность/ сроки исполнения мероприятия                               | Целевая аудитория/вид контроля (общий/специализированный или отраслевой)                             | Порядок реализации (проведения) мероприятия  | Ответственное структурное подразделение   | Ожидаемый результат проведенных мероприятий/ цель мероприятий  |
|--|--|---|--|--|---|--|
| <b>2.2.4 Иные мероприятия по размещению информации с содержанием обязательных требований</b> |  |   |  |  |   |  |
| 2.2.4.1  | Подготовка и размещение на официальном сайте ФАС России, в социальных сетях ФАС России, ТО ФАС России аудиокomentarиев руководителя, заместителей руководителя, начальников управлений на подкасте FAS.Tunes | еженедельно   | Подконтрольные субъекты и иные заинтересованные лица (все виды контроля)                             | На официальном сайте ФАС России размещается ссылка на выпуск подкаста, ТО ФАС России размещают репост в социальных сетях со страниц ФАС России. Размещению подлежит информация по вопросам, относящимся к деятельности ФАС России и территориальных органов, включая информацию об изменениях обязательных требований, практике применения антимонопольного законодательства, разъясняющие требования законодательства комментарии   | Управление общественных связей ФАС России | Информирование подконтрольных субъектов по вопросам соблюдения имеющихся обязательных требований антимонопольного и отраслевого законодательства |
| 2.2.4.2  | Ведение и развитие раздела официального сайта ФАС России "Антимонопольный словарь" (интерактивный сервис)  | регулярно в течение года в соответствии с порядком реализации мероприятия | антимонопольный контроль (хозяйствующие субъекты, органы власти, потребители товаров, работ и услуг) | Структурные подразделения ФАС России не реже 1 раза в квартал вносят предложения по актуализации и добавлению в раздел новых положений с обоснованием необходимости внесения изменений и актуальности вопросов, требующих разъяснения положений антимонопольного законодательства в рамках проектов "Антимонопольный словарь" и "Антимонопольная азбука". Управление общественных связей не позднее 1 месяца после получения предложений от структурных подразделений дополняют информацией разделы на официальном сайте ФАС России. | Управление общественных связей ФАС России |  |
| 2.2.4.3  | Ведение и развитие раздела официального сайта ФАС России "Антимонопольная азбука" (интерактивный сервис)   |   |  |  |   |  |

| №   | Наименование мероприятия  | Периодичность/ сроки исполнения мероприятия   | Целевая аудитория/вид контроля (общий/специализированный или отраслевой)   | Порядок реализации (проведения) мероприятия  | Ответственное структурное подразделение | Ожидаемый результат проведенных мероприятий/ цель мероприятий  |
|---|---|---|--|--|---|--|
| <b>2.2.5 Доклады с руководством по соблюдению обязательных требований, анализом новых обязательных требований и необходимых для их исполнения организационных и технических мероприятий (выполняется с учетом требований раздела 4.4)</b> |   |   |  |  |   |  |
| 2.2.5.1   | Подготовка доклада ФАС России с руководством по соблюдению обязательных требований, дающим разъяснение, какое поведение является <b>правомерным</b> (включает анализ и обобщение практики применения антимонопольного законодательства на территории Российской Федерации)                                    | не реже 2 раз в год (не позднее 1 марта и 1 октября очередного года, но не позднее даты информирования о проведении публичных обсуждений) | Федеральные органы исполнительной власти, органы власти субъектов РФ, хозяйствующие субъекты, субъекты естественных монополий, общественные организации, ассоциации, союзы, государственные корпорации | Доклад правоприменительной практики антимонопольных органов с информацией о <b>правомерном поведении</b> подконтрольных субъектов подготавливается ФАС России, и направляется в территориальные органы ФАС России для презентации на публичных обсуждениях. Доклад подготавливается в соответствии с Методическими рекомендациями согласно Стандарту (разделы 4.2.2, 4.4 Стандарта)          | Правовое управление                     | Разъяснение требований законодательства в целях организации подконтрольными субъектами планирования деятельности с минимизацией рисков нарушения антимонопольного законодательства |
| 2.2.5.2   | Размещение доклада ФАС России с руководством по соблюдению обязательных требований, дающим разъяснение, какое поведение является правомерным в открытом доступе на официальном сайте ФАС России, в справочно-правовых системах  |   |  |  |   |  |
| 2.2.5.3   | Подготовка доклада территориального органа ФАС России с руководством по соблюдению обязательных требований, дающим разъяснение, какое поведение является <b>неправомерным</b> (включает анализ и обобщение практики применения антимонопольного законодательства на территории субъекта Российской Федерации) | не реже 2 раз в год (не позднее 1 марта и 1 октября очередного года, но не позднее даты информирования о проведении публичных обсуждений) | Федеральные органы исполнительной власти, органы власти субъектов РФ, хозяйствующие субъекты, субъекты естественных монополий, общественные организации, ассоциации, союзы, государственные корпорации | Доклад правоприменительной практики антимонопольных органов с информацией о <b>неправомерном поведении</b> подконтрольных субъектов подготавливается территориальными органами ФАС России, презентуется на публичных обсуждениях и размещается на официальном сайте. Доклад подготавливается в соответствии с Методическими рекомендациями согласно Стандарту (разделы 4.2.2, 4.4 Стандарта) | территориальные органы ФАС России       | Разъяснение требований законодательства в целях организации подконтрольными субъектами планирования деятельности с минимизацией рисков нарушения антимонопольного законодательства |
| 2.2.5.4   | Размещение доклада территориального органа ФАС России с руководством по соблюдению обязательных требований, дающим разъяснение, какое поведение является неправомерным в открытом доступе на официальном сайте территориального органа ФАС России   |   |  |  |   |  |
| <b>2.3 Разъяснительная и консультационная работа* (выполняется с учетом требований разделов 3.5.2, 4.6 Стандарта)</b>   |   |   |  |  |   |  |
| <b>2.3.1 Мероприятия по оказанию методической помощи (по каждому виду контроля)</b>   |   |   |  |  |   |  |



| №       | Наименование мероприятия                               | Периодичность/ сроки исполнения мероприятия                  | Целевая аудитория/вид контроля (общий/специализированный или отраслевой) | Порядок реализации (проведения) мероприятия   | Ответственное структурное подразделение                     | Ожидаемый результат проведенных мероприятий/ цель мероприятий   |
|---------|--|--|--|---|---|---|
| 2.3.1.1 | Работа методического совета по тарифному регулированию | регулярно по мере необходимости, но не реже 1 раза в квартал | Контроль в сфере тарифного регулирования (специализированный)            | Порядок работы методического совета определен Приказом ФАС России №615/17 от 10.05.2017 | ФАС России, руководители территориальных органов ФАС России | Обеспечение взаимодействия между всеми заинтересованными лицами, с использованием принципов открытости, публичности, коллегиальности, баланса интересов потребителей, субъектов естественных монополий и общественно значимых интересов при реализации государственной политики в сфере государственного регулирования субъектов естественной монополии. Подготовка предложений по выработке основных направлений государственной ценовой (тарифной) политики регулируемых отраслевых товарных рынков и предложений по повышению гибкости тарифной политики и дерегулированию тарифов с учетом условий развития конкуренции на регулируемых и сопряженных с ними товарных рынках. |

| №   | Наименование мероприятия   | Периодичность/сроки исполнения мероприятия  | Целевая аудитория/вид контроля (общий/специализированный или отраслевой)  | Порядок реализации (проведения) мероприятия  | Ответственное структурное подразделение                              | Ожидаемый результат проведенных мероприятий/ цель мероприятий  |
|---|--|---|---|--|--|--|
| 2.3.1.2   | Работа методического совета ФАС России   | регулярно по мере необходимости, но не реже 1 раза в квартал  | Антимонопольный контроль (отраслевой, общий)  | Порядок работы методического совета определен Приказом ФАС России №432 от 28.06.2012   | ФАС России, руководители территориальных органов ФАС России          | Осуществление взаимодействия с предпринимательскими союзами, некоммерческими организациями, общественными объединениями и научными организациями, в том числе, в целях рассмотрения разработанных ФАС России и территориальными органами ФАС России проектов методических рекомендаций по вопросам применения антимонопольного законодательства, законодательства о естественных монополиях, о рекламе, о государственных закупках, об основах государственного регулирования торговой деятельности, об иностранных инвестициях. |
| 2.3.1.3   | Оказание методической помощи (разъяснения, методические рекомендации, информирование)  | В соответствии с Планом оказания методической помощи, утв. Приказом ФАС России от 17.04.2017 №523/17 (в ред. от 28.12.2017) | Подконтрольные субъекты, потребители товаров, работ и услуг. Все виды контроля (в зависимости от содержания поставленных актуальных проблемных вопросов), отраслевой контроль   | В соответствии с Планом оказания методической помощи, утвержденным Приказом ФАС России от 17.04.2017 №523/17 (в ред. от 28.12.2017)  |  |  |
| 2.3.1.4   | Разъяснения Президиума ФАС России по вопросам применения антимонопольного законодательства                                     | В течение года (по мере необходимости), но не реже 3 раз в год  | Все виды контроля (общий и отраслевые)  | В порядке, предусмотренном статьей 23 Федерального закона "О защите конкуренции"   | Правовое управление ФАС России, структурные подразделения ФАС России |  |
| 2.3.1.5   | Разъяснения по вопросам применения антимонопольного законодательства   | по запросу обратившегося лица, регулярно  | Антимонопольный контроль (любой субъект, в том числе: хозяйствующие субъекты, органы власти, потребители товаров, работ и услуг)  | Порядок дачи разъяснений по вопросам применения антимонопольного законодательства Российской Федерации установлен Административным регламентом, утвержденным приказом ФАС России №22 от 20.01.2012 (в ред. от 16.02.2016)  |  |  |
| <b>2.3.2 Иные мероприятия по разъяснительной и консультативной работе антимонопольных органов</b> |  |   |   |  |  |  |
| 2.3.2.1   | Организация и ведение личного приема граждан и организаций должностными лицами ФАС России и территориальных органов ФАС России | по мере обращения, регулярно  | Все виды контроля.  | Порядок приема граждан и организаций, а также проведения выездного мероприятия осуществляется в соответствии с Приказом ФАС России от 07.09.2012 №571 "Об утверждении Методических рекомендаций по организации приема граждан, обеспечению своевременного рассмотрения обращений граждан, принятию решений и направлению ответов в установленный срок в территориальных органах Федеральной антимонопольной службы (ФАС России)" | Общественная приемная ФАС России, территориальные органы ФАС России  |  |
| 2.3.2.2   | Осуществление выездов должностных лиц территориальных органов ФАС России в районы для организации приема граждан на местах     | в течение года (по согласованию с администрацией района, органом местного самоуправления), в 1 и 2 полугодиях               | Виды контроля: антимонопольный контроль, тарифное регулирование, контроль в сфере рекламы. Разъяснительно-консультативная работа с гражданами, организациями, предпринимателями, юридическими лицами проводится должностными лицами ТО ФАС России | Порядок приема граждан и организаций, а также проведения выездного мероприятия осуществляется в соответствии с Приказом ФАС России от 07.09.2012 №571 "Об утверждении Методических рекомендаций по организации приема граждан, обеспечению своевременного рассмотрения обращений граждан, принятию решений и направлению ответов в установленный срок в территориальных органах Федеральной антимонопольной службы (ФАС России)" | территориальные органы ФАС России                                    | Обеспечение профилактической работы на отдаленных местностях   |

| №  | Наименование мероприятия  | Периодичность/ сроки исполнения мероприятия  | Целевая аудитория/вид контроля (общий/специализированный или отраслевой)  | Порядок реализации (проведения) мероприятия  | Ответственное структурное подразделение            | Ожидаемый результат проведенных мероприятий/ цель мероприятий  |
|--|---|--|---|--|--|--|
| 2.3.2.3  | Организация работы информационных систем "Горячих линий" по видам контроля: Горячая линия ФАС России по вопросам повышения цен; Горячая линия по вопросам регулирования цен в сфере гособоронзаказа; Горячая линия для сообщений о нарушениях Закона о торговле; Горячая линия "Сообщи о картеле" | регулярно  | Виды контроля: антимонопольный контроль, контроль в сфере гособоронзаказа. Мониторинг ситуации на рподовольственных рынках (целевая аудитория: подконтрольные субъекты, хозяйствующие субъекты, производители товаров, поставщики товаров, потребители товаров, работ, услуг)   | Сообщения, поступившие по «горячей линии» направляются для рассмотрения в структурные подразделения ФАС России   | Управление общественных связей                     | Формирование и развитие способов обратной связи, в том числе, с подконтрольными субъектами, что позволяет обеспечить с ними более широкое взаимодействие. Вся информация, поступившая от подконтрольных субъектов и иных лиц рассматривается и учитываются ФАС России в рамках обобщения и анализа практики применения законодательства, в целях мониторинга соблюдения законодательства, а также используется в целях повышения эффективности выявления нарушений, в частности, при совершении антиконкурентных действий (картели).                                 |
| 2.3.2.4  | Организация работы сервиса "Общественная приемная" (многоканальная телефонная связь по номеру (499) 755-23-23 (клавиша "2" в тоновом режиме)  | регулярно, ежедневно   | Все виды контроля   | Работа осуществляется в текущем режиме   | Управление общественных связей, ФБУ ИТЦ ФАС России | Консультации по вопросам: деятельности ФАС России; о входящем номере, под которым зарегистрировано заявление, жалоба, материалы в системе делопроизводства ФАС России; разъяснение роли ведомства в системе федеральных органов исполнительной власти, а также ее полномочий в установленной сфере деятельности; по вопросам, связанным с подготовкой документов для направления в ФАС России; о порядке оформления заявлений (жалоб, обращений) гражданами и организациями для подачи в ФАС России; процедурные вопросы рассмотрения жалоб и дел в ФАС России и др. |
| 2.3.2.5  | Размещение на официальных сайтах ФАС России, ТО ФАС России информации о порядке обращения в ФАС России (вкладка "Обратиться в ФАС"), размещение видеонструкции по порядку обращения   | выполнено  | Все виды контроля   | Выполнено  | Управление общественных связей, ФБУ ИТЦ ФАС России | Упрощение порядка обращения в ФАС России, ТО ФАС России по вопросу нарушения антимонопольного законодательства, а также по иным вопросам, предусмотренным законодательством  |
| <b>3. Мероприятия по реализации институтов предупредительного контроля</b> |   |  |   |  |  |  |
| 3.1.   | Выдача предупреждений о недопустимости совершения действий, которые могут привести к нарушению антимонопольного законодательства  | По мере выявления действий, которые могут привести к нарушению антимонопольного законодательства | Антимонопольный контроль (общий). Целевая аудитория: должностные лица хозяйствующего субъекта, федерального органа исполнительной власти, органа государственной власти субъекта Российской Федерации, органа местного самоуправления, организации, участвующей в предоставлении государственных или муниципальных услуг, государственного внебюджетного фонда. | Антимонопольный орган направляет предупреждение в письменной форме о недопустимости совершения действий, которые могут привести к нарушению антимонопольного законодательства (предупреждение). Предупреждения выдаются в порядке, предусмотренном статьей 25.7 Федерального закона от 26.07.2006 №135-ФЗ "О защите конкуренции" | ФАС России, территориальные органы ФАС России      | Предупреждение выдается в целях предупреждения нарушения антимонопольного законодательства.  |

| №  | Наименование мероприятия  | Периодичность/ сроки исполнения мероприятия  | Целевая аудитория/вид контроля (общий/специализированный или отраслевой)   | Порядок реализации (проведения) мероприятия  | Ответственное структурное подразделение   | Ожидаемый результат проведенных мероприятий/ цель мероприятий   |
|--|---|--|--|--|---|---|
| 3.2  | Выдача предупреждений о прекращении действий (бездействия), об отмене или изменении актов, которые содержат признаки нарушения антимонопольного законодательства, либо об устранении причин и условий, способствовавших возникновению такого нарушения, и о принятии мер по устранению последствий такого нарушения | По мере выявления действий (бездействия), которые содержат признаки нарушения антимонопольного законодательства                            | Антимонопольный контроль (общий).<br>Целевая аудитория: хозяйствующий субъект, федеральный орган исполнительной власти, орган государственной власти субъекта Российской Федерации, орган местного самоуправления, иные осуществляющие функции указанных органов органы или организации, участвующие в предоставлении государственных или муниципальных услуг, государственный внебюджетный фонд | Антимонопольный орган направляет предупреждение на основании и в порядке, предусмотренном статьей 25.7 Федерального закона от 26.07.2006 №135-ФЗ "О защите конкуренции"  | ФАС России, территориальные органы ФАС России   | Предупреждение выдается в целях пресечения действий (бездействия), которые приводят или могут привести к недопущению, ограничению, устранению конкуренции и (или) ущемлению интересов других лиц (хозяйствующих субъектов) в сфере предпринимательской деятельности либо ущемлению интересов неопределенного круга потребителей |
| <b>4. Мероприятия по внедрению проверочных листов для подконтрольных субъектов</b> |   |  |  |  |   |   |
| 4.1  | Формирование проверочных листов по видам контроля   | в течение 2018 года  | виды контроля: контроль государственного оборонного заказа, контроль размещения государственного заказа  | Формирование комиссии по разработке проверочных листов, апробация проверочных листов в субъектах РФ, актуализация и приведение в соответствие с требованиями   | Управление контроля государственного оборонного заказа, Управление контроля размещения государственного заказа, Правовое управление | Обеспечение самоконтроля и определения подконтрольными субъектами соблюдения обязательных требований антимонопольного законодательства и добровольного подтверждения их соблюдения  |
| 4.2  | Внедрение проверочных листов  | не позднее 1 января 2019   | виды контроля: контроль государственного оборонного заказа, контроль размещения государственного заказа  | Разработка проекта Федерального закона "О внесении изменений в статью 25.1 Федерального закона "О защите конкуренции" (внедрение процедуры применения должностными лицами антимонопольного органа проверочных листов в виде списка контрольных вопросов), направление законопроекта в Проектный комитет, внесение законопроекта в Правительство Российской Федерации в установленном порядке   | Управление контроля государственного оборонного заказа, Управление контроля размещения государственного заказа, Правовое управление |   |
| 4.3  | Публикация проверочных листов на официальном сайте ФАС России, ТО ФАС России  | в течение 3 дней со дня вступления в силу нормативного акта, регламентирующего процедуру применения должностными лицами проверочных листов | виды контроля: контроль государственного оборонного заказа, контроль размещения государственного заказа  | Проверочные листы размещаются на официальных сайтах ФАС России, ТО ФАС России в соответствующем разделе в виде электронных документов и текстовых файлов, доступных для сохранения, копирования и печати в соответствии с рекомендациями Стандарта. Вместе с проверочными листами публикуются прилагаемые к ним комплекты документов и вспомогательных материалов, необходимые для разъяснения отдельных вопросов проверочных листов и списка контрольных вопросов | Управление контроля государственного оборонного заказа, Управление контроля размещения государственного заказа, Правовое управление | Обеспечение доступности проверочных листов в целях свободного использования подконтрольными субъектами и иными заинтересованными лицами   |

| №   | Наименование мероприятия  | Периодичность/ сроки исполнения мероприятия   | Целевая аудитория/вид контроля (общий/специализированный или отраслевой)   | Порядок реализации (проведения) мероприятия   | Ответственное структурное подразделение   | Ожидаемый результат проведенных мероприятий/ цель мероприятий  |
|---|---|---|--|---|---|--|
| 4.4   | Разработка и размещение на официальных сайтах ФАС России и ее территориальных органов вспомогательных материалов к проверочным листам | в течение 60 дней с момента исполнения п.4.3 настоящего плана. Далее по мере необходимости на основании анализируемой практики применения проверочных листов подконтрольными субъектами | антимонопольный контроль (виды контроля: контроль государственного оборонного заказа, контроль размещения государственного заказа)   | Вместе с проверочными листами публикуются прилагаемые к ним комплекты документов и вспомогательных материалов, необходимые для разъяснения отдельных вопросов проверочных листов и списка контрольных вопросов, с указанием контактных данных должностных лиц, ответственных за сбор и анализ вопросов и комментариев   | Управление контроля государственного оборонного заказа, Управление контроля размещения государственного заказа, Правовое управление | Обеспечение информационно-правовой поддержки при использовании проверочных листов  |
| 4.5   | Разработка и внедрение интерактивного сервиса на сайте ФАС России   | не позднее 1 января 2019 года   | виды контроля: контроль государственного оборонного заказа, контроль размещения государственного заказа  | Интерактивный сервис разрабатывается в целях размещения проверочных листов и обеспечения определения подконтрольными субъектами определения соблюдения обязательных требований. Работа интерактивных сервисов по всем видам проверочных листов должны быть обеспечена на официальном сайте ФАС России. ТО ФАС России создают на своих официальных сайтах ссылки на интерактивный сервис (на главной странице сайта)   | ФБУ ИТЦ ФАС России, Управление общественных связей  | Интерактивный сервис разрабатывается для самостоятельного определения подконтрольными субъектами соблюдения обязательных требований антимонопольного законодательства и добровольного подтверждения соблюдения соответствующих обязательных требований |
| 4.6   | Внесение изменений в проверочные листы  | при наличии необходимости не позднее 30 дней с момента принятия решения о внесении изменений  | виды контроля: контроль государственного оборонного заказа, контроль размещения государственного заказа  | Изменения в перечень вопросов проверочного листа вносятся в случае изменения состава или содержания обязательных требований, а также по итогам анализа эффективности применения проверочных листов в случае установления необходимости внесения изменений на основании объективных данных. Процедура внесения изменений может быть инициирована Правовым управлением и структурными подразделениями ФАС России, в том числе по предложениям, поступающим от ТО ФАС России | Управление контроля государственного оборонного заказа, Управление контроля размещения государственного заказа, Правовое управление | Внесение изменений в проверочные листы осуществляется в целях актуализации контрольных вопросов и их соответствия требованиям, предусмотренным антимонопольным законодательством   |
| <b>5. Организация и проведение работы с референтными группами</b> |   |   |  |   |   |  |
| 5.1   | Утверждение плана взаимодействия, списка и перечня участников референтных групп ФАС России  | Реализовано   | Федеральные органы исполнительной власти, некоммерческие партнерства и ассоциации, хозяйствующие субъекты, производители товаров, финансовые, консалтинговые и юридические компании, отраслевые институты, государственные корпорации. Все виды контроля в разбивке по направлению деятельности ФАС России (целевая аудитория определена Приказом ФАС России по каждой сфере отдельно) | План утвержден Приказом ФАС России №1419 от 25.10.2017  | Управление общественных связей  | Осуществление общественного контроля за деятельностью ФАС России, включая рассмотрение проектов разрабатываемых общественно значимых нормативных правовых актов, участие в мониторинге качества предоставления государственных услуг, реализации       |
| 5.2   | Организация работы общественного совета (ОС) ФАС России   | не реже 1 раза в квартал (по определенной тематике, перечень вопросов   | Взаимодействие с общественными организациями, профессиональными союзами и организациями, научной   | Проведение открытых заседаний совета осуществляется ФАС России и территориальными органами ФАС России. Предусмотрено  | Контрольно-финансовое управление  |  |

| №   | Наименование мероприятия                                     | Периодичность/ сроки исполнения мероприятия                              | Целевая аудитория/вид контроля (общий/специализированный или отраслевой)               | Порядок реализации (проведения) мероприятия   | Ответственное структурное подразделение | Ожидаемый результат проведенных мероприятий/ цель мероприятий   |
|-----|--|--|--|---|---|---|
| 5.3 | Организация работы ОС при территориальных органах ФАС России | определяется до проведения заседания ОС), в соответствии с планом работы | общественностью. Все виды контроля (в зависимости от тематики проводимого мероприятия) | обязательное информирование участников совета согласно положению о совете, размещение информации по принятым решениям согласно вопросам повестки на официальном сайте ФАС России и территориальных органов ФАС России, опубликование пресс-релизов по актуальным вопросам повестки заседания совета, итогам проведения ОС. Работа осуществляется в соответствии с Положением об Общественном совете, утв. Приказом ФАС России, Стандартом деятельности общественного совета (Типовое положение) | Территориальные органы ФАС России       | контрольно-надзорных функций, хода проведения антикоррупционной и кадровой работы, оценке эффективности государственных закупок, рассмотрении ежегодных планов деятельности ФАС России и отчета об их исполнении, а также иных вопросов, предусмотренных действующим законодательством. |

| №   | Наименование мероприятия   | Периодичность/ сроки исполнения мероприятия    | Целевая аудитория/вид контроля (общий/специализированный или отраслевой)   | Порядок реализации (проведения) мероприятия         | Ответственное структурное подразделение                    | Ожидаемый результат проведенных мероприятий/ цель мероприятий  |
|---|--|--|--|---|--|--|
| <b>5.4 Организация работы и участие в экспертных советах при ФАС России (консультативно-совещательный орган при ФАС России)</b> |  |  |  |   |  |  |
| 5.4.1   | Экспертный совет по применению законодательства о рекламе и защите от недобросовестной конкуренции | по мере необходимости, но не реже 1 раза в год | Контроль в сфере рекламы, антимонопольный контроль (недобросовестная конкуренция). Экспертный совет формируется из специалистов Федеральной антимонопольной службы, представителей других федеральных органов исполнительной власти, представителей ассоциаций и общественных объединений, научных организаций, экспертов и специалистов в отдельных областях знаний.  | Порядок работы совета определен Положением о совете | Управление контроля рекламы и недобросовестной конкуренции | рассмотрение вопросов и подготовки предложений в сфере защиты конкуренции на рынке рекламы, а также по вопросам недобросовестной конкуренции |
| 5.4.2   | Экспертный совет по защите конкуренции на рынке финансовых услуг                                   | по мере необходимости, но не реже 1 раза в год | Антимонопольный (отраслевой) контроль. Экспертный совет состоит из четырёх секций: – по рынку банковских услуг; – по рынку страховых услуг; – по рынку ценных бумаг; – по организованным торгам. Экспертный совет формируется из специалистов Федеральной антимонопольной службы, представителей федеральных органов исполнительной власти, осуществляющих регулирование на рынке финансовых услуг, Центрального банка Российской Федерации, Администрации Президента Российской Федерации, членов Совета Федерации и депутатов Государственной Думы, представителей объединений финансовых организаций и финансовых организаций по представлению объединений финансовых организаций, научных и иных организаций, независимых экспертов. | Порядок работы совета определен Положением о совете | Управление контроля финансовых рынков                      | рассмотрение вопросов и подготовки предложений в сфере защиты конкуренции на рынке финансовых услуг.   |

| №     | Наименование мероприятия              | Периодичность/ сроки исполнения мероприятия    | Целевая аудитория/вид контроля (общий/специализированный или отраслевой)   | Порядок реализации (проведения) мероприятия         | Ответственное структурное подразделение                    | Ожидаемый результат проведенных мероприятий/ цель мероприятий   |
|-------|---------------------------------------|--|--|---|--|---|
| 5.4.3 | Экспертный совет по электроэнергетике | по мере необходимости, но не реже 1 раза в год | Антимонопольный контроль. Электроэнергетика (отраслевой). Экспертный совет формируется из сотрудников Федеральной антимонопольной службы, представителей федеральных органов исполнительной власти, представителей инфраструктурных организаций электроэнергетики, организаций - участников оптового и розничного рынков электроэнергии, а также смежных рынков, по представлению Федеральной антимонопольной службы, научных и иных организаций, независимых экспертов. | Порядок работы совета определен Положением о совете | Управление регулирования электроэнергетики                 | рассмотрение вопросов и подготовки предложений по развитию конкуренции на рынках электрической энергии, в том числе: подготовка рекомендаций по совершенствованию государственного контроля и надзора за соблюдением антимонопольного законодательства на рынках электроэнергии (мощности); подготовка предложений по развитию конкуренции в сфере электроэнергетики; экспертиза проектов законодательных и иных нормативных правовых актов в сфере электроэнергетики; анализ эффективности реализации законов и иных нормативных правовых актов, регулирующих отношения в области электроэнергетики; участие в подготовке материалов по вопросам развития и защиты конкуренции в сфере электроэнергетики   |
| 5.4.4 | Экспертный совет по вопросам связи    | по мере необходимости, но не реже 1 раза в год | Антимонопольный (отраслевой) контроль. Экспертный совет формируется из работников Федеральной антимонопольной службы, представителей федеральных органов исполнительной власти, научных организаций, представителей объединений (ассоциаций, союзов) хозяйствующих субъектов, осуществляющих свою деятельность в области связи, независимых экспертов.   | Порядок работы совета определен Положением о совете | Управление регулирования связи и информационных технологий | разработка и экспертиза проектов нормативных правовых актов по развитию конкуренции в области связи; анализ конкурентной среды и разработка предложений по развитию конкуренции в области связи; анализ эффективности реализации законов и иных нормативных правовых актов, регулирующих отношения в сфере антимонопольного регулирования в области связи; анализ соответствия нормативных правовых актов и действий федеральных органов исполнительной власти, органов власти субъектов Российской Федерации и органов местного самоуправления антимонопольному законодательству; разработка рекомендаций по координации действий федерального антимонопольного органа и федеральных органов исполнительной власти, осуществляющих регулирование в области связи; подготовка методических, аналитических и информационных материалов по вопросам антимонопольного регулирования в области связи; |



| №     | Наименование мероприятия   | Периодичность/ сроки исполнения мероприятия    | Целевая аудитория/вид контроля (общий/специализированный или отраслевой)  | Порядок реализации (проведения) мероприятия         | Ответственное структурное подразделение         | Ожидаемый результат проведенных мероприятий/ цель мероприятий   |
|-------|--|--|---|---|---|---|
| 5.4.5 | Экспертный совет по агропромышленному комплексу                      | по мере необходимости, но не реже 1 раза в год | Антимонопольный (отраслевой) контроль. Экспертный совет формируется из специалистов Федеральной антимонопольной службы, представителей других федеральных органов исполнительной власти, научных организаций, представителей объединений (ассоциаций, союзов) хозяйствующих субъектов, осуществляющих свою деятельность в сфере сельского хозяйства, независимых экспертов. | Порядок работы совета определен Положением о совете | Управление контроля агропромышленного комплекса | рассмотрение вопросов по соблюдению антимонопольного законодательства и развития конкуренции в сфере агропромышленного комплекса, в частности: разработка и экспертиза проектов законодательных и иных нормативных правовых актов в сфере антимонопольного регулирования агропромышленного комплекса; подготовка рекомендаций по совершенствованию государственного контроля и надзора в сфере агропромышленного комплекса; анализ конкурентной среды и выработка предложений по развитию конкуренции на рынках сельского хозяйства; анализ соответствия нормативных правовых актов и действий федеральных органов исполнительной власти, органов власти субъектов Российской Федерации и органов местного самоуправления антимонопольному законодательству; разработка рекомендаций по координации действий федерального антимонопольного органа и федеральных органов исполнительной власти, осуществляющих регулирование в сфере агропромышленного комплекса; подготовка методических, аналитических и информационных материалов в сфере антимонопольного регулирования агропромышленного комплекса. |
| 5.4.6 | Экспертный совет по развитию конкуренции в сфере образования и науки | по мере необходимости, но не реже 1 раза в год | Антимонопольный контроль (отраслевой). Экспертный совет формируется из работников Федеральной антимонопольной службы; представителей других федеральных органов исполнительной власти, образовательных учреждений и научных организаций, ассоциаций, общественных объединений и экспертов в области образования и науки.  | Порядок работы совета определен Положением о совете | Управление контроля социальной сферы и торговли | образуется в целях содействия развитию конкуренции в области образования и науки, а также для рассмотрения вопросов, связанных с соблюдением федеральными органами исполнительной власти, органами государственной власти субъектов Российской Федерации, органами местного самоуправления, иными осуществляющими функции указанных органов органами и организациями антимонопольного законодательства Российской Федерации в сфере образования и науки.  |

| №     | Наименование мероприятия  | Периодичность/ сроки исполнения мероприятия    | Целевая аудитория/вид контроля (общий/специализированный или отраслевой)  | Порядок реализации (проведения) мероприятия         | Ответственное структурное подразделение         | Ожидаемый результат проведенных мероприятий/ цель мероприятий  |
|-------|---|--|---|---|---|--|
| 5.4.7 | Экспертный совет по развитию конкуренции в социальной сфере и здравоохранении | по мере необходимости, но не реже 1 раза в год | Антимонопольный контроль (отраслевой).<br>Экспертный совет формируется из работников Федеральной антимонопольной службы, представителей других федеральных органов исполнительной власти, органов исполнительной власти субъектов Российской Федерации, участников рынка услуг в социальной сфере и здравоохранении, представителей организаций, общественных объединений, научных организаций, осуществляющих деятельность в социальной сфере и здравоохранении. | Порядок работы совета определен Положением о совете | Управление контроля социальной сферы и торговли | образуется в целях содействия развитию конкуренции в области здравоохранения и социальной сфере, а также для рассмотрения вопросов, связанных с соблюдением федеральными органами исполнительной власти, органами государственной власти субъектов Российской Федерации, органами местного самоуправления, иными осуществляющими функции указанных органов органами и организациями антимонопольного законодательства Российской Федерации в социальной сфере и здравоохранении. Содействие освещению в средствах массовой информации актуальных вопросов развития конкуренции и соблюдения антимонопольного законодательства Российской Федерации в социальной сфере и здравоохранении.   |
| 5.4.8 | Экспертный совет по развитию конкуренции в сфере розничной торговли           | по мере необходимости, но не реже 1 раза в год | Антимонопольный контроль (отраслевой).<br>Экспертный совет формируется из специалистов Федеральной антимонопольной службы, представителей других федеральных органов исполнительной власти, органов государственной власти субъектов Российской Федерации, научных организаций, участников рынка услуг в сфере розничной торговли, представителей ассоциаций, общественных объединений, осуществляющих деятельность в сфере розничной торговли.                   | Порядок работы совета определен Положением о совете | Управление контроля социальной сферы и торговли | образуется в целях содействия развитию конкуренции в сфере розничной торговли, а также для рассмотрения вопросов, связанных с соблюдением федеральными органами исполнительной власти, органами государственной власти субъектов Российской Федерации, органами местного самоуправления, иными осуществляющими функции указанных органов органами и организациями антимонопольного законодательства Российской Федерации в сфере розничной торговли, в частности: взаимодействие по вопросам совершенствования антимонопольного законодательства Российской Федерации в сфере розничной торговли с федеральными органами исполнительной власти, органами государственной власти субъектов Российской Федерации, органами местного самоуправления, иными осуществляющими функции указанных органов органами и организациями и участниками рынка услуг в сфере розничной торговли; содействие освещению в средствах массовой информации актуальных вопросов развития конкуренции и соблюдения антимонопольного законодательства Российской Федерации в сфере розничной торговли. |

| №      | Наименование мероприятия  | Периодичность/ сроки исполнения мероприятия    | Целевая аудитория/вид контроля (общий/специализированный или отраслевой)   | Порядок реализации (проведения) мероприятия         | Ответственное структурное подразделение         | Ожидаемый результат проведенных мероприятий/ цель мероприятий  |
|--------|---|--|--|---|---|--|
| 5.4.9  | Экспертный совет по развитию конкуренции в сфере металлургии                                    | по мере необходимости, но не реже 1 раза в год | Антимонопольный контроль (отраслевой).<br>Экспертный совет формируется из специалистов Федеральной антимонопольной службы, представителей других федеральных органов исполнительной власти, органов государственной власти субъектов Российской Федерации, научных и проектно-изыскательных организаций, представителей объединений (ассоциаций, союзов) хозяйствующих субъектов, осуществляющих свою деятельность в сфере металлургии, независимых экспертов. | Порядок работы совета определен Положением о совете | Управление контроля промышленности              | образуется в целях содействия развитию конкуренции в сфере металлургии, а также для рассмотрения вопросов, связанных с соблюдением федеральными органами исполнительной власти, органами государственной власти субъектов Российской Федерации, органами местного самоуправления, иными осуществляющими функции указанных органов органами и организациями, а также хозяйствующими субъектами антимонопольного законодательства Российской Федерации в сфере металлургии, в частности: взаимодействие по вопросам совершенствования антимонопольного законодательства Российской Федерации в сфере металлургии с федеральными органами исполнительной власти, органами государственной власти субъектов Российской Федерации, органами местного самоуправления, иными осуществляющими функции указанных органов органами и организациями и участниками рынка услуг в сфере металлургии; участие в подготовке методических, аналитических и информационных материалов, касающихся антимонопольного регулирования в сфере металлургии. |
| 5.4.10 | Экспертный совет при Федеральной антимонопольной службе по развитию конкуренции в сфере туризма | по мере необходимости, но не реже 1 раза в год | Антимонопольный контроль (отраслевой).<br>Экспертный совет формируется из специалистов Федеральной антимонопольной службы, представителей других федеральных органов исполнительной власти, образовательных учреждений и научных организаций, ассоциаций, общественных объединений и экспертов в области туризма.  | Порядок работы совета определен Положением о совете | Управление контроля социальной сферы и торговли | образуется в целях содействия развитию конкуренции в области туризма, а также для рассмотрения вопросов, связанных с соблюдением федеральными органами исполнительной власти, органами государственной власти субъектов Российской Федерации, органами местного самоуправления, иными осуществляющими функции указанных органов органами и организациями антимонопольного законодательства Российской Федерации в сфере туризма, в частности: подготовка предложений по совершенствованию законодательства в области туризма; разработка рекомендаций по совершенствованию государственного контроля соблюдения антимонопольного законодательства в области туризма; взаимодействие по вопросам совершенствования антимонопольного законодательства в области туризма содействие освещению в средствах массовой информации актуальных вопросов развития конкуренции и соблюдения антимонопольного законодательства в области туризма.  |

| №      | Наименование мероприятия  | Периодичность/ сроки исполнения мероприятия    | Целевая аудитория/вид контроля (общий/специализированный или отраслевой)  | Порядок реализации (проведения) мероприятия         | Ответственное структурное подразделение   | Ожидаемый результат проведенных мероприятий/ цель мероприятий  |
|--------|---|--|---|---|---|--|
| 5.4.11 | Экспертный совет при Федеральной антимонопольной службе по развитию конкуренции в области информационных технологий | по мере необходимости, но не реже 1 раза в год | Антимонопольный контроль (отраслевой).<br>Экспертный совет формируется из специалистов Федеральной антимонопольной службы, представителей других федеральных органов исполнительной власти, органов государственной власти субъектов Российской Федерации, научных организаций, участников рынка товаров (работ и услуг) в области информационных технологий, представителей ассоциаций, общественных объединений, осуществляющих деятельность в области информационных технологий. | Порядок работы совета определен Положением о совете | Управление регулирования связи и информационных технологий                              | содействие развитию конкуренции в области информационных технологий;<br>содействие защите конкуренции, в том числе предупреждению, пресечению монополистической деятельности и недобросовестной конкуренции в области информационных технологий;<br>подготовка предложений по совершенствованию законодательства в области информационных технологий;<br>экспертиза документов и оценка информации, представленной на рассмотрение Экспертного совета его членами;<br>содействие освещению в средствах массовой информации актуальных вопросов развития конкуренции и соблюдения антимонопольного законодательства Российской Федерации в области информационных технологий.   |
| 5.4.12 | Экспертный совет при Федеральной антимонопольной службе по развитию конкуренции в сфере машиностроения              | по мере необходимости, но не реже 1 раза в год | Антимонопольный контроль (отраслевой).<br>Экспертный совет формируется из специалистов Федеральной антимонопольной службы, представителей других федеральных органов исполнительной власти, органов государственной власти субъектов Российской Федерации, научных и проектно-изыскательных организаций, представителей объединений (ассоциаций, союзов) хозяйствующих субъектов, осуществляющих свою деятельность в сфере машиностроения, независимых экспертов.                   | Порядок работы совета определен Положением о совете | Управление контроля промышленности  | образуется в целях содействия развитию конкуренции в сфере машиностроения, в том числе в части формирования предложений по законодательному регулированию указанной сферы, в частности: взаимодействие по вопросам совершенствования антимонопольного законодательства Российской Федерации в сфере машиностроения с федеральными органами исполнительной власти, органами государственной власти субъектов Российской Федерации, органами местного самоуправления, иными осуществляющими функции указанных органов органами и организациями и участниками рынка услуг в сфере машиностроения; участие в подготовке методических, аналитических и информационных материалов, касающихся антимонопольного регулирования в сфере машиностроения. |
| 4.13   | Экспертный совет по развитию конкуренции на рынках нефти и нефтепродуктов при Федеральной антимонопольной службе    | по мере необходимости, но не реже 1 раза в год | Антимонопольный контроль (отраслевой).<br>Экспертный совет формируется из представителей федеральных органов исполнительной власти, органов государственной власти субъектов Российской Федерации, участников рынков нефти и нефтепродуктов, научных организаций, представителей предпринимательских союзов и общественных объединений, независимых экспертов.  | Порядок работы совета определен Положением о совете | Управление регулирования топливно-энергетического комплекса и химической промышленности | образуется в целях рассмотрения вопросов и подготовки предложений, направленных на развитие конкуренции на рынках нефти и нефтепродуктов, а также смежных рынках, включая транспортировку указанных товаров.   |

| №      | Наименование мероприятия  | Периодичность/ сроки исполнения мероприятия    | Целевая аудитория/вид контроля (общий/специализированный или отраслевой)  | Порядок реализации (проведения) мероприятия         | Ответственное структурное подразделение                | Ожидаемый результат проведенных мероприятий/ цель мероприятий   |
|--------|---|--|---|---|--|---|
| 5.4.14 | Экспертный совет при Федеральной антимонопольной службе по вопросам развития конкуренции на рынке производства и оборота этилового спирта, алкогольной и спиртосодержащей продукции | по мере необходимости, но не реже 1 раза в год | Антимонопольный контроль (отраслевой). Экспертный совет формируется из представителей Федеральной антимонопольной службы, других федеральных органов исполнительной власти, органов государственной власти субъектов Российской Федерации, представителей объединений (ассоциаций, союзов) и хозяйствующих субъектов, осуществляющих свою деятельность на рынке оборота этилового спирта, алкогольной и спиртосодержащей продукции.                 | Порядок работы совета определен Положением о совете | Контрольно-финансовое управление                       | создан в целях анализа состояния конкуренции на рынке производства и оборота этилового спирта, алкогольной и спиртосодержащей продукции, а также подготовки системных предложений по созданию благоприятной конкурентной среды на данном рынке.   |
| 5.4.15 | Экспертный совет при Федеральной антимонопольной службе по развитию конкуренции в сфере обращения медицинских изделий   | по мере необходимости, но не реже 1 раза в год | Антимонопольный контроль (отраслевой). Экспертный совет формируется из представителей Федеральной антимонопольной службы, других федеральных органов исполнительной власти, органов государственной власти субъектов Российской Федерации, представителей объединений (ассоциаций, союзов) и хозяйствующих субъектов, осуществляющих свою деятельность на рынке обращения медицинских изделий.  | Порядок работы совета определен Положением о совете | Управление контроля социальной сферы и торговли        | создан в целях анализа состояния конкуренции на рынке обращения медицинских изделий, а также подготовки системных предложений, направленных на развитие конкуренции, а также разработки предложений по поддержке субъектов малого и среднего предпринимательства, осуществляющих (намеревающихся осуществлять) деятельность на рынке обращения медицинских изделий, анализ аправоприменительной практики в области государственного регулирования отношений в сфере обращения медицинских изделий                         |
| 4.16   | Экспертный совет при Федеральной антимонопольной службе по развитию конкуренции в сфере рыбохозяйственного комплекса  | по мере необходимости, но не реже 1 раза в год | Антимонопольный контроль (отраслевой). Экспертный совет формируется из специалистов Федеральной антимонопольной службы, представителей других федеральных органов исполнительной власти, органов государственной власти субъектов Российской Федерации, научных организаций, представителей объединений (ассоциаций, союзов) хозяйствующих субъектов, осуществляющих свою деятельность в сфере рыбохозяйственного комплекса, независимых экспертов. | Порядок работы совета определен Положением о совете | Управление контроля строительства и природных ресурсов | образуется в целях содействия развитию конкуренции в сфере рыбохозяйственного комплекса, в том числе в части формирования предложений по законодательному регулированию указанной сферы; для рассмотрения вопросов, связанных с соблюдением федеральными органами исполнительной власти, органами государственной власти субъектов Российской Федерации, органами местного самоуправления, а также хозяйствующими субъектами антимонопольного законодательства Российской Федерации в сфере рыбохозяйственного комплекса. |

| №      | Наименование мероприятия   | Периодичность/ сроки исполнения мероприятия    | Целевая аудитория/вид контроля (общий/специализированный или отраслевой)  | Порядок реализации (проведения) мероприятия         | Ответственное структурное подразделение                | Ожидаемый результат проведенных мероприятий/ цель мероприятий   |
|--------|--|--|---|---|--|---|
| 5.4.17 | Экспертный совет при Федеральной антимонопольной службе по развитию конкуренции в сфере строительной отрасли | по мере необходимости, но не реже 1 раза в год | Антимонопольный контроль (отраслевой). Экспертный совет формируется из государственных гражданских служащих Федеральной антимонопольной службы, представителей других федеральных органов исполнительной власти, органов государственной власти субъектов Российской Федерации, научных организаций, представителей объединений (ассоциаций, союзов) хозяйствующих субъектов, осуществляющих свою деятельность в сфере строительной отрасли, независимых экспертов. | Порядок работы совета определен Положением о совете | Управление контроля строительства и природных ресурсов | образуется в целях содействия развитию конкуренции в сфере строительной отрасли, в том числе в части формирования предложений по законодательному регулированию указанной сферы; для рассмотрения вопросов, связанных с соблюдением федеральными органами исполнительной власти, органами государственной власти субъектов Российской Федерации, органами местного самоуправления, а также хозяйствующими субъектами антимонопольного законодательства Российской Федерации в сфере строительной отрасли  |
| 5.4.18 | Экспертный совет в сфере государственного оборонного заказа при Федеральной антимонопольной службе           | по мере необходимости, но не реже 1 раза в год | Антимонопольный контроль (отраслевой). Экспертный совет формируется из специалистов Федеральной антимонопольной службы, представителей других федеральных органов исполнительной власти, научных организаций, представителей объединений (ассоциаций, союзов) хозяйствующих субъектов, осуществляющих свою деятельность в сфере государственного оборонного заказа, представителей предприятий оборонно-промышленного комплекса, а также независимых экспертов.     | Порядок работы совета определен Положением о совете | Управление контроля государственного оборонного заказа | образуется в целях рассмотрения вопросов, связанных с принятием нормативных правовых актов и осуществлением контроля за соблюдением законодательства в сфере государственного оборонного заказа (формированием, соблюдением порядка ценообразования, особенностями размещения, выполнения государственного оборонного заказа и др.), а также выработки единообразных методологических подходов к этим вопросам.   |
| 4.19   | Экспертный совет при Федеральной антимонопольной службе по развитию конкуренции на рынке табачной продукции  | по мере необходимости, но не реже 1 раза в год | Антимонопольный контроль (отраслевой). Экспертный совет формируется из представителей Федеральной антимонопольной службы, других федеральных органов исполнительной власти, органов государственной власти субъектов Российской Федерации, представителей объединений (ассоциаций, союзов) и хозяйствующих субъектов, осуществляющих свою деятельность на рынке табачной продукции.   | Порядок работы совета определен Положением о совете | Контрольно-финансовое управление                       | создан в целях анализа состояния конкуренции на рынке табачной продукции, а также подготовки системных предложений по созданию благоприятной конкурентной среды на данном рынке, в частности: разработка предложений по устранению административных барьеров, создаваемых в отношении участников данного рынка; разработка предложений по поддержке субъектов малого и среднего предпринимательства, осуществляющих деятельность на рынке табачной продукции; анализ правоприменительной практики в области государственного регулирования отношений в сфере производства и оборота табачной продукции; |

| №      | Наименование мероприятия  | Периодичность/ сроки исполнения мероприятия    | Целевая аудитория/вид контроля (общий/специализированный или отраслевой)   | Порядок реализации (проведения) мероприятия   | Ответственное структурное подразделение                          | Ожидаемый результат проведенных мероприятий/ цель мероприятий   |
|--------|---|--|--|---|--|---|
| 5.4.20 | Экспертный совет по вопросам жилищно-коммунального хозяйства                  | по мере необходимости, но не реже 1 раза в год | Антимонопольный контроль (отраслевой). Экспертный совет формируется из специалистов Федеральной антимонопольной службы, представителей других федеральных органов исполнительной власти, органов исполнительной власти субъектов Российской Федерации, организаций, осуществляющих деятельность в сфере жилищно-коммунального хозяйства, научных, общественных и иных организаций.   | Порядок работы совета определен Положением о совете. При Экспертном совете формируются рабочие группы, в том числе: по теплоснабжению; по водоснабжению и водоотведению; по обращению с отходами; по управлению многоквартирными домами и предоставлению жилищных и коммунальных услуг. | Управление регулирования в сфере жилищно-коммунального хозяйства | Основными целями деятельности Экспертного совета являются:<br>обсуждение проектов нормативных правовых актов, в том числе, в сфере государственного регулирования тарифов в сферах теплоснабжения, водоснабжения и водоотведения, обращения с отходами, нормативных правовых актов, регулирующих отношения по предоставлению жилищных и коммунальных услуг, управлению многоквартирными домами;<br>выработка согласованных предложений по совершенствованию методологии государственного регулирования тарифов в сферах теплоснабжения, водоснабжения и водоотведения, обращения с отходами;<br>подготовка рекомендаций по совершенствованию государственного контроля и надзора за соблюдением антимонопольного законодательства в указанных сферах.                             |
| 5.4.21 | Экспертный совет по развитию конкуренции в сфере автомобильной промышленности | по мере необходимости, но не реже 1 раза в год | Антимонопольный контроль (отраслевой). Экспертный совет формируется из специалистов Федеральной антимонопольной службы, представителей других федеральных органов исполнительной власти, органов государственной власти субъектов Российской Федерации, научных организаций, участников рынков реализации и сервисного обслуживания транспортных средств, представителей ассоциаций, общественных объединений, осуществляющих деятельность в сфере автомобильной промышленности. | Порядок работы совета определен Положением о совете   | Управление контроля промышленности                               | Основными задачами Экспертного совета являются:<br>содействие развитию конкуренции на рынках реализации и сервисного обслуживания транспортных средств; содействие защите конкуренции, в том числе предупреждению, пресечению монополистической деятельности и недобросовестной конкуренции на рынках реализации и сервисного обслуживания транспортных средств;<br>подготовка предложений по совершенствованию законодательства в сфере автомобильной промышленности;<br>разработка рекомендаций по совершенствованию государственного контроля соблюдения антимонопольного законодательства; подготовка материалов для публикации в средствах массовой информации актуальных вопросов развития конкуренции на рынках реализации и сервисного обслуживания транспортных средств. |

| №   | Наименование мероприятия   | Периодичность/ сроки исполнения мероприятия    | Целевая аудитория/вид контроля (общий/специализированный или отраслевой)  | Порядок реализации (проведения) мероприятия   | Ответственное структурное подразделение                | Ожидаемый результат проведенных мероприятий/ цель мероприятий   |
|---|--|--|---|---|--|---|
| 5.4.22  | Экспертный совет по развитию конкуренции в сфере строительных материалов и целлюлозно-бумажной промышленности  | по мере необходимости, но не реже 1 раза в год | Антимонопольный контроль (отраслевой). Экспертный совет формируется из специалистов Федеральной антимонопольной службы, представителей других федеральных органов исполнительной власти, органов государственной власти субъектов Российской Федерации, представителей ассоциаций, общественных объединений, хозяйствующих субъектов, осуществляющих деятельность в сфере строительных материалов и целлюлозно-бумажной промышленности. | Порядок работы совета определен Положением о совете   | Управление контроля промышленности                     | Основными задачами Экспертного совета являются: содействие развитию конкуренции на рынках строительных материалов и целлюлозно-бумажной промышленности; содействие защите конкуренции, в том числе предупреждению, пресечению монополистической деятельности и недобросовестной конкуренции на рынках строительных материалов и целлюлозно-бумажной промышленности; подготовка предложений по совершенствованию законодательства в сфере строительных материалов и целлюлозно-бумажной промышленности; разработка рекомендаций по совершенствованию государственного контроля соблюдения антимонопольного законодательства; подготовка материалов для публикации в средствах массовой информации актуальных вопросов развития конкуренции на рынках строительных материалов и целлюлозно-бумажной промышленности. |
| <b>6. Организация научных и образовательных мероприятий</b> |  |  |   |   |  |   |
| 6.1   | Обеспечение и развитие работы существующих базовых кафедр и открытие новых кафедр по конкурентному праву и антимонопольному регулированию на территории Российской Федерации   | на постоянной основе                           | антимонопольный контроль, контроль в сфере тарифного регулирования, естественных монополий, государственных закупок, государственного оборонного заказа (общий и отраслевой, специализированный)  | Реализация мероприятия осуществляется при взаимодействии ТО ФАС России и ЦА ФАС России, а также образовательных учреждений на территории Российской Федерации | Правовое управление                                    | Объединение усилий ФАС России, образовательных и научных организаций, научно-педагогических работников в целях развития конкурентного права и совершенствования антимонопольного регулирования; подготовка высококвалифицированных специалистов в области конкурентного права и антимонопольного регулирования; координация учебной, методической, научно-исследовательской, инновационной и воспитательной деятельности в указанной сфере; продвижение конкурентного права и антимонопольного регулирования на российском научном пространстве.  |
| 6.2   | Работа Научно-методического совета образовательных организаций и кафедр конкурентного права и антимонопольного регулирования   | регулярно, не реже 1 раза в квартал            | антимонопольное регулирование (общий и отраслевой)  | В соответствии с Приказом ФАС России №1328/15 от 28.12.2015   | Правовое управление                                    |   |
| 6.3   | Разработка и внедрение образовательных программ по повышению квалификации в различных отраслях в сфере конкурентного права и антимонопольного регулирования на базе Учебно-методического центра ФАС России и иных образовательных учреждений | регулярно, выполнено                           | антимонопольное регулирование (общий и отраслевой)  | Выполнено   | Правовое управление, Управление государственной службы | подготовка квалифицированных специалистов в области конкурентного права и антимонопольного регулирования  |



| №   | Наименование мероприятия  | Периодичность/ сроки исполнения мероприятия | Целевая аудитория/вид контроля (общий/специализированный или отраслевой)   | Порядок реализации (проведения) мероприятия  | Ответственное структурное подразделение                   | Ожидаемый результат проведенных мероприятий/ цель мероприятий  |
|---|---|---|--|--|---|--|
| 6.4   | Выпуск Научно-практического журнала «Российское конкурентное право и экономика»   | ежемесячно                                  | Издание адресовано сотрудникам антимонопольных органов, специалистам-практикам, представителям бизнес-сообщества, консультантам, специалистам научных организаций, учащимся и преподавателям учебных заведений, а также широкому кругу заинтересованных читателей. | В журнале «Российское конкурентное право и экономика» и в приложениях к нему размещается информация:<br>- о деятельности Федеральной антимонопольной службы и ее территориальных управлений;<br>- о проблемах и перспективах развития антимонопольного законодательства (в т.ч. о предложениях по совершенствованию нормативно-правового регулирования);<br>- о состоянии конкуренции в Российской Федерации;<br>- о рассмотренных конкретных делах, а также предложение по правовому и организационному решению проблем, возникающих перед антимонопольными органами в ходе реализации возложенных на них функций;<br>- по результатам анализа правоприменительной практики по вопросам, входящим в ведение ФАС России;<br>- по вопросам правоприменительной и судебной практики;<br>- о научных исследованиях;<br>- о мероприятиях, в т.ч. совещаниях, проведенных при участии руководителей антимонопольных органов;<br>- о международном сотрудничестве и иных | Административное управление - секретариат руководителя    | Журнал выпускается в целях:<br>- обеспечения открытости и гласности деятельности антимонопольных органов Российской Федерации;<br>- распространения информации о деятельности ФАС России;<br>- адвокатирувания конкуренции;<br>- инициирования научных исследований в области конкурентного права и связанных с ним экономических вопросов;<br>- пропаганды задач, стратегии и методов реализации государственной политики в области защиты конкуренции;<br>- информирования сотрудников антимонопольных органов об опыте и эффективных формах организации работы;<br>- обобщения опыта управлений центрального аппарата и территориальных управлений ФАС России;<br>- разъяснения роли антимонопольных органов в обеспечении защиты конкуренции и повышении уровня правовой культуры;<br>- информирования читателей о состоянии федерального законодательства о конкуренции и вносимых в него изменений;<br>- осуществления связи с читателями, выявления их мнения о состоянии конкуренции в Российской Федерации, о результативности деятельности ФАС России. |
| <b>7. Мероприятия по поощрению и стимулированию добросовестных подконтрольных субъектов</b> |   |   |  |  |   |  |
| 7.1   | Разработка методических рекомендаций по внедрению антимонопольного комплаенса хозяйствующими субъектами и органами власти | в течение 2018 года                         | антимонопольный контроль   | разработка и утверждение методических рекомендаций   | Правовое управление ФАС России, структурные подразделения | Принятие антимонопольного комплаенса (совокупность правовых и организационных мер, предусмотренных внутренним актом (актами) хозяйствующего субъекта, органа власти) направлено на соблюдение ими требований антимонопольного законодательства и предупреждение его нарушения. Внедрение в компании антимонопольного комплаенса повысит уровень знаний предпринимателей о возможных рисках и способах их устранения  |
| 7.2   | Формирование «белых и черных книг» проконкурентных и антиконкурентных региональных практик                                | ежегодно не позднее 3 квартала              | антимонопольный контроль (органы власти)   | Ежегодно территориальные органы направляют в ФАС России примеры лучших и худших практик, из которых ФАС России формируются "Белая и черная книги"  | Административное управление - секретариат руководителя    | В целях предупреждения нарушений антимонопольного законодательства ФАС России ежегодно формирует и публикует «Белые и черные книги» лучших - направленных на развитие конкуренции (проконкурентных практик) и худших - имеющих антиконкурентный характер практик принятия органами государственной власти субъектов Российской Федерации и органами местного самоуправления актов и осуществления действий проконкурентных и антиконкурентных региональных практик.  |

| №   | Наименование мероприятия  | Периодичность/ сроки исполнения мероприятия                | Целевая аудитория/вид контроля (общий/специализированный или отраслевой) | Порядок реализации (проведения) мероприятия  | Ответственное структурное подразделение                                       | Ожидаемый результат проведенных мероприятий/ цель мероприятий  |
|---|---|--|--|--|---|--|
| 8.  | Мероприятия в рамках повышения качества государственного управления - сертификация на соответствие требованиям международного стандарта менеджмента качества ISO 9001 | Выполнено  | все виды контроля  | Мероприятие выполнено  | Административное управление - секретариат руководителя                        | Соответствие качества государственного управления требованиям международного стандарта ISO 9001:2015 и выполнение обязательств по совершенствованию и развитию действующей в ФАС России системы менеджмента качества.  |
| <b>9. Информационные системы на официальном сайте ФАС России</b>                  |   |  |  |  |   |  |
| 9.1   | Мониторинг цен на нефтепродукты   | Выполнено  | вид контроля отраслевой, целевая аудитория: все заинтересованные лица    | Релизовано   | Управление общественных связей, ФБУ ИТЦ ФАС России                            | Информационные системы позволяют следить за деятельностью ФАС России в режиме реального времени, а также максимально быстро реагировать на нарушения антимонопольного законодательства в режиме обратной связи. Порядок доступа заинтересованных лиц к государственным информационным системам, находящимся в ведении федерального органа исполнительной власти, его территориальных органов и подведомственных ему организаций свободный. Все перечисленные информационные системы находятся в рабочем режиме, доступны для использования на официальном сайте ФАС России по ссылке:<br><a href="https://fas.gov.ru/pages/about/about/gositsystem.html">https://fas.gov.ru/pages/about/about/gositsystem.html</a> |
| 9.2   | Калькулятор жилищно-коммунального хозяйства   | Выполнено  | вид контроля отраслевой, целевая аудитория: все заинтересованные лица    | Релизовано   | Управление общественных связей, ФБУ ИТЦ ФАС России                            |  |
| 9.3   | Реестр жалоб в сфере государственного заказа  | Выполнено  | вид контроля отраслевой, целевая аудитория: все заинтересованные лица    | Релизовано   | Управление общественных связей, ФБУ ИТЦ ФАС России                            |  |
| 9.4   | Реестр недобросовестных поставщиков   | Выполнено  | вид контроля отраслевой, целевая аудитория: все заинтересованные лица    | Релизовано   | Управление общественных связей, ФБУ ИТЦ ФАС России                            |  |
| 9.5   | Реестр субъектов естественных монополий   | Выполнено  | вид контроля отраслевой, целевая аудитория: все заинтересованные лица    | Релизовано   | Управление общественных связей, ФБУ ИТЦ ФАС России                            |  |
| 9.6   | Реестр недобросовестных подрядных организаций в сфере капитального ремонта  | Выполнено  | вид контроля отраслевой, целевая аудитория: все заинтересованные лица    | Релизовано   | Управление общественных связей, ФБУ ИТЦ ФАС России                            |  |
| 9.7   | Реестр юридических лиц, привлеченных к административной ответственности за отказ или уклонение от заключения контракта по ГОЗ   | Выполнено  | вид контроля отраслевой, целевая аудитория: все заинтересованные лица    | Релизовано   | Управление общественных связей, ФБУ ИТЦ ФАС России                            |  |
| 9.8   | Федеральный информационный реестр гарантирующих поставщиков и зон их деятельности   | Выполнено  | вид контроля отраслевой, целевая аудитория: все заинтересованные лица    | Релизовано   | Управление общественных связей, ФБУ ИТЦ ФАС России                            |  |
| 9.9   | Результаты мониторинга соблюдения индекса изменения размера вносимой гражданами платы за коммунальные услуги  | Выполнено  | вид контроля отраслевой, целевая аудитория: все заинтересованные лица    | Релизовано   | Управление общественных связей, ФБУ ИТЦ ФАС России                            |  |
| 9.10  | Горячая линия (п.2.3.2.3 настоящего Плана)  | Выполнено  | вид контроля отраслевой, целевая аудитория: все заинтересованные лица    | Релизовано   | Управление общественных связей, ФБУ ИТЦ ФАС России                            |  |
| 9.11  | База решений, принятых ФАС России, ТО ФАС России (развитие функционала)   | Выполнено (развитие функционала предусмотрено в 2018 году) | все виды контроля  | Размещение выносимых процессуальных документов в единую Базу решений. Развитие функционала Базы решений, в том числе, в соответствии с пожеланиями пользователей сайта на основании проводимого опроса (п.10.5 настоящего Плана) | ФАС России, ТО ФАС России, Управление общественных связей, ФБУ ИТЦ ФАС России |  |
| <b>10. Проведение опросов на официальном сайте ФАС России по актуальным темам</b> |   |  |  |  |   |  |

| №   | Наименование мероприятия   | Периодичность/ сроки исполнения мероприятия                                      | Целевая аудитория/вид контроля (общий/специализированный или отраслевой) | Порядок реализации (проведения) мероприятия   | Ответственное структурное подразделение  | Ожидаемый результат проведенных мероприятий/ цель мероприятий   |
|---|--|--|--|---|--|---|
| 10.1  | Опрос о плане-графике раскрытия приоритетных социально-значимых наборов в 2018 году                    | В стадии проведения  | все виды контроля  | По мере выявления актуальной темы для проведения опроса, размещается на официальном сайте ФАС России, ТО ФАС России с обязательным информированием на страницах ФАС России, ТО ФАС России в социальных сетях в разделе "Текущие опросы" ( <a href="https://fas.gov.ru/surveys">https://fas.gov.ru/surveys</a> ) | Управление общественных связей, ФБУ ИТЦ ФАС России, структурные подразделения, ТО ФАС России | В разделе представлены опросы, которые проводит Федеральная антимонопольная служба для получения внешней оценки и обратной связи от пользователей сайта ФАС России.<br>Результаты опросов используются для развития информационных ресурсов ведомства и повышения уровня открытости.  |
| 10.2  | «Горячая линия» по вопросам регулирования цен в сфере ГОЗ  | В стадии проведения  | контроль в сфере ГОЗ   |   |  |   |
| 10.3  | Опрос о конкурсе «Открытый взгляд на конкуренцию» для журналистов                                      | В стадии проведения  | все виды контроля  |   |  |   |
| 10.4  | Опрос о ведомственном плане ФАС России по реализации Концепции открытости на 2018 год                  | В стадии проведения  | все виды контроля  |   |  |   |
| 10.5  | Опрос о развитии Базы решений ФАС России   | В стадии проведения  | все виды контроля  |   |  |   |
| 10.6  | Опрос об уровне открытости и доступности информации о деятельности ФАС России                          | В стадии проведения  | все виды контроля  |   |  |   |
| 10.7  | О вопросах правоприменительной практики при осуществлении надзорных мероприятий, проводимых ФАС России | В стадии проведения  | все виды контроля  |   |  |   |
| 10.8  | Опрос по работе с открытыми данными и выявлению новых потенциальных наборов                            | В стадии проведения  | все виды контроля  |   |  |   |
| 10.9  | Опрос "Противодействие коррупции"  | В стадии проведения  | все виды контроля  |   |  |   |
| 10.10   | Проведение иных опросов  | по мере необходимости получения обратной связи по актуальным вопросам, регулярно | любой вид контроля, все заинтересованные лица                            |   |  |   |
| <b>11. Организация и проведение конкурсов ФАС России в рамках взаимодействия со школьным и студенческим сообществом в целях адвокатирувания конкуренции</b> |  |  |  |   |  |   |
| 11.1  | Ежегодный всероссийский конкурс эссе «Точка роста» для студентов и магистрантов                        | ежегодно не позднее 4 квартала   | все виды контроля  | Формирование условий конкурса и призового фонда для участников и победителей, объявление конкурса, размещение положения о конкурсе, награждение победителей осуществляются в соответствии с разработанным положением  | Управление общественных связей   | Повышение экономической, правовой и гражданской культуры учащейся молодежи в части конкурентной политики. Повышение уровня знаний школьников об антимонопольном регулировании в Российской Федерации. Задачами проводимых мероприятий является формирование у подрастающего поколения понимания важности соблюдения правил честной конкуренции, а также выявление среди школьников и студентов будущих специалистов в сфере антимонопольного регулирования и конкурентного права. |
| 11.2  | Ежегодная всероссийская Олимпиада по антимонопольному регулированию                                    | ежегодно не позднее 4 квартала   | антимонопольный контроль   |   |  |   |

| №    | Наименование мероприятия   | Периодичность/ сроки исполнения мероприятия | Целевая аудитория/вид контроля (общий/специализированный или отраслевой)  | Порядок реализации (проведения) мероприятия  | Ответственное структурное подразделение | Ожидаемый результат проведенных мероприятий/ цель мероприятий   |
|------|--|---|---|--|---|---|
| 11.3 | Ежегодный всероссийский конкурс «Открытый взгляд на конкуренцию»   | ежегодно (в 2018 году до 01.09.2018)        | <p>Все виды контроля по всем номинациям. Номинации:</p> <p>«Куда смотрит ФАС» – материал о деятельности антимонопольных органов в Российской Федерации в эфире телекомпании.</p> <p>«Мы ФАС слушаем» – материал о деятельности антимонопольных органов в Российской Федерации в эфире радиокompании.</p> <p>«Простыми словами» – материал о деятельности антимонопольных органов в Российской Федерации в печатном издании, в интернет-СМИ или на сайте информационного агентства.</p> <p>«Подпишусь под каждым словом» – интервью с представителем антимонопольного органа России в печатном издании, в интернет-СМИ или на сайте информационного агентства.</p> | <p>Формирование условий конкурса и призового фонда для участников и победителей, объявление конкурса, размещение положения о конкурсе, набор победителей с использованием системы on-line голосования. Торжественное награждение победителей конкурса осуществляется в рамках международного мероприятия «Неделя конкуренции в России» в сентябре.</p> | Управление общественных связей          | <p>Адвокатирование конкуренции, а также повышение информационной открытости Федеральной антимонопольной службы. В конкурсе приняли участие более 300 представителей СМИ. Конкурс привлек широкое внимание общественности. Более 10 000 голосов было отдано за работы участников в рамках I Конкурса во время on-line голосования.</p> |
|      |  |   |   |  |   |   |
| *    | Материалы подготавливаются с учетом методических рекомендаций согласно Стандарту комплексной профилактики рисков причинения вреда охраняемым законом ценностям, утв. Протоколом заседания проектного комитета от 27.03.2018 №2 |   |   |  |   |   |