



**СМУ-305**

**ООО "СМУ-305"**

Ленинский проспект, дом 95,  
этаж цокольный, помещение X, офис 24

119313, г. Москва

Тел.: (499) 256-60-60, 256-73-32

Тел./Факс: (499) 256-88-13

E-mail: [order@smu305.ru](mailto:order@smu305.ru)

ОКПО 40073664

ОГРН 1027700499837

В Управление Федеральной  
антимонопольной  
службы по г. Москве

[to77@fas.gov.ru](mailto:to77@fas.gov.ru);

107078, г. Москва, Мясницкий проезд, дом 4,  
стр. 1

«23» декабря 2020 г.

исх. № 584

**Жалоба  
на действия (бездействие) заказчика,  
комиссии по осуществлению закупок**

**Закупка: Открытый аукцион в электронной форме.**

**ИЗВЕЩЕНИЯ О ЗАКУПКЕ № 32009745045**

**Объект закупки:** Выполнение работ по ремонту объектов ФГБОУ ВО «РГУ им. А.Н. Косыгина»

**Заказчик:** Федеральное государственное бюджетное образовательное учреждение высшего образования «Российский государственный университет им. А.Н. Косыгина (Технологии. Дизайн. Искусство)»

Сокращённое наименование:

ФГБОУ ВО «РГУ им. А.Н. Косыгина»

Юридический адрес: 115035, г. Москва, ул. Садовническая, д. 33, стр. 1.

Почтовый адрес: 117997, г. Москва, ул. Садовническая, д. 33.

ИНН: 7705001020 КПП: 770501001

Телефон: +7 (499) 256-60-60 - Отдел контрактной службы.

Адрес электронной почты: [k.s.425@yandex.ru](mailto:k.s.425@yandex.ru).

Ответственное должностное лицо:

**Данные лица, действия (бездействие) которого обжалуются:**

Федеральное государственное бюджетное образовательное учреждение высшего образования «Российский государственный университет им. А.Н. Косыгина (Технологии. Дизайн. Искусство)»

Сокращённое наименование:

ФГБОУ ВО «РГУ им. А.Н. Косыгина»

Юридический адрес: 115035, г. Москва, ул. Садовническая, д. 33, стр. 1.

Почтовый адрес: 117997, г. Москва, ул. Садовническая, д. 33.

ИНН: 7705001020 КПП: 770501001

Телефон: +7 (499) 811 01 11 - Отдел контрактной службы.  
Адрес электронной почты: k.s.425@yandex.ru.  
Ответственное должностное лицо:

**Данные лица, подавшего жалобу (Заявитель):**

Общество с ограниченной ответственностью «СМУ-305».  
Место нахождения (для юридического лица): 119313, г. Москва, Ленинский проспект, дом 95, этаж цокольный, помещение X, офис 24.  
Номер контактного телефона лица, подающего жалобу: +7(499) 256-60-60, 256-73-32  
E-mail: [order@smu305.ru](mailto:order@smu305.ru)

**Оператор электронной площадки:**

АО «Сбербанк-АСТ»  
<https://utp.sberbank-ast.ru/>

**Указание на обжалуемые действия заказчика, доводы жалобы:**

ООО «СМУ-305» подало заявку № 2246 на участие в электронном аукционе № 32009745045.

Комиссия Заказчика (далее – Заказчик) при рассмотрении заявок на участие в электронном аукционе на выполнение работ по ремонту объектов ФГБОУ ВО «РГУ им. А.Н.Косыгина», приняла решение не допускать участника к участию в электронном аукционе на основании подпункта 1 пункта 24 раздела 4 Главы III Положения о закупке и в соответствии с подпунктом 1 пункта 8.3 документации об электронном аукционе.

Решение оформлено Протоколом рассмотрения заявок на участие в электронном аукционе «Выполнение работ по ремонту объектов ФГБОУ ВО «РГУ им. А.Н.Косыгина»» (№ извещения № 32009745045) от 15 декабря 2020 года. (Приложение №1)

В обосновании принятого решения Заказчик указывает, что:

1. Участником закупки представлены недостоверные сведения о стране происхождения товара. Так участник в своей заявке предлагает «IP-телефон Ericsson-LG Страна происхождения товара – Швеция». По мнению Заказчика, странами происхождения «IP-телефон Ericsson-LG» могут являться только – Республика Корея, Королевство Таиланд и Вьетнам.
2. Участником закупки представлены недостоверные сведения о стране происхождения товара. Так участник в своей заявке предлагает «Усилитель мощности Extron XPA U 358» Страна происхождения товара США». По мнению Заказчика, странами происхождения «Усилитель мощности Extron XPA U 358», только – Германия, Тайвань (Китай) и Китай.
3. А также участником закупки представлены недостоверные требования по товару: «Умывальники тип 2», а именно «Участник в своей заявке предлагает: «Тип умывальников: круглые, угловые», «Длина L умывальника: 600 (круглый), 625 (угловой) мм» и «Высота В умывальника: 495 мм», что противоречит ГОСТ 30493-2017».

ООО «СМУ-305» считает, решение Заказчика, оформленное протоколом от 15.12.2020 года, противоречит принципам и духу Закона, указанным в ст. 3 Федерального закона от 18.07.2011 N 223-ФЗ (ред. от 31.07.2020) "О закупках товаров, работ, услуг отдельными видами юридических лиц" (с изм. и доп., вступ. в силу с 31.08.2020) (далее – Закон о закупках), п.1 ст. 10 ГК РФ необоснованно ограничивает конкуренцию, ведет к экономически неэффективному расходованию денежных средств, злоупотребляет правом по следующим основаниям:

1. Требование об обязательном указании страны происхождения товара прежде всего обусловлено положениями **Договора** о Евразийском экономическом союзе, Указом Президента Российской Федерации от 7 мая 2018 г. N 204 "О национальных целях и стратегических задачах развития Российской Федерации на период до 2024 года", Постановлением Правительства РФ от 16.09.2016 N 925 (ред. от 10.07.2019) "О приоритете товаров российского происхождения, работ, услуг, выполняемых, оказываемых российскими лицами, по отношению к товарам, происходящим из иностранного государства, работам, услугам, выполняемым, оказываемым иностранными лицами", требованиями п. 5.2 ст. 3 Закона о закупках, а именно Преференции поставщикам отечественной продукции.

Например в Пояснительной записке к проекту Проект Федерального закона N 970027-7 "О внесении изменений в статью 3 Федерального закона "О закупках товаров, работ, услуг отдельными видами юридических лиц" (ред., внесенная в ГД ФС РФ, текст по состоянию на 09.06.2020) указано, что **«В настоящее время более 80 процентов всех закупок в соответствии с Федеральным законом от 18 июля 2011 г. N 223-ФЗ "О закупках товаров, работ, услуг отдельными видами юридических лиц" (далее - Закон N 223-ФЗ) осуществляются у единственного поставщика. Кроме того, заказчики при осуществлении таких закупок, как правило, отдают предпочтение иностранной продукции при имеющихся конкурентоспособных российских аналогах. Возможность использования заказчиками редких и избыточных характеристик, присущих только иностранной продукции, не позволяет отечественным производителям подавать заявки с отечественной продукцией. Введение обязанности осуществлять определенный объем закупок товаров, произведенных в государствах - членах Евразийского экономического союза, позволит на постоянной основе ориентировать деятельность заказчиков на преимущественную закупку отечественной продукции, что положительным образом будет влиять на темпы роста потребления высокотехнологичной отечественной продукции.»**

Пунктом 1 Постановления Правительства РФ от 16.09.2016 N 925 сказано **«Установить приоритет товаров российского происхождения, работ, услуг, выполняемых, оказываемых российскими лицами, при осуществлении закупок товаров, работ, услуг путем проведения конкурса, аукциона и иных способов закупки, за исключением закупки у единственного поставщика (исполнителя, подрядчика), по отношению к товарам, происходящим из иностранного государства, работам, услугам, выполняемым, оказываемым иностранными лицами (далее - приоритет).»**

В пункте 5 того же Постановления, сказано: **«...отсутствие в заявке на участие в закупке указания (декларирования) страны происхождения поставляемого товара не является основанием для отклонения заявки на участие в закупке и такая заявка рассматривается как содержащая предложение о поставке иностранных товаров;»**

При этом в п. 5.4. Раздела 3 аукционной документации Заказчик прямо ссылается на Постановление Правительства РФ №925 от 16.09.2016, в котором прямо предусмотрено разделения товара только на российское и иностранное происхождение, а в случаях отсутствия (как частный случай невозможности установления) страны происхождения, рассматривать как товар иностранного происхождения.

5.4	Условия предоставления приоритета товаров российского происхождения, работ, услуг, выполняемых, оказываемых российскими лицами, по отношению к товарам, происходящим из иностранного государства, работам, услугам, выполняемым, оказываемым иностранными лицами	В соответствии с постановлением Правительства РФ №925 от 16.09.2016
-----	--	---

Таким образом для целей Закона о закупках страна происхождения товара имеет значение только в разрезе – *является ли товар российского происхождения (государств ЕАЭС) или происходящим из иностранного государства*. При этом не делается никакой разницы и градаций для «иностраннных» товаров, т.е. не важно из какой страны они произошли.

Данную позицию также подтверждает Федеральная Антимонопольная Служба, своим письмом от 22 ноября 2019 г № ИА/102692/16 О НАПРАВЛЕНИИ РАЗЪЯСНЕНИЙ ПОРЯДКА ПРИМЕНЕНИЯ ПОЛОЖЕНИЙ ЗАКОНОДАТЕЛЬСТВА РОССИЙСКОЙ ФЕДЕРАЦИИ В СФЕРЕ ЗАКУПОК ТОВАРОВ, РАБОТ, УСЛУГ ОТДЕЛЬНЫМИ ВИДАМИ ЮРИДИЧЕСКИХ ЛИЦ, указывает:

«Приоритет должен применяться в равной степени к:

- 1) товарам российского происхождения и товарам иностранного происхождения государства, являющегося страной - участницей Евразийского экономического союза;
- 2) работам/услугам, выполняемым/оказываемым российскими лицами, и работам/услугам, выполняемым/оказываемым иностранными лицами государства, являющегося страной - участницей Евразийского экономического союза.

Приоритет в отношении товаров/работ/услуг **иных стран** не применяется.»

Следовательно, для целей Постановления Правительства РФ №925 от 16.09.2016 имеет значение только происхождение товара из иностранных государств или же стран ЕАЭС.

Сам же Заказчик в аукционной документации не устанавливает правила определения страны происхождения товара, по которым участник закупки мог бы узнать каким образом ему необходимо определять страну происхождения товаров.

2. В составе первой части заявки ООО «СМУ-305» предоставлены следующие сведения по этим товарам:

IP-телефон Ericsson-LG	Количество строк жидкокристаллического дисплея: 2; 4 шт. Поддержка: [PoE (802.3af)], [Open VPN]. Потребляемая мощность в режиме ожидания: до 2.1 Вт. Количество программируемых клавиш: 10; 4 шт. Функции: [Echo cancellation], [VAD], [CNG], [Hearing Aid Compatible]. Потребляемая мощность в режиме разговора: до 2.5 Вт. Тип жидкокристаллического дисплея: [черно-белый] или [оттенки серого]. Количество фиксированных клавиш: ≥10 шт. IP адрес: статический и динамический. Исполнение программируемых клавиш: с подсветкой.	Количество строк жидкокристаллического дисплея: 2 шт. Поддержка: [PoE (802.3af)], [Open VPN]. Потребляемая мощность в режиме ожидания: 1.8 Вт. Количество программируемых клавиш: 4 шт. Функции: [Echo cancellation], [VAD], [CNG], [Hearing Aid Compatible]. Потребляемая мощность в режиме разговора: 1.93 Вт. Тип жидкокристаллического дисплея: [черно-белый]. Количество фиксированных клавиш: 10 шт. IP адрес: статический и динамический. Исполнение программируемых клавиш: с подсветкой.
Страна происхождения - Швеция		

В связи с отсутствием правил указания страны происхождения товара, участник закупки использовал общедоступные сведения из сети интернет, а именно:

Согласно официальному сайту производителя:  
<http://www.ericssonlg.com/site/ericssonlg/menu/71.do>

«Ericsson-LG - это совместное предприятие шведских инноваций и отечественных корейских технологий. Компания официально открылась 1 июля 2010 года, ее владельцами являются Ericsson и LG Electronics»

The screenshot shows the website for Ericsson-LG. At the top, there are logos for Ericsson and LG, and navigation links for 'Компания', 'Думать о будущем', and 'Наше портфолио'. The main content area is titled 'Компания' and includes a sidebar with links like 'О нас', 'Наша цель', 'История', 'Управление', 'Обзор НИОКР', 'Press', 'Публичное уведомление', 'Устойчивое развитие и корпоративная ответственность', 'Локации', 'Карьера', and 'Ericsson-LG Enterprise'. The main text area features a large image of a city at night with light trails from traffic, followed by the heading 'Обзор' and a paragraph of introductory text about the company's mission and technology focus.

Согласно сайту Википедия:

«Ericsson-LG - совместное предприятие, принадлежащее шведской группе Ericsson (75%) и южнокорейской группе LG Electronics (25%). Основанная в ноябре 2005 года, она занимается разработкой и проектированием телекоммуникационного оборудования, а LG обеспечивает распространение и маркетинг.»

Усилитель мощности Extron XPA U 358	Количество каналов: от 7 шт. Исполнение индикаторов: светодиодные индикаторы наличия сигнала и режима защиты на передней и задней панелях. Исполнение защиты от клиппинга: автоматическая. Выходная мощность на канал: не менее 35 Вт.	Количество каналов: 8 шт. Исполнение индикаторов: светодиодные индикаторы наличия сигнала и режима защиты на передней и задней панелях. Исполнение защиты от клиппинга: автоматическая. Выходная мощность на канал: 35 Вт.
Страна происхождения – США		

Согласно официальному сайту <https://www.extron.ru/company/contactus.aspx?region=usa> штаб-квартира находится в США Анахайм

Обновления в связи с коронавирусной инфекцией COVID-19 – важное сообщение от президента Extron Эндрю Эдвардса

Горячая линия поддержки S3: 810.800.3987.6673 Войти

**Extron** ОБОРУДОВАНИЕ ▾ ОБУЧЕНИЕ ▾ РЕСУРСЫ ▾ КОМПАНИЯ ▾ ЗАГРУЗКИ ▾ Расширенный поиск...

Контакты

- Extron USA
- Extron Europe
- Extron Middle East
- Extron Africa
- Extron Asia
- Extron Australia
- Extron India
- Extron China
- Extron Japan

Рынки

- Обзор
- Компании
- Education
- Государственное управление
- Здравоохранение
- Торговые и тематические развлекательные центры
- Суды
- Системы вещания

### Контакты

Международные офисы Extron:

- Кремниевая долина
- Extron USA West, штаб-квартира Анахайм
- Мехико
- Даллас
- Extron USA East Роли
- Торонто
- Нью Йорк
- Вашингтон
- Extron Europe Нидерланды
- Лондон
- Париж
- Мадрид
- Стокгольм
- Франкфурт
- Москва
- Extron Middle East Дубай
- Тель-Авив
- Extron India Бангалор
- Extron Asia Сингапур
- Extron China Шанхай
- Extron Japan Токио
- Extron Australia Аделаида
- Мельбурн
- Брисбен
- Сидней

● Главное офисы Extron  
● Региональные центры обучения и техподдержки Extron

О том, что необходимо использовать Общероссийский классификатор стран мира, какого-либо указания в инструкции не указано. Кроме того, Заказчик указывает, что аббревиатура «США» используется для указания страны - Виргинские острова Соединенных Штатов, что неверно, так как сокращенное наименование данной страны - ВИРГИНСКИЕ ОСТРОВА (США). Согласно общепринятому пониманию «США» – это Соединенные Штаты Америки.

В связи с отсутствием правил указания страны происхождения товара, ООО «СМУ-305» использовало общедоступные сведения из сети интернет и проявило должную добросовестность в этом вопросе.

*Поскольку для целей Постановления Правительства РФ №925 от 16.09.2016 данные поданные ООО «СМУ-305», по странам происхождения товаров, равно как и их отсутствие, не противоречат данным Заказчика, т.е. содержат указание о поставке иностранного товара, то такие данные не вводят Заказчика в заблуждение и не могут считаться недостоверными.*

По Замечанию Заказчика - «Участник в своей заявке предлагает: «Тип умывальников: круглые, угловые», «Длина L умывальника: 600 (круглый), 625 (угловой) мм» и «Высота В умывальника: 495 мм», что противоречит ГОСТ 30493-2017».

Участником закупки представлены следующие значения:

<p>Умывальники тип 2</p> <p>Страна происхождения - Россия</p>	<p>Материал умывальника: фарфор. Материал сифона: пластмасса или латунь. Угол поворота рукоятки смесителя: не менее 90 градусов; не применяется. Длина L умывальника: не менее 600 мм. Исполнение умывальника с переливом по наличию кронштейнов: с кронштейнами или не применяется. Исполнение смесительного картриджа: не применяется или керамические пластины. Высота Н умывальника: от 200 мм. Высота пьедестала: от 500 мм. Тип смесителя: [См-УмДЦБА] или [См-УмОЦБА]. Длина l умывальника: от 190 мм. Тип кронштейна: [КрУСтМ] или не применяется. Тип сифона: сифон трубный; бутылочный унифицированный с выпуском, вертикальным; горизонтальным отводом. Тип угловых умывальников: без спинки или с переливом. Группа рабочего давления смесителя: I. Исполнение по наличию перелива у круглых умывальников: без перелива. Исполнение круглого умывальника по наличию пьедестала: с пьедесталом. Высота Н смесителя: от 90 мм. Конфигурация верхней поверхности пьедесталов: соответствует нижней поверхности чаши умывальника. Тип умывальников: круглые, угловые. Угол наклона рукоятки смесителя: от 35 градусов; не применяется. Материал кронштейна: сталь; не применяется. Длина L смесителя: от 120 мм. Сорт: 2 или 1. Материал пьедестала: не применяется; фарфор. Высота В умывальника: <math>\geq 492</math> мм.</p>	<p>Материал умывальника: фарфор. Материал сифона: пластмасса. Угол поворота рукоятки смесителя: не применяется. Длина L умывальника: 600 (круглый), 625 (угловой) мм. Исполнение умывальника с переливом по наличию кронштейнов: не применяется. Исполнение смесительного картриджа: не применяется. Высота Н умывальника: 205 мм. Высота пьедестала: 600 мм. Тип смесителя: [См-УмДЦБА]. Длина l умывальника: 200 (круглый), 310 (угловой) мм. Тип кронштейна: не применяется. Тип сифона: сифон бутылочный унифицированный с выпуском, вертикальным отводом. Тип угловых умывальников: без спинки. Группа рабочего давления смесителя: I. Исполнение по наличию перелива у круглых умывальников: без перелива. Исполнение круглого умывальника по наличию пьедестала: с пьедесталом.</p>
---	--	--

Высота Н смесителя: 95 мм.  
 Конфигурация верхней поверхности пьедесталов: соответствует нижней поверхности чаши умывальника.  
 Тип умывальников: круглые, угловые.  
 Угол наклона рукоятки смесителя: не применяется.  
 Материал кронштейна: не применяется.  
 Длина L смесителя: 125 мм.  
 Сорт: 1.  
 Материал пьедестала: фарфор.  
 Высота В умывальника: 495 мм.

Согласно п. 3.3.2 ГОСТ 30493-2017 и таблице 1 данного ГОСТа:

← → ⌂ ▲ Не защищено | docs.cntd.ru/document/1200156974 ☆ 📄 🌐 🔍 ⋮

хирургические и парикмахерские.

3.3.2 Основные размеры полукруглых, круглых, асимметричных, мебельных, овальных, прямоугольных и трапециевидных умывальников приведены в таблице 1 и на рисунке 1.

Таблица 1

В миллиметрах

Величина умывальника	L	B	H	I
Мини	355	300	100	145
1	400-500	300	135	145
2	550	420	150	180
3	600	450	150	180-200
4	650	500, 455*	150	180-200
5	700	600	150	180-200
6	750	600	150	180-220
7	800	600	150	180-220
8	850	600	150	180-220
9	900	600	150	180-220
10	950	600	150	180-220
.				
11	1000	600	150	180-220

наверх ▲

Согласно п. 3.3.2: «Основные размеры полукруглых, круглых, асимметричных, мебельных, овальных, прямоугольных и трапециевидных умывальников приведены в таблице 1 и на рисунке 1.»



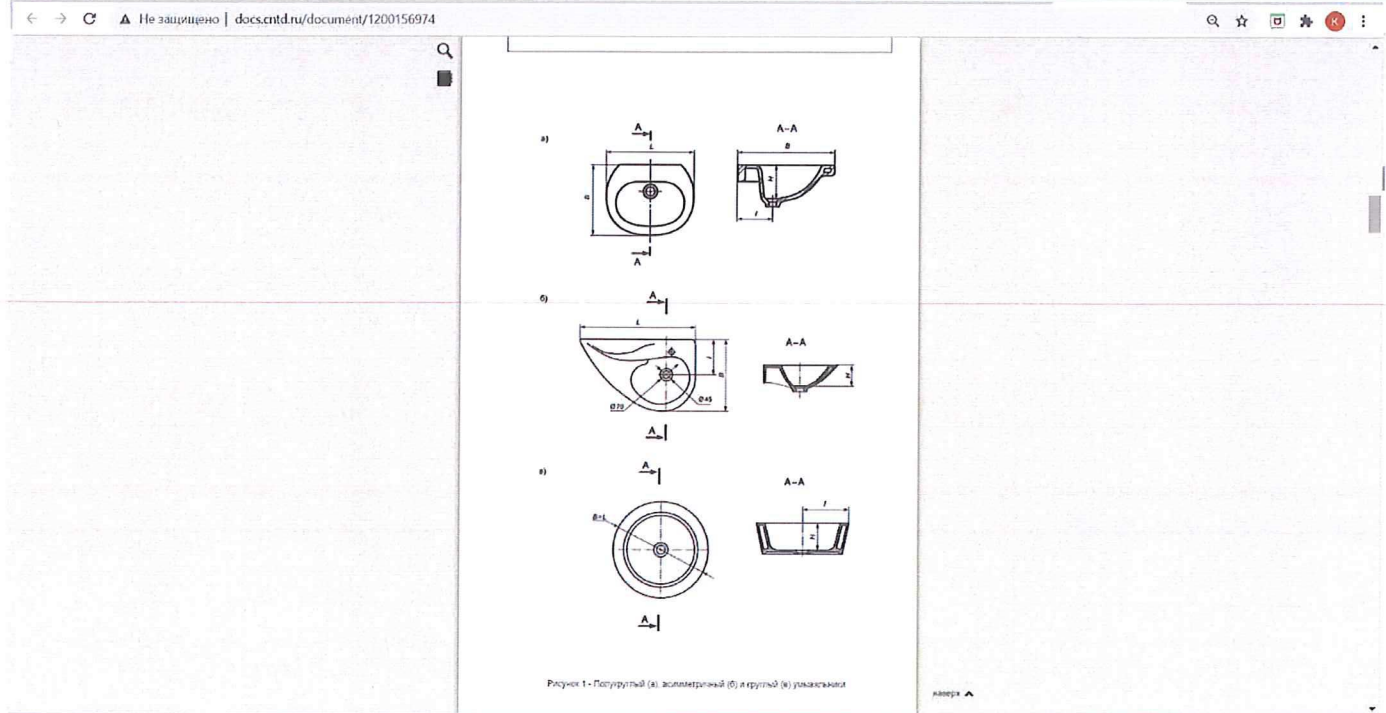

В поданной заявке участник закупки указывает размеры «L» для двух типов умывальников для круглых – 600 мм, для угловых 625 мм, а размер «B» указан только один раз, поскольку он нужен только для углового умывальника (495 мм.), т.к. для круглого информация о размерах «B» избыточна, что и подтверждается на Рисунке 1 к ГОСТу, размер «B» для круглых умывальников равен размеру «L», т.к. ширина и длина для круга соответственно одинаковые.

Следовательно, никаких противоречий между предоставленной информацией участником закупки и ГОСТ 30493-2017 нет.

Ссылка Заказчика на то, что участник должен указывать «конкретные показатели характеристик каждого вида (типа) товара, применяемого при производстве работ, оказания услуг в настоящей форме», участником соблюдена, а требования отдельного указания для круглого предмета длины и ширины явно избыточны и противоречат здравому смыслу.

Таким образом считаем, что отклонение заявки участника закупки является незаконным и необоснованным.

3. По данным Протокола от 15 декабря 2020 года, на участие в аукционе было подано всего Две заявки. Отклоняя одну из заявок, по формальным основаниям Заказчик переводит оспариваемую закупку из конкурентной в неконкурентную, тем самым нарушая требования статьи 3 Закона о закупках не достигает предписанной цели сокращения издержек заказчика, ограничивает конкуренцию.

С учетом изложенного, руководствуясь п. 1, п. 4 ч. 10 ст. 3 Федерального закона от 18.07.2011 N 223-ФЗ "О закупках товаров, работ, услуг отдельными видами юридических лиц" и ст. 18.1 Федерального закона от 26.07.2006 N 135-ФЗ "О защите конкуренции", прошу:

1. Признать жалобу ООО «СМУ-305» обоснованной.
2. Выдать заказчику предписание об отмене Протокола рассмотрения заявок на участие в электронном аукционе 32009745045 от 15.12.2020 г.

Перечень прилагаемых документов:

1. Копия Протокола рассмотрения заявок на участие в электронном аукционе «Выполнение работ по ремонту объектов ФГБОУ ВО «РГУ им. А.Н.Косыгина»» (№ извещения № 32009745045) от 15 декабря 2020 года
2. Копия ПОЯСНИТЕЛЬНОЙ ЗАПИСКИ К ПРОЕКТУ ФЕДЕРАЛЬНОГО ЗАКОНА "О ВНЕСЕНИИ ИЗМЕНЕНИЙ В СТАТЬЮ 3 ФЕДЕРАЛЬНОГО ЗАКОНА "О ЗАКУПКАХ ТОВАРОВ, РАБОТ, УСЛУГ ОТДЕЛЬНЫМИ ВИДАМИ ЮРИДИЧЕСКИХ ЛИЦ"
3. ПИСЬМО ФАС от 22 ноября 2019 г. N ИА/102692/19
4. Положение о закупках ФЕДЕРАЛЬНОЕ ГОСУДАРСТВЕННОЕ БЮДЖЕТНОЕ ОБРАЗОВАТЕЛЬНОЕ УЧРЕЖДЕНИЕ ВЫСШЕГО ОБРАЗОВАНИЯ "РОССИЙСКИЙ ГОСУДАРСТВЕННЫЙ УНИВЕРСИТЕТ ИМ. А.Н. КОСЫГИНА (ТЕХНОЛОГИИ. ДИЗАЙН. ИСКУССТВО)"
5. ГОСТ 30493-2017
6. Документация об электронном аукционе на право заключения договора на Выполнение работ по ремонту объектов ФГБОУ ВО «РГУ им. А.Н. Косыгина» № 74-ЭА-223-20
7. ПРАВИТЕЛЬСТВО РОССИЙСКОЙ ФЕДЕРАЦИИ ПОСТАНОВЛЕНИЕ от 16 сентября 2016 г. N 925
8. Копия приказа о вступлении в должность генерального директора;
9. Выписка из Единого реестра юридических лиц.

Генеральный директор

(должность Ф.И.О.)