

**В Красноярское УФАС России:
660017, г. Красноярск, пр. Мира, 81"Д"
Эл.почта: to24@fas.gov.ru
тел. +7-(861)-253-66-22**

Заказчик:

Открытое акционерное общество «Красноярский завод
цветных металлов имени

В.Н. Гулидова» (далее ОАО «Красцветмет»),
660123, г. Красноярск, Транспортный проезд, дом 1;
адрес электронной почты: info@krastsvetmet.ru;
контактный телефон: 8 (391) 259-33-33

Ответственное должностное лицо: Захаревич Юлия
Алексеевна, тел. 7-391-259-33-33, эл. почта
Yu.Zakharevich@krastsvetmet.ru, 223fz@krastsvetmet.ru,
адрес: 660123, г. Красноярск, Транспортный проезд, д.1.

Заявитель:

Общество с ограниченной ответственностью «УТРО»
Место нахождения: 180007, г.Псков, ул.Петровская,
д.10, кв.68

Почтовый адрес: 180007, г.Псков, ул.Петровская, д.10,
кв.68

Телефон: +79113516570

Адрес электронной почты: info@stechr.ru

Ответственное должностное лицо: Никифоров Владимир
Витальевич

Сведения об обжалуемой закупке:

Реестровый № 32312121499 (ЕИС)

Открытый запрос котировок в электронной
форме на право заключения договора на поставку
телефонных аппаратов ТАШ.

«26» февраля 2023 г. №01/15

**Жалоба
на действия Заказчика**

На основании №223-ФЗ от 18.07.2011 «О закупках товаров, работ, услуг отдельными видами юридических лиц», а также статьи 18.1 Федерального закона от 26 июля 2006 года N 135-ФЗ "О защите конкуренции", просим Вас рассмотреть жалобу на действия Заказчика, нарушающие права и законные интересы участника закупки, выразившиеся в следующем.

В единой информационной системе zakupki.gov.ru (далее также «официальный сайт») размещено извещение о проведении открытого запроса котировок в электронной форме на право заключения договора на поставку телефонных аппаратов ТАШ в количестве 40 шт., предусмотренная настоящим извещением и документацией о проведении запроса предложений (далее – Запрос котировок).

Дата окончания срока подачи заявок по Запросу котировок - 27.02.2023 08:00 (МСК+4)

Дата окончания срока рассмотрения 1 частей заявок - 07.03.2023

Дата окончания срока рассмотрения 2 частей заявок - 09.03.2023

Заказчиком объявлен конкурентный способ закупки – открытый запрос котировок в электронной форме, представителями которой могут быть субъекты МСП.

В соответствии с Приложением 1 к Извещению - Техническим заданием на поставку телефонных аппаратов ТАШ о проведении запроса котировок объектом закупки является товар в виде телефонного аппарата ТАШ-11П-С. Эквивалент не рассматривается, в связи с пп.3 ч.6.1 ст.3. Федерального закона от 18.07.2011 N 223-ФЗ (ред. от 28.11.2018) "О закупках товаров, работ, услуг отдельными видами юридических лиц": а) несовместимости товаров, на которых размещаются другие товарные знаки, и необходимости обеспечения взаимодействия таких товаров с товарами, используемыми заказчиком.

На основании п.10, ст.4 №223-ФЗ «В документации о конкурентной закупке должны быть указаны: требования к безопасности, качеству, техническим характеристикам, функциональным характеристикам (потребительским свойствам) товара, работы, услуги, к размерам, упаковке, отгрузке товара, к результатам работы, установленные заказчиком и предусмотренные техническими регламентами в соответствии с законодательством Российской Федерации о техническом регулировании, документами, разрабатываемыми и применяемыми в национальной системе стандартизации, принятыми в соответствии с законодательством Российской Федерации о стандартизации, иные требования, связанные с определением соответствия поставляемого товара, выполняемой работы, оказываемой услуги потребностям заказчика. Если заказчиком в документации о закупке не используются установленные в соответствии с законодательством Российской Федерации о техническом регулировании, законодательством Российской Федерации о стандартизации требования к безопасности, качеству, техническим характеристикам, функциональным характеристикам (потребительским свойствам) товара, работы, услуги, к размерам, упаковке, отгрузке товара, к результатам работы, в документации о закупке должно содержаться обоснование необходимости использования иных требований, связанных с определением соответствия поставляемого товара, выполняемой работы, оказываемой услуги потребностям заказчика;

В извещении об осуществлении закупки должна содержаться следующая информация: предмет договора с указанием количества поставляемого товара, объема выполняемой работы, оказываемой услуги, а также краткое описание предмета закупки в соответствии с частью 6.1 статьи 3 настоящего Федерального закона (при необходимости).

Исходя из изложенного, Заказчик при осуществлении определения поставщика (подрядчика, исполнителя) в форме запроса котировок вправе самостоятельно определять объект закупки, объемы выполнения работ, оказания услуг, требования к их содержанию, указав такие сведения в документации.

В соответствии с п.п. 6.1, ст.3 ФЗ-223 При описании в документации о конкурентной закупке предмета закупки заказчик должен руководствоваться следующими правилами:

1) в описании предмета закупки указываются функциональные характеристики (потребительские свойства), технические и качественные характеристики, а также эксплуатационные характеристики (при необходимости) предмета закупки;

2) в описании предмета закупки не должны включаться требования или указания в отношении товарных знаков, знаков обслуживания, фирменных наименований, патентов, полезных моделей, промышленных образцов, наименование страны происхождения товара, требования к товарам, информации, работам, услугам при условии, что такие требования влекут за собой необоснованное ограничение количества участников закупки, за исключением случаев, если не имеется другого способа, обеспечивающего более точное и четкое описание указанных характеристик предмета закупки;

3) в случае использования в описании предмета закупки указания на товарный знак необходимо использовать слова "(или эквивалент)", за исключением случаев:

- а) несовместимости товаров, на которых размещаются другие товарные знаки, и необходимости обеспечения взаимодействия таких товаров с товарами, используемыми заказчиком;
- б) закупок запасных частей и расходных материалов к машинам и оборудованию, используемым заказчиком, в соответствии с технической документацией на указанные машины и оборудование;
- в) закупок товаров, необходимых для исполнения государственного или муниципального контракта;
- г) закупок с указанием конкретных товарных знаков, знаков обслуживания, патентов, полезных моделей, промышленных образцов, места происхождения товара, изготовителя товара, если это предусмотрено условиями международных договоров Российской Федерации или условиями договоров юридических лиц, указанных в части 2 статьи 1 настоящего Федерального закона, в целях исполнения этими юридическими лицами обязательств по заключенным договорам с юридическими лицами, в том числе иностранными юридическими лицами.

Заказчик, определил технические требования и потребительские характеристики для искомого оборудования предлагаемого к закупке в виде:

Общепромышленный телефонный аппарат с номеронабирателем и световым дублированием вызова ТАШ-11П-С:

- тональный и импульсный режимы набора номера;
- память на 10 номеров быстрого набора (нажатие двух кнопок) и 2 номера экстренного набора (нажатие одной кнопки);
- программирование телефона производится непосредственно с его клавиатуры путем несложных понятных потребителю действий;
- автоматическое отключение от линии и последующая готовность к приему вызова, если абонент по окончании разговора случайно или умышленно не повесил трубку;
- возможность подключения внешнего датчика (контакта) и автоматическая передача заранее записанного потребителем голосового сообщения по предустановленному номеру при срабатывании этого датчика;
- работоспособность при линейном напряжении от 20 до 72 В и сопротивлении шлейфа до 1,5 кОм;
- масса аппарата не превышает 2,5 кг

В составе заявки ООО «Утро» предлагает аналог аппарата телефонного общепромышленного с номеронабирателем БЕКАР-201-Р, СТРЖ.468626.004, с подробным описанием технических характеристик, в соответствии с требованиями закупочной документации, а именно:

- Память на 10 номеров быстрого набора (нажатие двух кнопок) и 2 номера экстренного набора (нажатие одной кнопки);
- Программирование телефона производится непосредственно с его клавиатуры путем несложных понятных потребителю действий;
- Автоматическое отключение от линии и последующая готовность к приему вызова, если абонент по окончании разговора случайно или умышленно не повесил трубку;
- Возможность подключения внешнего датчика (контакта) и автоматическая передача заранее записанного потребителем голосового сообщения по предустановленному номеру при срабатывании этого датчика;
- Громкость вызывного сигнала на расстоянии 1 м - 95, дБ;
- Напряжение линии, 20...72 В и сопротивлении шлейфа 1,5 кОм;
- Вызывное напряжение 25–125 В АС (вызывная частота 25 – 54 Гц);
- Полное сопротивление вызова > 6,0 кОм при 25 Гц и 24 – 90 В АС > 4,0 кОм при 50 Гц и 24 – 90 В АС;
- Материал корпуса: ударопрочный, всепогодный корпус из холоднокатанной стали;
- Рабочее положение вертикальное;
- Класс защиты изделия – IP65.

- Вес нетто – 2,4 кг;
- Вес брутто – не более 3 кг;
- Средняя наработка на отказ 10 000 ч;
- Средний срок службы - 6 лет;
- Гарантийный срок хранения - 12 месяцев с даты поставки;
- Гарантийный срок эксплуатации - 24 месяца с момента ввода в эксплуатацию;
- Год выпуска -2023

Исходя из Приложения к Извещению Технического задания Заказчиком, эквивалент не рассматривается, в связи с пп.3 ч.6.1 ст.3. Федерального закона от 18.07.2011 N 223-ФЗ (ред. от 28.11.2018) "О закупках товаров, работ, услуг отдельными видами юридических лиц": а) несовместимости товаров, на которых размещаются другие товарные знаки, и необходимости обеспечения взаимодействия таких товаров с товарами, используемыми заказчиком.

Общество «Утро» категорически не согласен с данными доводами и считает не указание эквивалента в закупочной документации существенным нарушением о Федерального закона от 18.07.2011 N 223-ФЗ (ред. от 28.11.2018) "О закупках товаров, работ, услуг отдельными видами юридических лиц" не разумным, исключающим допуск конкурентной продукции и подлежащим исправлению.

ДОВОДЫ:

Довод 1

Таким образом, Заказчик предполагает к поставке промышленный телефонный аппарат ТАШ-11П-С, широко известный и поставляемый в различные отрасли производства и промышленности. Вместе с тем, эквивалент оборудования – промышленный телефонный аппарат БЕКАР-201-Р, доступный для рассмотрения, по мнению Заявителя, аналогично способен подтвердить запрашиваемые, как основные функциональные, так и потребительские характеристики.

Считаем, что вышеуказанное определение требований к объекту закупки осуществлено в нарушение требований п.п.2), п.6.1, ст.3 ФЗ-223, т.к. в описании предмета закупки не должны включаться требования или указания в отношении товарных знаков, знаков обслуживания, фирменных наименований, патентов, полезных моделей, промышленных образцов, наименование страны происхождения товара, требования к товарам, информации, работам, услугам при условии, что такие требования влекут за собой необоснованное ограничение количества участников закупки, за исключением случаев, если не имеется другого способа, обеспечивающего более точное и четкое описание указанных характеристик предмета закупки.

В данном случае, закупочная комиссия Заказчика злоупотребляет ограничением допуска к участию в закупке путем установления жестко измеряемых требований к участникам закупки в связи с невозможностью замены.

Следуя логике данного рассуждения, Заказчик не может принять другой изделие, либо техническое решение (конструктивную особенность) удовлетворяющую требованиям Заказчика, описанные в извещении к закупке, нежели как ТАШ-11П-С.

В обоснование непринятия этой позиции, предложим также рассмотреть занимаемый пространственный объем изделия ТАШ-11П-С и БЕКАР-201-Р в сравнении:

Габаритный размер	ТАШ-11П-С	БЕКАР-201-Р
Длина, мм	305	245
Ширина, мм	200	130
Высота, мм	90	128
Объем, м	0,0055	0,0040

Очевидно, что промышленный телефонный аппарат БЕКАР-201-Р конструктивно более компактен модели ТАШ-11П-С (более 27% объема).

Следует также обратить внимание на разные конструктивные особенности расположения микрофонной трубки – у БЕКАР-201-Р трубка крепится непосредственно на фронтальной части корпуса (чем и вызвано изменение размера до 128 мм), а у ТАШ-11П-С трубка крепится на держателе с левой части корпуса, что существенно скрадывает пространство (до 200 мм, что больше на 35%) для размещения оборудования на щитке для размещаемого оборудования. Эргономически у модели БЕКАР-201-Р этот недостаток отсутствует.

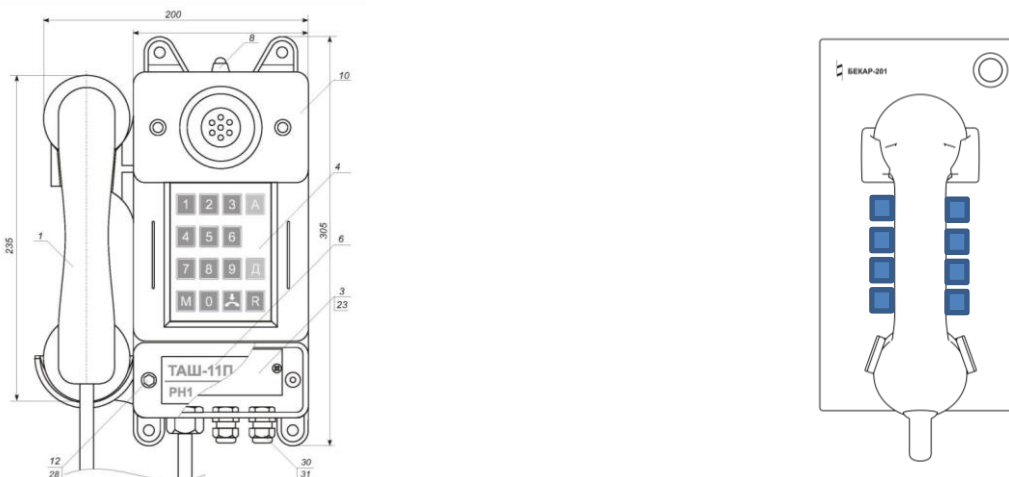

Хотим также отметить, что решающими факторами для вертикального размещения оборудования (согласно закупочной документации) всегда определяются основные габаритные характеристики – это длина и ширина, поскольку размещение происходит на плоскости коммутационного щита (телефонной кабины и пр.), при этом плоскостные габаритные размеры БЕКАР-201-Р значительно меньше предлагаемых производителем ООО «Элком-Сервис», (г.Мурманск, ИНН 5190126696), для ТАШ-11П-С (по длине – на 21%, по ширине – на 35%).

Поэтому не ясно категорическое пожелание комиссии, сознательно исключающее из конкурентной закупки товар – эквивалент. Тем более, что разумно предположить многообразие форм и размеров корпусов оборудования, а также их функциональных характеристик для монтажа оконечного оборудования такого как телефонный аппарат.

Отметим также, что основные функциональные электрические, потребительские и иные характеристики ничем не уступают, а даже превосходят ТАШ-11П-С.

Это также исключает возможность участия в открытом запросе котировок иных производителей телефонных аппаратов, в том числе нашей организации. Актуально, в настоящее время, рынок промышленных телефонов в России изобилует разнообразным ассортиментом моделей и технических характеристик, таких как Ритм, Бекар, ТАШ (Пермь), Tesla, Pillar, Indutell, Ferntell, Resisttell и др.

При размещении заказа Заказчик наделен правом самостоятельного определения объекта закупки, однако подобное не должно входить в противоречие с общими принципами ФЗ-223 в части обеспечения потенциальным претендентам гарантий по реализации их права на участие в торгах и развитию добросовестной конкуренции. Указание в качестве объекта закупки номенклатуры определенного производителя является прямым ограничением конкуренции при проведении торгов ввиду сокращения числа хозяйствующих субъектов, которые могли принять участие в открытом запросе котировок, и приводит к неэффективному расходованию финансовых средств. При этом, отдельно обращаем внимание, что данные действия невозможно обосновать необходимостью обеспечения взаимодействия таких товаров с товарами, используемыми заказчиком.

Пункт 10 Обзора судебной практики по вопросам, связанным с применением Федерального закона от 18 июля 2011 г. № 223-ФЗ «О закупках товаров, работ, услуг отдельными видами юридических лиц» (утв. Президиумом Верховного Суда Российской

Федерации 16 мая 2018 г.) устанавливает, что включение в документацию о закупке требований к закупаемому товару, которые свидетельствуют о его конкретном производителе, в отсутствие специфики такого товара, его использования является ограничением конкуренции. При этом в обзоре указано следующее: «Указание конкретного товарного знака или требований к закупаемому товару, свидетельствующие о его конкретном производителе приводят к созданию необоснованных препятствий для участников закупки, влекут сокращение их количества, что является признаком ограничения конкуренции».

Телефонный аппарат, по сути, является окончательным абонентским устройством, применяемым в системах электросвязи. В соответствии с п.301 ГОСТ 19472-88 «Система автоматизированной телефонной связи общегосударственная. Термины и определения», телефонный аппарат - окончательное абонентское телефонное устройство, предназначенное для передачи и приема речи, линейных, информационных сигналов телефонной сети и сигналов управления. Пунктом 303 того же ГОСТа, телефонный аппарат специального применения - это телефонный аппарат, предназначенный для работы в особых условиях в общегосударственной автоматически коммутируемой телефонной сети. К телефонным аппаратам специального применения относятся: шахтные корабельные, шумостойкие, монтерские и др.

Таким образом, смысл предназначения любого телефонного аппарата сводится к подключению в телефонные сети. Поэтому, требования Заказчика в части несовместимости товаров, на которых размещаются другие товарные знаки, и необходимости обеспечения взаимодействия таких товаров с товарами, используемыми заказчиком не имеет под собой никакого подтверждения.

Довод 2

По этому же принципу, невозможно применение в данной закупке конкретной модели товара, как закупки запасных частей и расходных материалов к машинам и оборудованию, используемых у Заказчика, поскольку телефонный аппарат является готовым изделием, а не запасной частью какого-либо технического изделия.

Обоснованность наших доводов, подтверждается следующим:

Так, например, отсутствующий к размещению в ЕИС на данную закупку Ценовой анализ свидетельствует о том, что для определения конкурентной цены поиск и сопоставление идентичной продукции Заказчиком не производился. Адресные технико-коммерческие предложения не были получены как минимум от трех организаций в отношении единственной модели, единственного производителя, а запрос на уточнение поставки эквивалента от 17.02.2023 г только подтверждает неправомерное определение условий Заказчиком в закупке.

Более того, в 2019 году в Корпорации уже был создан прецедент по отмене результатов торгов и повторному допуску к торгам не эквивалентных телефонных аппаратов (закупка № 31907867412, <https://msp.roseltorg.ru> от 15.05.2019 г.).

Протокол рассмотрения 1 частей заявок в Приложении (см. Практика рассмотрения Жалоб в Арбитражном комитете Росатом по ООО «Элком», г.Мурманск, дело №9-АК/71Пр от 19.06.2019 г.)

Выводы:

Таким образом, вышеуказанные факт свидетельствует, что действия Заказчика по определению предмета открытого запроса котировок является грубым нарушением требований и принципов обеспечения конкуренции, закрепленных в статье 17 № 135-ФЗ "О защите конкуренции", как создание преимущественных условий. Жесткое определение технических характеристик оборудования, напрямую списанных с технического описания ТАШ-11П-С и не указание возможности эквивалентной замены Заказчиком, при формировании Закупки, создают прецедент к картельному сговору, что запрещено Законом, в соответствии со статьей 11 Федерального закона от 26.07.2006 № 135-ФЗ "О защите конкуренции".

На основании вышеизложенного, считаем, что в действиях Заказчика, утвердившего документацию открытого запроса котировок, присутствуют признаки нарушения

законодательства Российской Федерации, в частности требований статьи 17 Федерального закона от 26.07.2006 № 135-ФЗ "О защите конкуренции".

В соответствии с частью 1 статьи 17 Закона о защите конкуренции при проведении торгов запрещаются действия, которые приводят или могут привести к недопущению, ограничению или устранению конкуренции, а именно - к созданию преимущественных условий. В силу части 2 статьи 17 Закона о защите конкуренции наряду с установленными частью 1 статьи 17 запретами при проведении торгов, если организаторами или заказчиками торгов являются федеральные органы исполнительной власти, органы исполнительной власти субъектов Российской Федерации, органы местного самоуправления, государственные внебюджетные фонды, а также при проведении торгов на размещение заказов на поставки товаров, выполнение работ, оказание услуг для государственных или муниципальных нужд запрещается не предусмотренное федеральными законами или иными нормативными правовыми актами ограничение доступа к участию в торгах.

Исходя из буквального и смыслового толкования нормативных положений статьи 17 Закона о защите конкуренции, запрещаются любые действия, которые приводят или могут привести к недопущению, ограничению или устранению конкуренции при проведении торгов, поскольку перечень запретов, перечисленных в статье 17 Закона о защите конкуренции, не является исчерпывающим.

На основании изложенного, руководствуясь статьей 10 ФЗ-223, статьями 18.1, 39 ФЗ-135

ПРОСИМ:

1. Принять настоящую Жалобу к рассмотрению.
2. Приостановить процедуру закупки открытого запроса котировок на определение поставщика (подрядчика, исполнителя) до рассмотрения Жалобы по существу и отменить Закупку до устранения несоответствий.
3. Признать Заказчика нарушившим требования Федерального закона от 26.07.2006 № 135-ФЗ «О защите конкуренции».
4. Выдать обязательное предписание об устранении нарушений.

Приложения:

1. Копия документа о полномочиях директора, на 2 л., в 1 экз.
2. Выписка из ЕГРЮЛ ООО «УТРО», на 11 л., в 1 экз.
3. Закупочная документация. Общая и коммерческая часть, на 34 л., в 1 экз.
4. Разъяснение участнику от 17.02.2023 на 1 л., в 1 экз.
5. Проект договора на 14 л., в 1 экз.
6. Руководство по эксплуатации ТАШ-11П-С, на 8 л., в 1 экз.
7. Руководство по эксплуатации Бекар-201-Р, на 17 л., 1 экз.

**Директор
ООО «УТРО»**



В.А.Милованов