



ООО «ЭнергоКомплект-Групп»
141301, Россия, МО,
г. Сергиев Посад, ул. Дружбы,
д. 9А, строение 1, помещение 100,
комната 1, офис I-II
info@energok-group.ru

16.07.2024 г. № 16072024

**Управление Федеральной антимонопольной службы
по Кемеровской области**

Адрес: 650000, г. Кемерово, ул. Ноградская, 5

Телефон/факс: (384 2) 36-42-28, Факс: (384 2) 36-77-83

E-mail: to42@fas.gov.ru (не более 15 Мб)

Копия Организатору/Заказчику закупки:

АО «Электросеть»,

ИНН 7714734225/КПП 421401001,

Юридический адрес: РФ, 652873, Кемеровская область - Кузбасс, г. Междуреченск, проезд
Горького, дом 25

Почтовый адрес: РФ, 652873, Кемеровская область - Кузбасс, г. Междуреченск, проезд Горького,
дом 25

р/сч: 40702810910000000006

АО "УГЛЕМЕТБАНК" г. Челябинск

БИК 047501787

к/с 30101810275010000787

Тел.: +7(384-75) 7-37-20

Факс: +7(384-75) 3-20-89

Контактные лица: , тел. 8 (35373)-7-11-18 e-mail:

тел.8 (38475)-7-37-19; e-mail:

от **Общества с ограниченной ответственностью «ЭнергоКомплект-
Групп»**

ИНН:5042138962/ОГРН:504201001

Адрес: 141301, Московская область, г. Сергиев Посад, ул. Дружбы, д. 9 А,
строение 1, помещение 100, комната 1, офис I-II

Адрес электронной почты: aa@energok-group.ru

Тел.:8-

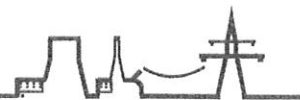

ООО «ЭнергоКомплект-Групп»
141301, Россия, МО,
г. Сергиев Посад, ул. Дружбы,
д. 9А, строение 1, помещение 100,
комната 1, офис I-II
info@energok-group.ru

| | |
|---|--|
| <p>Наименование и адрес ЭТП</p> | <p>Наименование электронной площадки в информационно-телекоммуникационной сети «Интернет» Система электронных торгов B2B-Center Адрес электронной площадки в информационно-телекоммуникационной сети «Интернет» https://www.b2b-center.ru, № 3726343 Документация о закупке официально размещена в ЕИС (на Официальном сайте по адресу www.zakupki.gov.ru № 32413801669)</p> |
| <p>Способ закупки</p> | <p>Запрос коммерческих предложений</p> |
| <p>Предмет Договора и номер лота</p> | <p>Открытый запрос коммерческих предложений на поставку высоковольтных вводов 110кВ для нужд ОП АО «Электросеть» в г. Орск в 2024г. Запрос коммерческих предложений № 3726343</p> |

Жалоба на положения Закупочной документации

Согласно техническому заданию № 14-О-М на закупку высоковольтных вводов 110 кВ в 2024 г для нужд ОП АО «Электросеть» в г. Орск

Согласно требованиям к техническим характеристикам выключательных вводов 110 КВ (Приложение №1 к ТЗ №14-1)

| | | |
|------|---|---|
| 1.13 | Испытательное напряжение ПИН вывода, не менее, кВ | 5 |
|------|---|---|

В соответствии с п.5.3.7 ГОСТ Р 55187-2012 «Вводы изолированные на номинальные напряжения свыше 1000 В переменного тока» - «Измерительный вывод должен без перебоя и перекрытия выдерживать в течение 1 мин испытательное **напряжение 2,0 кВ** промышленной частоты». При этом, Заказчик указывает, что требуется от измерительного вывода выдерживать **5 кВ**, 50 Гц, 1 мин.. Считаем, что данное требование является избыточным и противоречащим ГОСТ Р 55187-2012.

Согласно п.3.1 требуется предоставление Российского сертификата безопасности



ООО «ЭнергоКомплект-Групп»
141301, Россия, МО,
г. Сергиев Посад, ул. Дружбы,
д. 9А, строение 1, помещение 100,
комната 1, офис I-II
info@energok-group.ru

**Согласно п.3.2 требуется предоставление ТУ, согласованные с ПАО «Россети» и (или)
ПАО «ФСК ЕЭС»**

Считаем, что вышеуказанные пункты не применимы к иностранному изготовителю, так как для ввоза на территорию РФ не требуется ни сертификат соответствия, ни декларация о соответствии (данная продукция не попадает под действие Технических регламентов Таможенного союза и РФ, а также не входит в перечень продукции, указанный в Постановлении № 2425 от 23.12.2021, подлежащей обязательной сертификации или декларированию), а иностранный изготовитель предоставляет сертификат безопасности, выданный на территории нахождения иностранного изготовителя. ТУ разрабатываются российскими изготовителями для производства продукции собственного дизайна и не предусматриваются документацией иностранного изготовителя, которые производят вводы в соответствии со стандартом IEC 60137:2017, который является аналогом нашего ГОСТ Р 55187-2012.

Считаем, что вышеуказанное требование ограничивает круг участников закупки, так как хозяйствующие субъекты, имеющие на момент подачи заявок вышеуказанные документы изначально поставлены в заведомо более выгодное положение по сравнению с лицами, не имеющими соответствующих документов. Наличие у одних лиц таких преимуществ по отношению к другим участникам закупки не позволяет вести речь о предъявлении равных требований к участникам закупки, поскольку под равенством соответствующих требований в контексте Закона о закупках необходимо понимать предъявление сопоставимых требований, которые могут быть исполнены такими участниками самостоятельно, вне зависимости от действий и усмотрения третьих лиц. Устанавливая в закупочной документации подобное требование, Заказчик фактически возложил на потенциальных участников закупки обязанность получить российский сертификат безопасности, сопряженную с необходимостью несения денежных расходов. При этом, срок на подачу заявок на участие в закупочной процедуре составляет период с 12.07.2024 г. по 18.06.2024 г. Таким образом, даже при наличии гипотетического намерения (в отсутствие законодательно закрепленной обязанности) у потенциального участника закупки оформить вышеуказанные документы возможность его участия в закупке

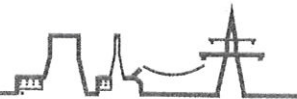

ООО «ЭнергоКомплект-Групп»
141301, Россия, МО,
г. Сергиев Посад, ул. Дружбы,
д. 9А, строение 1, помещение 100,
комната 1, офис I-II
info@energok-group.ru

поставлена в зависимость от действий третьих лиц, а именно уполномоченных органов по сертификации. В данном случае, Заказчик нарушил требования части 6 статьи 3 Закона о закупках.

-п.2 Допускается предоставление аналогов, изготовленных на территории Российской Федерации.

- Установление в закупочной документации вышеупомянутого требования по характеристикам оборудования, ведет к ограничению, устранению конкуренции, в том числе необоснованно создает некоторым участникам торгов преимущественные условия участия в закупке и противоречит основным принципам о равноправии, справедливости, отсутствию дискриминации и необоснованного ограничения конкуренции по отношению к участникам закупки.

Хотелось бы отметить, что наша компания, имеет большой опыт поставок высоковольтного оборудования и готова предложить продукцию иностранного производства по более конкурентоспособным ценам, по отношению к другим участникам. Страна изготовитель, предлагаемого нами оборудования, с 2001 года является членом ВТО (Всемирная торговая организация и договаривающейся стороной по ГАТТ (Генеральное соглашение по тарифам и торговле).

На основании вышеизложенного, считаем, что Заказчик нарушил статью 17 Федерального закона от 26.07.2006 N 135-ФЗ "О защите конкуренции", ограничил круг участников закупки, предлагающих товар иностранного производства, изготовленный на территории иностранного государства, но полностью соответствующий техническим требованиям.

- п.5. Стоимость и условия оплаты

-пп.5.1. Плановая стоимость поставки Продукции не должна превышать 9 960 000,00 руб., без учета НДС.

Считаем, что стоимость поставки необоснованно завышена, кроме того в составе закупочной документации отсутствует обоснование НМЦ Договора. Считаем, что Заказчик нарушил п. 7 ч. 10 ст. 4 Закона N 223-ФЗ, который гласит, что в документации о конкурентной закупке

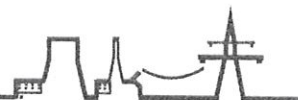

ООО «ЭнергоКомплект-Групп»
141301, Россия, МО,
г. Сергиев Посад, ул. Дружбы,
д. 9А, строение 1, помещение 100,
комната 1, офис I-II
info@energok-group.ru

должно быть указано обоснование начальной максимальной цены договора либо цены единицы товара, работы, услуги, включая информацию о расходах на перевозку, страхование, уплату таможенных пошлин, налогов и иных обязательных платежей.

-п. п. 3.4 Общие технические требования к поставляемой продукции:

- Технические параметры, габаритные и установочные размеры Продукции должны соответствовать данным и размерам, указанным в приложениях к настоящему техническому заданию (Приложение № 1 (технические параметры) и Приложение № 2 (чертеж)).

Вышеуказанные требования считаем некорректными, так как им полностью может соответствовать только один изготовитель продукции. Хотим отметить, что у каждого производителя существуют свои особенности конструкции. Просим обязать Заказчика указать в технических характеристиках основные (общие) размеры: длина нижней части, расстояние под трансформаторы тока, наружный диаметр фланца, диаметр фланца по отверстиям.

Остальные данные и размеры, указанные в чертеже, который является неотъемлемым приложением к настоящему техническому заданию Приложение № 2 (чертеж) не оказывают влияние на электрические параметры ввода, не ухудшают их и не улучшают, не оказывают влияния на эксплуатацию оборудования и на эксплуатационные характеристики ввода и оборудования. Все производители вводов предлагают Заказчикам для выбора свою стандартную продукцию, которая может отличаться от параметров ранее установленных вводов, что не означает их несовместимость и невозможность применения на трансформаторах. Согласно трансформаторостроению, массу ввода и другие характеристики согласовывают исключительно трансформаторные заводы, так как трансформаторный завод является разработчиком и проектировщиком конструкции трансформатора, а высоковольтные вводы являются комплектующими для трансформатора.

В ситуации, когда любой из участников закупки не имеет возможность приобретать продукцию единственного производителя, в целях поставки их для нужд Заказчика, действия Заказчика свидетельствуют о создании необоснованных препятствий для участников закупки, повлекших сокращение их количества, что является признаком ограничения

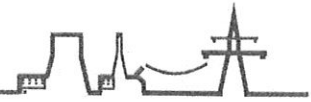

ООО «ЭнергоКомплект-Групп»
141301, Россия, МО,
г. Сергиев Посад, ул. Дружбы,
д. 9А, строение 1, помещение 100,
комната 1, офис I-II
info@energok-group.ru

конкуренции.

На основании вышеизложенного, считаем, что Заказчик нарушил статью 17 Федерального закона от 26.07.2006 N 135-ФЗ "О защите конкуренции" совершив действия (бездействия), которые привели к недопущению, ограничению или устранению соперничества хозяйствующих субъектов на соответствующем товарном рынке.

В силу пункта 7 статьи 4 Федерального закона от 26.07.2006 N 135-ФЗ "О защите конкуренции", конкуренция - соперничество хозяйствующих субъектов, при котором самостоятельными действиями каждого из них исключается или ограничивается возможность каждого из них в одностороннем порядке воздействовать на общие условия обращения товаров на соответствующем товарном рынке.

Более того, согласно п. 2 ч. 6.1 Федерального закона от 18.07.2011 г. № 223-ФЗ «О закупках товаров, работ, услуг отдельными видами юридических лиц» в описание предмета закупки не должны включаться требования или указания в отношении товарных знаков, знаков обслуживания, фирменных наименований, патентов, полезных моделей, промышленных образцов, требования к товарам, информации, работам, услугам при условии, что такие требования влекут за собой необоснованное ограничение количества участников закупки, за исключением случаев, если не имеется другого способа, обеспечивающего более точное и четкое описание указанных характеристик предмета закупки.

Согласно ч. 2 ст. 18.1 Федерального закона от 26.07.2006 № 135-ФЗ «О защите конкуренции» действия (бездействие) организатора торгов, оператора электронной площадки, конкурсной или аукционной комиссии могут быть обжалованы в антимонопольный орган лицами, подавшими заявки на участие в торгах, а в случае, если такое обжалование связано с нарушением установленного нормативными правовыми актами порядка размещения информации о проведении торгов, порядка подачи заявок на участие в торгах, также иным лицом (заявителем), права или законные интересы которого могут быть ущемлены или нарушены в результате нарушения порядка организации и проведения торгов.

Частями 9 и 10 ст. 3 Закона о закупках предусмотрен порядок обжалования действия (бездействия) заказчика при закупке товаров, работ, услуг в судебном порядке, а также путем подачи жалобы в антимонопольный орган в порядке, установленном антимонопольным органом.

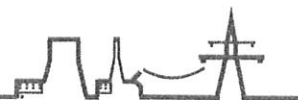

ООО «ЭнергоКомплект-Групп»
141301, Россия, МО,
г. Сергиев Посад, ул. Дружбы,
д. 9А, строение 1, помещение 100,
комната 1, офис ИИ
info@energok-group.ru

В соответствии с ч. 10 ст. 3 Закона о закупках любой участник закупки вправе обжаловать в антимонопольном органе в порядке, установленном ст. 18.1 Закона о защите конкуренции, с учетом особенностей, установленных настоящей статьей, действия (бездействие) заказчика, комиссии по осуществлению закупок, оператора электронной площадки при закупке товаров, работ, услуг, если такие действия (бездействие) нарушают права и законные интересы участника закупки.

В настоящем случае податель жалобы указывает на осуществление заказчиком закупки в том числе с нарушением положений Закона о закупках (в частности, на нарушение со стороны заказчика ч. 6.1 ст. 3, ч. 10 ст. 4 Закона о закупках) при проведении закупочной процедуры, что является основанием для принятия жалобы к рассмотрению, поскольку содержит доводы об осуществлении закупки с нарушением требований Закона о закупках.

Таким образом, жалоба содержит основания, предусмотренные п. 1 ч. 10 ст. 3 Закона о закупках, а антимонопольный орган обязан выполнить свои функции (полномочия) по контролю в сфере закупок товаров, работ, услуг отдельными видами юридических лиц, возложенные на него законодательством, в рамках своей компетенции и в установленном процессуальном порядке.

При таких обстоятельствах полномочия административного органа определены ч. 10 ст. 3 Закона о закупках, ч. 2 ст. 18.1, п. 3.1 ч. 1 ст. 23 Закона о защите конкуренции, п. 5.3.2.8 Положения о Федеральной антимонопольной службе, утвержденного постановлением Правительства Российской Федерации от 30.06.2004 № 331.

На основании вышеизложенного просим признать жалобу обоснованной, установить в действиях Заказчика необоснованное ограничение количества участников закупки, установить действия Заказчика, которые привели к недопущению, ограничению или устранению соперничества хозяйствующих субъектов на соответствующем товарном рынке, обязать Заказчика устранить допущенные нарушения:

- 1) **Привести в соответствие с ГОСТ Р 55187-2012 п.1.13 требований к техническим характеристикам выключательных вводов 110 КВ (Приложение №1 к ТЗ №14-1);**
- 2) **Исключить либо изменить п.3.1 и 3.2 технических характеристик выключательных вводов 110 КВ (Приложение №1 к ТЗ №14-1);**

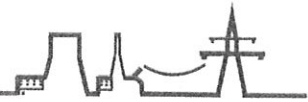

ООО «ЭнергоКомплект-Групп»
141301, Россия, МО,
г. Сергиев Посад, ул. Дружбы,
д. 9А, строение 1, помещение 100,
комната 1, офис I-II
info@energok-group.ru

- 3) **Исключить либо изменить п.2 Технического задания: «Допускается предоставление аналогов, изготовленных на территории Российской Федерации.»**
- 4) **Включить в состав закупочной документации обоснование стоимости продукции;**
- 5) **Указать в техническом задании основные (общие) размеры товара: длина нижней части, расстояние под трансформаторы тока, наружный диаметр фланца, диаметр фланца по отверстиям.**

Приложения:

1. **Закупочная документация;**
2. **ТЗ_14-1-О-М;**
3. **Приложение № 1 к ТЗ;**
4. **Приложение № 2 к ТЗ;**
5. **Проект договора;**
6. **Решение № 17;**
7. **Учетная карточка Общества с ограниченной ответственностью «ЭнергоКомплект-Групп»**

Генеральный директор

(Ф.И.О. подписавшего, должность)



Электросеть

АКЦИОНЕРНОЕ ОБЩЕСТВО

Закупочная документация

**по открытому запросу коммерческих предложений на поставку высоковольтных вводов 110кВ
для нужд ОП АО «Электросеть» в г. Орск в 2024г.**

Запрос коммерческих предложений № 3726343

(www.b2b-center.ru)

г. Орск
2024 год

Содержание

| | | |
|------|--|--|
| 1. | ОБЩИЕ ПОЛОЖЕНИЯ | 3 |
| 1.1. | Общие сведения о процедуре запроса коммерческих предложений..... | 3 |
| 1.2. | Правовой статус процедур и документов..... | 4 |
| 1.3. | Прочие положения | 4 |
| 2. | ТЕХНИЧЕСКОЕ ЗАДАНИЕ | 5 |
| 2.1. | Основное предложение | 5 |
| 3. | ДОГОВОР, ЗАКЛЮЧАЕМЫЙ ПО РЕЗУЛЬТАТАМ ЗАПРОСА КОММЕРЧЕСКИХ ПРЕДЛОЖЕНИЙ | 6 |
| 4. | ПОДГОТОВКА ЗАЯВКИ | 8 |
| 4.1. | Общие требования к Заявке..... | 8 |
| 4.2. | Общие требования к подаче Заявки | 9 |
| 4.3. | Требования к сроку действия Заявки..... | 9 |
| 4.4. | Требования к языку Заявки..... | 9 |
| 4.5. | Требования к валюте Заявки..... | 9 |
| 4.6. | Разъяснение Документации | Ошибка! Закладка не определена. |
| 4.7. | Внесение изменений в Документацию | 9 |
| 5. | ТРЕБОВАНИЯ К УЧАСТНИКАМ. ПОДТВЕРЖДЕНИЕ СООТВЕТСТВИЯ ПРЕДЪЯВЛЯЕМЫМ ТРЕБОВАНИЯМ ДОКУМЕНТАЦИИ | 11 |
| 5.1. | Общие требования..... | 11 |
| 5.2. | Требования к документам, подтверждающим соответствие Участника и продукции установленным требованиям | 11 |
| 6. | ПОРЯДОК ПОДАЧИ ЗАЯВКИ И ЕЕ ПРИЕМА | 13 |
| 6.1. | Порядок подачи Заявки на ЭТП..... | 13 |
| 6.2. | Порядок проведения процедуры переторжки | 13 |
| 7. | ОЦЕНКА ЗАЯВОК И ПОДВЕДЕНИЕ ИТОГОВ | 14 |
| 7.1. | Общие положения..... | 14 |
| 7.2. | Подведение итогов запроса коммерческих предложений. | 16 |
| 7.3. | Уведомление Участников о результатах Запроса коммерческих предложений..... | 16 |
| 8. | ПОРЯДОК ПРИМЕНЕНИЯ ПРИОРИТЕТА В СООТВЕТСТВИИ С ПОСТАНОВЛЕНИЕМ ПРАВИТЕЛЬСТВА ОТ 16.09.2016 Г. № 925..... | 17 |
| 9. | ОБРАЗЦЫ ОСНОВНЫХ ФОРМ..... | 18 |
| 9.1. | Оферта с приложениями (Форма №1) | 18 |
| 9.2. | Существенные условия поставки | 20 |
| 9.3. | График выполнения работ (услуг)..... | Ошибка! Закладка не определена. |
| 9.4. | План распределения объемов выполнения работ (услуг) между Участником и субподрядчиками | 23 |
| 9.5. | Анкета участника..... | 25 |
| 9.6. | Согласие на обработку персональных данных | 28 |
| 9.7. | Сведения о судебных разбирательствах | 29 |

1. ОБЩИЕ ПОЛОЖЕНИЯ

1.1. Общие сведения о процедуре запроса коммерческих предложений

- 1.1.1. Организатор – **АО «Электросеть»** настоящим объявляет о проведении открытого запроса **коммерческих предложений** (далее – «**Запрос коммерческих предложений**») и приглашает юридических лица, физические лица, индивидуальные предприниматели (далее — «Участник(и)») подавать свою заявку (оферту) на право заключение договора **на поставку высоковольтных вводов 110кВ в 2024г. для нужд ОП АО «Электросеть» в г. Орск** (далее – «Договор»).
- 1.1.2. Извещение о проведении Запроса коммерческих предложений публикуется на Интернет-ресурсе: Электронная торговая площадка «B2B-Center» (www.b2b-center.ru) (далее – «ЭТП») и в Единой информационной системе для размещения информации о закупках отдельными видами юридических лиц (www.zakupki.gov.ru/223). Регистрационный номер Запроса коммерческих предложений - **№3726343**
- 1.1.3. Участниками данной процедуры могут стать: Любые лица, в том числе субъекты малого и среднего предпринимательства, за исключением юридического лица, являющегося иностранным агентом в соответствии с Федеральным законом от 14.07.2022г. №255-ФЗ «О контроле за деятельностью лиц, находящихся под иностранным влиянием».
- 1.1.4. Частичное выполнение работ (услуг) пределах Лота/позиций указанных в п. 1.1.7 не допускается.
- 1.1.5. По всем вопросам касательно Запроса коммерческих предложений и предоставлению документов обращаться к _____, тел. (35373) 7-11-18, e-mail: e-mail: _____
- 1.1.6. Участник вправе обратиться к представителю службы безопасности при возникновении события, ограничивающего конкуренцию в закупочной процедуре. или дискредитации Участника со стороны Организатора, контактное лицо. _____ тел.8 (38475)-7-37-19; e-mail _____
- 1.1.7. Начальная (максимальная) цена запроса коммерческих предложений с сформирована проектно-сметным методом и составляет **9 960 000,00** руб. без НДС:

| № п/п | Наименование Продукции | Марка, типоразмер | Ед. измер. | Кол-во | Цена за единицу, без НДС в тыс. руб. |
|-------|--|--|------------|--------|--------------------------------------|
| 1 | Ввод высоковольтный для выключателя МКП-110 кВ с внутренней изоляцией типа RIN (либо аналог с RIP изоляцией), наружной усиленной фарфоровой изоляцией Тип: ГKB III-60-126/2000 O1. (либо эквивалент соответствующий техническим параметрам и габаритным размерам Приложение №1 и №2) | Тип: ГKB III-60-126/2000 O1. (либо эквивалент соответствующий техническим параметрам и габаритным размерам Приложение №1 и №2) | шт | 6 | 1 660 000,00 |

- 1.1.8. Стоимость Лота должна включать исключительно все расходы Исполнителя (с учетом расходов на перевозку, страхование, уплату таможенных пошлин, командировочных расходов, налогов и др. обязательных платежей).
- 1.1.9. Критерии оценки и сопоставления заявок по выбору Победителя:
- Приведенная стоимость;
 - Оценка технической части;
 - Сроки поставки
- 1.1.10. Единственным официальным источником информации о ходе и результатах закупочной процедуры является Единая информационная система, участники самостоятельно должны отслеживать размещение в такой системе разъяснения и изменения документации по закупочным процедурам, информацию о принятых в ходе закупочных процедур решениях закупочной комиссии и организатора закупочных процедур.
- 1.1.11. Все приложения к настоящей Документации по Запросу коммерческих предложений/цен (ранее и далее – «Документация») являются его неотъемлемой частью:
Приложение №1: Техническое задание;

1.2. Правовой статус процедур и документов

- 1.2.1. Настоящая процедура Запроса коммерческих предложений не является торгами, в т.ч. конкурсом и/или аукционом, и ее проведение не регулируется статьями 447 – 449 части первой Гражданского кодекса Российской Федерации. Настоящая процедура Запроса коммерческих предложений/цен также не является публичным конкурсом и не регулируется статьями 1057 – 1061 части второй Гражданского кодекса Российской Федерации. Таким образом, данная процедура Запроса коммерческих предложений/цен не накладывает на Организатора обязательств, предусмотренных гражданским законодательством и указанных в настоящем пункте.
- 1.2.2. Обращаем Ваше внимание на то, что Заявка (в т.ч. оферта (коммерческое предложение)) в соответствии со ст. 435 и ст. 436 Гражданского Кодекса Российской Федерации является офертой, которая не может быть отозвана в течение всего срока действия указанного в оферте. Ваша Заявка связывает Вас обязательствами выполнить работы в объеме, в сроки, по цене и на условиях, указанных в Заявке, в случае получения Вами от нас подтверждения о принятии Вашей Заявки в порядке, предусмотренном Документацией.
- 1.2.3. В случае потери актуальности закупки Заказчиком, а так же в иных случаях, Организатор оставляет за собой право приостановить и/или отменить настоящую процедуру, без оценки и/или акцепта полученных Оферт, а также компенсации каких-либо расходов и/или убытков Участников, с последующим уведомлением о таком приостановлении и/или отмене процедуры всех Участников.

1.3. Прочие положения

- 1.3.1. Участник самостоятельно несет все расходы, связанные с подготовкой и подачей Заявки, а Организатор по этим расходам не отвечает и не имеет обязательств перед Участником, независимо от хода и результатов Запроса коммерческих предложений.
- 1.3.2. Информация, предоставленная Участником для участия в Запросе предложений, не сообщается лицам, не имеющим отношения к проведению данной закупочной процедуры, а также другим Участникам Запроса коммерческих предложений, за исключением предоставления информации в случаях, прямо предусмотренных действующим законодательством Российской Федерации.

2. ТЕХНИЧЕСКОЕ ЗАДАНИЕ

2.1. Основное предложение

2.1.1. Характеристики объекта, требования к результату выполненных работ, в отношении которых объявлена процедура Запроса коммерческих предложений, приведены в Техническом задании на **поставку высоковольтных вводов 110кВ для нужд ОП АО «Электросеть» в г. Орск в 2024г** изложенном в Приложение №1 к Закупочной документации (основное предложение).

3. ДОГОВОР, ЗАКЛЮЧАЕМЫЙ ПО РЕЗУЛЬТАТАМ ЗАПРОСА КОММЕРЧЕСКИХ ПРЕДЛОЖЕНИЙ

- 3.1. Проект договора **на поставку высоковольтных вводов 110кВ для нужд ОП АО «Электросеть» в г. Орск** представлен в Приложении №2 к Документации. Редакция и условия проекта договора не подлежат дальнейшим изменениям Участником и Заказчиками. Участник Запроса коммерческих предложений при подаче Заявки обязан выразить согласие с условиями и редакцией проекта договора. Либо выразить согласие с условиями и редакцией проекта Договора и направить в составе Заявки протокол разногласий к проекту Договора. В случае, если участником предложен Протокол разногласий к проекту Договора, заказчик на свое усмотрение вправе принять, либо отклонить данный протокол.
- 3.2. Победитель Запроса коммерческих предложений, выразивший согласие с проектом договора на этапе подачи Заявки, не вправе отказаться от подписания договоров (в том числе приложений являющиеся неотъемлемой частью договоров) в редакции Приложения №2 к настоящей Документации. На данном этапе Протокол разногласий к договору не допускается.
- 3.3. Лицо, с которым заключается договор, признается уклонившимся от заключения договора, то есть совершившим действия (бездействия), которые не приводят к подписанию договора в сроки, установленные Уведомлением о признании Участника Победителем или Документацией, а именно:
- прямой письменный отказ от подписания проекта договора, предусмотренного Документацией;
 - не подписание лицом, с которым заключается договор, проекта договора, предусмотренного Документацией
 - не предоставление проекта договора в срок, указанный в Оферте Участника;
 - предоставлен проекта договора, который не содержит существенные условия, установленные в Документации и (или) в Оферте Участника;
 - предъявление при редактировании/подписании договора встречных требований по условиям договора, в противоречие ранее установленным в Документации и (или) в Оферте Участника (за исключением изменений, допускаемых Протоколом разногласий – п. 3.1 Документации).
- 3.4. В случае если победитель Запроса коммерческих предложений отказывается заключать договор(ы) на условиях, указанных в настоящей Документации, Организатор Запроса коммерческих предложений/цен вправе отменить результаты закупочной процедуры либо может принять решение о заключении договоров с Участником Запроса коммерческих предложений, предложившим наилучшие условия после Участника, чья Заявка выбрана Организатором первоначально, а также обратиться за судебной защитой в соответствии с гражданским и процессуальным законодательством РФ. Кроме этого, в случае отказа победителя Запроса коммерческих предложений, от заключения договора после подписания итогового протокола Организатор обязан уведомить ФАС в соответствии с Постановлением Правительства РФ от 22.11.2012 г. № 1211 «О ведении реестра недобросовестных поставщиков, предусмотренного Федеральным законом «О закупках товаров, работ, услуг отдельными видами юридических лиц».
- 3.5. При заключении Договора на условиях авансовой оплаты 15% и более при общей стоимости закупки свыше 10 000 000,00 (десять миллионов) рублей с НДС и более или эквивалент данной суммы Заказчик вправе потребовать финансовое обеспечение по Договору на возврат авансовых платежей. Все расходы, связанные с предоставлением такого обеспечения, несет Участник.
- 3.6. Финансовое обеспечение по Договору на возврат авансовых платежей должно иметь форму банковской гарантии (независимой гарантии), составленной с учетом требований статей 368 – 379 Гражданского кодекса РФ и следующих условий:
- Размер гарантированной суммы по банковской гарантии не может быть меньше суммы авансового платежа, совершаемого Заказчиком.
 - Срок действия банковской гарантии должен быть не менее срока исполнения обязательств Участником, в обеспечение которых выдается банковская гарантия, увеличенный не менее чем на 3 (три) месяца.
 - Банковская гарантия должна быть безотзывной и безусловной.
 - Форма банковской гарантии утверждается Заказчиками. Иная форма банковской гарантии согласовывается сторонами не позднее, чем за 10 (десять) банковских дней до предполагаемой даты ее выдачи.
 - В качестве гарантов по банковским гарантиям могут выступать: банки, занимающие на момент выдачи гарантии 50 верхних позиций в официальных рейтингах крупнейших банков России, или международные банки с рейтингом не ниже Ваа3/BBB-.
 - Банковская гарантия предоставляется в обязательном порядке при заключении договора на условиях оплаты авансового платежа, превышающего сумму 3 000 000,00 (три миллиона) рублей с НДС. Все расходы, связанные с предоставлением такого обеспечения, несет Участник.
- 3.7. В случае просрочки предоставления банковской гарантии Участником срок оплаты авансового платежа продляется на срок, равный сроку просрочки предоставления банковской гарантии. При этом Заказчик не несет и не может быть привлечен к ответственности за несвоевременное исполнение Заказчиком обеспеченных банковской гарантией обязательств по Договору/Дополнительному соглашению и(или) спецификации к действующему Договору

В случае отказа от предоставления Участником обеспечения по Договору на возврат авансовых платежей, Закупочная комиссия вправе определить другого Победителя из числа остальных участников (готовых предоставить финансовое обеспечение по авансовым платежам) запроса коммерческих предложений / цен, согласно итоговому ранжиру Заявок.

- 3.8. При исполнении договора, заключенного с участником закупки, которому предоставлен приоритет в соответствии с Постановлением Правительства РФ от 16.09.2016 № 925 "О приоритете товаров российского происхождения, работ, услуг, выполняемых, оказываемых российскими лицами, по отношению к товарам, происходящим из иностранного государства, работам, услугам выполняемым оказываемым иностранными лицами" не допускается замена страны происхождения товаров, за исключением случая, когда в результате такой замены вместо иностранных товаров поставляются российские товары, при этом качество, технические и функциональные характеристики (потребительские свойства) таких товаров не должны уступать качеству и соответствующим техническим и функциональным характеристикам товаров, указанных в договоре.

4. ПОДГОТОВКА ЗАЯВКИ

4.1. Общие требования к Заявке

- 4.1.1. Для участия в Запросе коммерческих предложений Участник должен подготовить электронную заявку (ранее и далее – «Заявка» и/или «Оферта»). Заявка оформляется Участником на ЭТП путем загрузки документов, предусмотренных Закупочной документацией. Электронные версии документов по тексту должны полностью соответствовать оригиналам документов. Оригиналы документов, входящие в состав Заявки, могут быть запрошены Организатором в порядке, предусмотренном Закупочной документацией.
- 4.1.2. Участник должен разместить на ЭТП Заявку, включающую следующие документы:
- a) Оферту (коммерческое предложение) с приложениями по форме и в соответствии с инструкциями, приведенными в Закупочной документации по Запросу коммерческих предложений ([раздел 9, форма 1](#));
 - b) Техническое предложение ([раздел 9, Приложение № 1 к оферте](#));
 - c) График выполнения работ ([раздел 9, Приложение № 2 к оферте](#));
 - d) План распределения объемов выполнения работ между Участником и субподрядчиками ([раздел 9, Приложение № 3 к оферте](#));
 - e) Анкету Участника по форме и в соответствии с инструкциями, приведенными в Документации ([раздел 9, Приложение № 4 к оферте](#));
 - f) Проект договора, составленный по форме, предусмотренной [пунктом 3.1](#) Закупочной документацией. Участник при подаче Заявки обязан выразить согласие с условиями проекта договора. Участнику на каждом листе проекта Договора, необходимо указать следующий текст «Участник – полное наименование Участника» с редакцией договора ознакомлен и полностью согласен», рядом должны быть указаны фамилия и инициалы уполномоченного лица Участника, стоять подпись уполномоченного лица и оттиск печати Участника;
 - g) Согласие на обработку персональных данных от руководителя Участника, Главного бухгалтера Участника и ответственного лица Участника, по форме и в соответствии с инструкциями, приведенными в Документации ([раздел 9, приложение № 5 к оферте](#));
 - h) Сведения о судебных разбирательствах за последние 12 месяцев, в которые вовлечен Участник по форме и в соответствии с инструкциями, приведенными в Закупочной документации ([раздел 9, Приложение № 6 к форме № 1](#));
 - i) Внутрикorporативные одобрения (протоколы Общего собрания акционеров / Совета директоров / Общего собрания участников) (если требуется в соответствии с уставными документами Участника и законодательством): документ, подтверждающий наличие решения (одобрения) со стороны установленного законодательством РФ органа о заключении крупной сделки, оформленный в соответствии с законодательством РФ, или (в случае, если сделка согласно законодательству не является для Участника крупной) – справку (письмо) в произвольной форме; документ, подтверждающий наличие решения (одобрения) со стороны установленного законодательством РФ органа о заключении сделки, в совершении которой имеется заинтересованность, оформленный в соответствии с законодательством РФ, или (в случае, если сделка согласно законодательству не является для Участника сделкой, в совершении которой имеется заинтересованность) – справку (письмо) в произвольной форме;
 - ж) Документы, подтверждающие соответствие Участника установленным требованиям Документации. Перечень документов приведен в [пункте 5.2](#) Документации;
 - к) Для удобства обработки данных, помимо оформленной надлежащим образом Заявки в сканированном виде, Участник обязан разместить [приложение №1](#) к Оферте и [приложение № 4](#) к оферте Анкета Участника в электронном виде формата Word;
- 4.1.3. Каждый документ, входящий в состав Заявки, должен быть подписан/заверен (где применимо) лицом, имеющим право в соответствии с законодательством Российской Федерации действовать от имени Участника без доверенности, или надлежащим образом уполномоченным лицом, действующим на основании доверенности. В последнем случае доверенность прикладывается к Заявке. Каждый документ, приложенный к Заявке, должен быть скреплен оттиском печати Участника (при наличии у Участника печати согласно законодательству).
- 4.1.4. Никакие исправления в тексте Заявки не имеют силу, за исключением тех случаев, когда эти исправления заверены рукописной надписью «исправленному верить» и собственноручной подписью лица, подписывающего Оферту, расположенной рядом с каждым исправлением, с расшифровкой ФИО, должности, даты и скреплением оттиском печати Участника (при наличии у Участника печати согласно законодательству).
- 4.1.5. При загрузке данных на ЭТП и/или при направлении документов на закрытый электронный адрес Организатора имена сканированных файлов должны быть логичными и характеризовать содержимое. Рекомендуемые форматы файлов: .doc; .xls; .pdf; .tif; .jpg. Каждый документ должен быть отсканирован в отдельном файле (не допускается ситуация, когда каждая страница документа сканируется как отдельный файл, один файл – один документ) в формате PDF разрешением не менее 240 dpi и быть пригодным к прочтению. Внутри файла все страницы документа должны располагаться идентично оригиналу – вертикально, либо горизонтально. Все

файлы не должны иметь защиты от их открытия, изменения, копирования их содержимого или их печати. Файлы должны быть наименованы так, чтобы из их названия было бы понятно, какой документ в каком файле находится.

4.1.6. В случае если по каким-либо причинам Участник не может предоставить требуемый документ, он должен загрузить вместо такого документа составленную в произвольной форме справку (письмо), объясняющую причину отсутствия требуемого документа, а также предусматривающую срок предоставления отсутствующего документа (в случае такой возможности) и/или гарантию соответствия Участника данному требованию. При этом Участник должен понимать, что предоставление объяснений об отсутствии требуемого документа в составе Заявки ни в коем случае не обязывает Организатора запроса коммерческих предложений принять Заявку такого Участника к рассмотрению по существу.

4.1.7. Участник имеет право подать только одну Заявку. В случае нарушения этого требования Организатор оставляет за собой право либо отклонить все Заявки такого Участника без рассмотрения по существу, либо рассматривать одну из Заявок по выбору Заказчика.

4.2. Общие требования к подаче Заявки

4.2.1. Участник в рамках Заявки обязан подготовить и подать основное предложение ([раздел 9. форма 1](#)): Основное предложение – стоимость лота, включающего в себя выполнение работ согласно Техническому заданию.

4.2.2. Цена заявки и иные условия закупки, указанные участниками в электронных формах на ЭТП, имеют преимущество перед сведениями, указанными в загруженных на ЭТП электронных документах.

4.3. Требования к сроку действия Заявки

4.3.1. Оферта действительна в течение срока, указанного Участником в Оферте. В любом случае этот срок не должен быть менее 60 календарных дней с даты Оферты.

4.4. Требования к языку Заявки

4.4.1. Все документы, входящие в состав Заявки, должны быть подготовлены на русском языке за исключением нижеследующего в пункте 4.4.2.

4.4.2. Документы, оригиналы которых выданы Участнику третьими лицами на ином языке, могут быть представлены на языке оригинала при условии, что к ним приложен нотариально заверенный перевод этих документов на русский язык (если применимо - апостилированный). При выявлении расхождений между переводом на русский язык и оригиналом документа Заказчик будет принимать решение на основании представленного перевода на русский язык.

4.4.3. Организатор, так и Заказчик, вправе не рассматривать документы, не переведенные на русский язык.

4.5. Требования к валюте Заявки

4.5.1. Все суммы денежных средств в документах, приложенных к Заявке, могут быть указаны в валюте Российской Федерации, а также иных валютах.

4.5.2. Документы, оригиналы которых выданы Участнику третьими лицами с выражением сумм денежных средств в иных валютах, могут быть представлены в валюте оригинала.

4.5.3. При сравнении Заявок, поступивших в ходе основного приема Заявок от участников в разных валютах, суммы Заявок приводятся к валюте Российской Федерации, по курсу Центрального банка Российской Федерации на дату поступления Заявки в ходе проведения основного этапа приема Заявок.

4.5.4. При сравнении Заявок, поступивших в ходе проведения переторжки от участников в разных валютах, суммы Заявок приводятся к валюте Российской Федерации, по курсу Центрального банка Российской Федерации на дату поступления Заявки в ходе проведения основного этапа приема Заявок.

4.6. Разъяснение Документации

4.6.1. Любой Участник закупки вправе при помощи функционала ЭТП направить Организатору запрос о даче разъяснений положений извещения об осуществлении закупки и/или документации о закупке. При этом Организатор вправе игнорировать запрос, поступивший не через электронную площадку.

4.6.2. В течение 3-х (трех) рабочих дней с даты поступления запроса Организатор осуществляет разъяснение положений документации о закупке и размещает их в единой информационной системе с указанием предмета запроса, но без указания участника такой закупки, от которого поступил указанный запрос. При этом Организатор вправе не осуществлять такое разъяснение в случае, если указанный запрос поступил позднее, чем за 3 (три) рабочих дня до даты окончания срока подачи заявок на участие в такой закупке.

Разъяснения положений документации о закупке не должны изменять предмет закупки и существенные условия проекта договора.

4.7. Внесение изменений в Документацию

- 4.7.1. Организатор запроса коммерческих предложений/цен в любой момент до истечения срока приема Заявок вправе внести изменения в настоящую Закупочную документацию.
- 4.7.2. Все потенциальные Участники Запроса коммерческих предложений незамедлительно уведомляются о сути таких поправок с уведомлением через ЭТП. Организатор не несёт ответственности в случаях, когда Участник не осведомлен о внесенных изменениях.

5. ТРЕБОВАНИЯ К УЧАСТНИКАМ. ПОДТВЕРЖДЕНИЕ СООТВЕТСТВИЯ ПРЕДЪЯВЛЯЕМЫМ ТРЕБОВАНИЯМ ДОКУМЕНТАЦИИ

5.1. Общие требования

5.1.1. Участвовать в процедуре Запроса коммерческих предложений/цен может любое юридическое лицо, индивидуальный предприниматель, являющийся резидентом РФ и не резидентов РФ, зарегистрированный на ЭТП в качестве участника, а также коллективный Участник – организации которые заключили между собой соглашение, соответствующее нормам Гражданского кодекса РФ, способные на законных основаниях выполнить поставку Продукции.

5.1.2. Для участия в закупочной процедуре, Участник самостоятельно или коллективный Участник в целом должен отвечать следующим требованиям:

- a) Участник должен обладать необходимыми профессиональными знаниями и опытом, иметь ресурсные возможности (финансовые, материально-технические, производственные, трудовые), управленческую компетентность, опыт и репутацию;
- b) Участник должен обладать гражданской правоспособностью в полном объеме для заключения и исполнения договора (должен быть зарегистрирован в установленном порядке и иметь соответствующие действующие разрешительные документы на деятельность и предлагаемую продукцию в рамках договора);
- c) Участник не должен являться неплатежеспособным или банкротом, находиться в процессе ликвидации, на имущество Участника в части, существенной для исполнения договора, не должен быть наложен арест, экономическая деятельность Участника не должна быть приостановлена;
- d) иметь необходимые полномочия от производителей, предлагаемого им оборудования, на предложение в рамках настоящего запроса коммерческих предложений/цен этого оборудования, его поставку, а также при необходимости его монтаж, наладку, пуск в эксплуатацию и дальнейшее гарантийное обслуживание;
- e) отсутствовать в реестре недобросовестных поставщиков, предусмотренном статьей 5 Федерального закона от 18.07.2011 № 223-ФЗ, и (или) в реестре недобросовестных поставщиков, предусмотренном Федеральным законом от 05 апреля 2013 года № 44-ФЗ.
- f) Участник не должен иметь за последние 24 месяца до даты размещения извещения о закупке:
 - факта одностороннего отказа от исполнения заключенного с Организатором закупки договора либо факта наличия соглашения о расторжении с Организатором закупки договора или вступившего в законную силу решения суда по иску Организатора о расторжении с участником закупки договора в связи с ненадлежащим выполнением последним обязательств по договору, в том числе, когда участник не приступил или несвоевременно приступил к исполнению обязательств по договору;
 - факта одностороннего отказа участника закупки от исполнения заключенного с Организатором закупки договора, не связанного с виновными действиями Организатора;
 - вступивших в законную силу 2 и более судебных актов, подтверждающих неисполнение или ненадлежащее исполнение участником закупки договорных обязательств».

5.2. Требования к документам, подтверждающим соответствие Участника и продукции установленным требованиям

5.2.1. Документами, подтверждающими соответствие Участника вышеуказанным требованиям и прилагаемым к подаваемой Заявке, являются:

5.2.1.1. Документы, подтверждающие правоспособность Участника:

- a) копия устава в действующей редакции со всеми изменениями и дополнениями с отметкой налогового органа (индекс документа 1-СУ);
- b) копия свидетельства о постановке на налоговый учет (индекс документа 3-СУ);
- c) копии документов, подтверждающих избрание и назначение лица, действующего от имени юридического лица без доверенности (далее – руководитель) (приказ о назначении и протокол собрания уполномоченных органов об избрании (назначении)) -копии решений участника/протоколов собрания должны быть надлежаще оформлены в соответствии с законодательством РФ (нотариально удостоверены, если иное не предусмотрено законом) или предоставить сведения и документы, подтверждающие соответствие требованиям законодательства РФ по указанному вопросу, в том числе справку (письмо) в произвольной форме, в котором указано, что такое нотариальное удостоверение не требуется, с указанием причин (индекс документа 3-СУ);
- d) копия доверенности на право подписи Заявки и входящих в нее документов в случае, если документы подписываются представителем по доверенности (индекс документа 4-СУ);;
- e) копия решения о согласии на совершение сделки с заинтересованностью (если требуется в соответствии с уставными документами Участника и законодательством), или (в случае, если сделка, согласно законодательству, не является для Участника сделкой, в совершении которой имеется заинтересованность) – справку (письмо) в произвольной

форме, в котором должно быть указано, что такое одобрение не требуется, с указанием причин (индекс документа 5-СУ);;

- f) копия решения о согласии на совершение крупной сделки (если требуется в соответствии с уставными документами Участника и законодательством), или (в случае, если сделка согласно, законодательству, не является для Участника крупной) – справку (письмо) в произвольной форме, в котором должно быть указано, что такое одобрение не требуется, с указанием причин (индекс документа 6-СУ);
- g) копия соглашения, определяющего права и обязанности организаций, устанавливающего лидирующую организацию во взаимоотношениях с Заказчиком и солидарную ответственность организаций за своевременное и полное исполнение Договора (предоставляется только коллективным Участниками) (индекс документа 7-СУ);

Документация, подтверждающая финансовую состоятельность Участника и соответствие Участника требованиям Закупочной документации:

- a) копия справки из налоговых органов о задолженности по налоговым платежам в бюджеты всех уровней (индекс документа 8-СУ);
- b) копии балансов вместе с отчетами о прибылях и убытках с отметкой налоговой инспекции за три года деятельности и за последний отчетный период (индекс документа 9-СУ);
- c) копии благодарностей и отзывов от клиентов по предмету Запроса коммерческих предложений/цен (не менее 3-х) (индекс документа 10-СУ);
- d) согласие на обработку персональных данных от руководителя Участника и/или ответственного лица Участника, а также иных лиц, в отношении которых Участник предоставляет персональные данные (11-СУ);
- e) иные документы, которые, по мнению Участника, подтверждают его соответствие установленным требованиям, с соответствующими комментариями, разъясняющими цель предоставления этих документов (индекс документа 12-СУ);
- f) Разрешительные документы (лицензии и сертификаты, иные документы) (13-СУ).

5.2.2. Документы, подтверждающие соответствие выполнения работ техническому заданию:

- a. иные документы, которые, по мнению Участника, подтверждают его соответствие установленным требованиям, с соответствующими комментариями, разъясняющими цель предоставления этих документов (индекс документа 14 -СУ);

5.2.3. Для удобства обработки документов указанных в [пункте 5.2.1](#) на каждом документе в верхнем правом углу указывается индекс документа.

5.2.4. Каждый документ, предоставляемый Участником по настоящему пункту, должен быть подписан уполномоченным лицом Участника закупки и скреплен оттиском печати (при наличии), за исключением нотариально заверенных копий, апостилированных/легализованных переводов оригиналов документов, выданных третьими лицами, и оригиналов документов, подготовленных типографским способом в виде брошюр, книг. Документы, предоставленные на иностранном языке должны быть удостоверены апостилем/легализацией (если применимо) и представлены с переводом на русский язык.

5.2.5. [В случае, если в соответствии с применимым законодательством страны регистрации Участника представление тех или иных документов невозможно, Участник обязан представить информационное письмо-справку за подписью уполномоченного лица Участника с объяснением таких причин, а также (насколько это возможно) аналогичный документ, близкий по содержанию к запрашиваемому, с апостилем (если применимо)/легализацией и переводом на русский язык.] (включается при участии нерезидентов РФ).

6. ПОРЯДОК ПОДАЧИ ЗАЯВКИ И ЕЕ ПРИЕМА

6.1. Порядок подачи Заявки на ЭТП

- 6.1.1. Заявка на участие в Запросе коммерческих предложений подается на ЭТП с «11» июля 2024 г. на условиях интернет-ресурса <http://www.b2b-center.ru> и в соответствии с регламентом его работы
- 6.1.2. Организатор заканчивает принимать Заявки на участие в Запросе коммерческих предложений в 15:00 ч. по местному времени «18» июля 2024 г., либо в новое установленное время, в случае внесения изменений.
- 6.1.3. При необходимости Организатор имеет право продлевать срок окончания приема Заявок на участие в Запросе коммерческих предложений с уведомлением всех Участников через ЭТП. Организатор не несёт ответственности в случаях, когда Участник не осведомлен о внесенных изменениях.

6.2. Порядок проведения процедуры переторжки

- 6.2.1. Организатором процедуры предусмотрена возможность проведения процедуры переторжки, т. е. предоставление Участникам возможности улучшить условия своего предложения с целью повышения предпочтительности заявки для Организатора Закупки.
- 6.2.2. Участник Запроса коммерческих предложений, приглашенный на переторжку, вправе не участвовать в ней, тогда его Заявка, остается действующей с ранее объявленными условиями.
- 6.2.3. Процедура переторжки проводится с использованием функционала ЭТП. Порядок проведения процедуры переторжки определяется правилами данной площадки.
- 6.2.4. Дополнительные этапы Переторжки проводятся по решению Закупочной комиссии/Секретаря Закупочной комиссии без оформления дополнительного протокола.

7. ОЦЕНКА ЗАЯВОК И ПОДВЕДЕНИЕ ИТОГОВ

7.1. Общие положения

Оценка Предложений осуществляется членами Закупочной комиссии (далее – ЗК), при необходимости, иными лицами (экспертами и специалистами), привлеченными Организатором запроса коммерческих предложений.

Оценка Предложений может включать в себя Отборочную стадию ([пункт 7.1.1](#)) и Оценочную стадию ([пункт 7.1.2](#)).

7.1.1. Отборочная стадия.

7.1.1.1. В рамках проведения отборочной стадии ЗК проверяет:

- правильность оформления Предложений и их соответствие требованиям настоящей Закупочной документации по существу;
- соответствие Участников требованиям настоящей Документации;
- соответствие коммерческой и технической частей Предложения требованиям настоящей Закупочной документации.

7.1.1.2. В рамках отборочной стадии ЗК может запросить у Участников разъяснения или дополнения их Заявки, в том числе представления отсутствующих документов. При этом ЗК не вправе запрашивать разъяснения или требовать документы, меняющие суть Заявки. Допускаются уточняющие запросы по техническим условиям Заявки (перечня предлагаемой продукции, ее технических характеристик, иных технических условий), при этом данные уточнения не должны изменять предмет запроса коммерческих предложений.

7.1.1.3. По результатам проведения отборочной стадии ЗК имеет право отклонить Заявки, которые:

- в существенной мере не отвечают требованиям к оформлению, изложенным в настоящей Закупочной документации;
- поданы Участниками, которые не отвечают требованиям настоящей Закупочной документации;
- содержат Предложения, по существу не отвечающие техническим, коммерческим или договорным требованиям настоящей Закупочной документации.

7.1.1.4. При проведении отборочной стадии Организатор запроса коммерческих предложений вправе проверять соответствие предоставленных Участником заявлений, документов и информации действительности, в том числе путем направления запросов в государственные органы, лицам, указанным в заявке, а также проводить выездные проверки.

7.1.1.5. Организатор запроса коммерческих предложений вправе не обращать внимание на мелкие недочеты и погрешности, которые не влияют на существо Заявки.

7.1.2. Оценочная стадия.

7.1.2.1. В рамках оценочной стадии ЗК оценивает и сопоставляет Заявки и проводит их ранжирование по степени предпочтительности для Заказчика, исходя из следующих критериев и их весового коэффициента:

| Наименование критерия | Весовой коэффициент | Формула |
|-----------------------------|---------------------|---|
| 1. Оценка технической части | 0,10 | Критерии оценки участника на соответствие техническому заданию: Оценка технической части (в соответствии с критерием Закупочной Документации): 1. Специальный опыт: - завод-изготовитель, официальный дилер – 5 баллов; - письмо от завода-изготовителя (иные подтверждающие полномочия документы от производителя) – 0 баллов; 2. Опыт успешной поставки аналогичного оборудования за последние 3 года: Нет договоров поставки – 0 баллов, 1-3 договора поставки – 3 балла, более 3-х договоров поставки – 5 балла, Под успешной поставкой понимается исполнение участником закупки контракта (контрактов), договора (договоров) в полном объеме в соответствии с условиями, установленными в контракте (договоре), без применения к такому участнику неустоек (штрафов, пеней). Полученные оценки по каждому критерию суммируются по следующей формуле: $Z_{ti} = (T1 + T2) \times 10$, где Z_{ti} – рейтинг i – го Предложения по критерию « Оценка |

| | | |
|--------------------------|------|--|
| | | <p>технической части»;</p> <p>T1 – балл по подкритерию оценки участника за «специальный опыт», указанный в п. 1 настоящих подкритериев технической оценки;</p> <p>T2 – балл по подкритерию оценки участника за «Опыт поставки за последние 3 года», указанных в п. 2 настоящих подкритериев технической оценки.</p> <p>Оценка технической части Участников сопоставляются по следующей формуле:</p> $R_{zi} = \frac{Z_{ti}}{Z_{\max}} \times 100, \text{ где}$ <p>R_{zi} - рейтинг i-го Предложения по критерию «Оценка технической части»;</p> <p>Z_{ti} - Оценка технической части i-го предложения,</p> <p>Z_{max} – максимальное количество баллов участника по критерию «Оценка технической части».</p> |
| 2. Приведенная стоимость | 0,80 | <p>1. Базовый вариант формулы</p> $PV = (C \times Sa) \times (1 + R/365 \times Ta) + (C \times Sp^*) / (1 + R/365 \times Tr)$ <p>) + вознаграждение за выдачу БГ**,</p> <p>Где</p> <p>PV – приведенная стоимость; C - цена;</p> <p>Sa – доля аванса;</p> <p>Sp – доля постоплаты;</p> <p>Ta – дней от уплаты аванса до окончания выполнения работ ;</p> <p>Tr – дней от окончания выполнения работ до постоплаты;</p> <p>R – ставка дисконтирования (R=0,18);</p> <p>365 (366) – календарных дней в периоде;</p> <p>* При необходимости предоставления Заказчиком банковской гарантии, сумму оплаты считать, как постоплату;</p> <p>** При необходимости.</p> <p>2. При нескольких авансах и нескольких постоплатах</p> $PV = \sum_{a=1}^n ((C \times Sa) \times (1 + \frac{R}{365} \times Ta)) + \sum_{p=1}^{n'} ((C \times Sp^*) / (1 + R/365 \times Tr))$ <p>) + вознаграждение за выдачу БГ**,</p> <p>где</p> <p>PV – приведенная стоимость;</p> <p>C – цена;</p> <p>Sa – доля аванса;</p> <p>Sp – доля постоплаты;</p> <p>Ta – дней от уплаты аванса до окончания выполнения работ;</p> <p>Tr – дней от окончания выполнения работ до постоплаты;</p> <p>R – ставка дисконтирования (R=0,18);</p> <p>n – количество авансов;</p> <p>n' – количество постоплат;</p> <p>365 (366) – календарных дней в периоде;</p> <p>* При необходимости предоставления Заказчиком банковской гарантии, сумму оплаты считать, как постоплату;</p> <p>** При необходимости.</p> <p>Приведенные стоимости Участников сопоставляются по следующей формуле:</p> $R_{Si} = \frac{S_{\min}}{S_i} \times 100, \text{ где}$ <p>R_{Si} – рейтинг i-ой Заявки по критерию «Приведенная</p> |

| | | |
|----------------------------|------|---|
| | | стоимость»; S _{min} – минимальная Приведенная стоимость предложенная Участниками; S _i – Приведенная стоимость Заявки i-го участника. |
| 3. Срок поставки Продукции | 0,10 | $R_{Fi} = \frac{F_{min}}{F_i} \times 100, \text{ где}$ R _{Fi} – рейтинг i-го Предложения по критерию «Срок поставки продукции»; F _{min} – минимальные срок поставки продукции; F _i – сроки поставки Предложения i-го участника. |

7.1.2.2. ЗК ранжирует Предложения Участников по степени предпочтительности условий, предложенных Участниками.

7.1.2.3. В случае соблюдения п. 8.4 и учетом требований п. 8.7 Закупочной документации, оценка и сопоставление заявок на участие в закупке, которые содержат предложения о поставке товаров российского происхождения, выполнении работ, оказании услуг российскими лицами, по критерию № 1 производятся по предложенной в указанных заявках цене договора, сниженной на 15 процентов, при этом договор заключается по цене договора, предложенной участником в заявке на участие в закупке. Для таких расчетов применяется следующая формула:

$C_i(\text{цена товара российского производства}) = C_p \times 0,85,$

где C_i – цена договора, сниженная на 15% в соответствии с п. 8.4 Закупочной документации;

C_p – цена предложенная участником.

7.1.2.4. В случае, если участник закупки предложил условия оплаты более 7 рабочих дней, данная Заявка будет рассматриваться как предложение с отсрочкой платежа – 7 рабочих дней.

7.1.2.5. В случае, если в заявках участников указаны разные единицы измерения времени (например: календарные, рабочие, банковские дни и т.д.), то для сравнения единицы времени приводятся к рабочим дням путем вычитания необходимых выходных (без привязки к календарю) (например из 7 календарных дней вычитается 2 выходных дня в ранжире указывается 5 рабочих дней).

7.2. Подведение итогов запроса коммерческих предложений.

7.2.1. Победителем закупки признается Участник, заявка которого соответствует требованиям настоящей Документацией о закупке и содержит лучшие условия исполнения Договора на основании установленных критериев оценки, занявший 1 (первое) место в ранжировке заявок.

7.2.2. В случае если в нескольких заявках содержатся одинаковые условия (заявкам присвоен одинаковый итоговый балл), меньший порядковый номер (более высокое место в ранжировке) присваивается заявке, которая поступила ранее других заявок, на основании информации о поступлении заявок, отражаемой на ЭТП (по дате и времени последнего изменения заявки).

7.2.3. Решение Закупочной комиссии по определению Победителя оформляется протоколом закупочной комиссии.

7.2.4. Победитель дополнительно уведомляется Организатором о результатах проводимой закупки с использованием ЭТП – уведомление направляется оператором ЭТП согласно Регламенту ЭТП.

7.2.5. Если между официальным размещением итогового протокола по результатам закупки и подписанием Договора изменится Победитель (например, вследствие уклонения Победителя), информация о новом Победителе официально размещается Организатором в том же порядке.

7.2.6. Если по результатам закупочной процедуры была предоставлена только одна заявка (предложение), то ЦЗК могут быть приняты следующие решения:

- о закупке у единственного поставщика (исполнителя, подрядчика) – в случае, если по заключению ЦЗК проведение повторных процедур закупок нецелесообразно (например: исчерпаны лимиты времени на проведение дополнительных процедур Закупок, проведение новой Закупки не приведет к изменению круга Участником и появлению другого победителя), а предоставленная заявка (предложение) приемлема;
- проведение повторной Закупки

7.3. Уведомление Участников о результатах Запроса коммерческих предложений.

7.3.1. Информация об окончательных результатах Запроса в данной Закупочной процедуре будет направлена Участникам посредством ЭТП, согласно Регламенту ЭТП.

7.3.2. Организатор оставляет за собой право не мотивировать свое решение по определению победителей Запроса коммерческих предложений, указанное в Протоколе закупочной комиссии.

8. ПОРЯДОК ПРИМЕНЕНИЯ ПРИОРИТЕТА В СООТВЕТСТВИИ С ПОСТАНОВЛЕНИЕМ ПРАВИТЕЛЬСТВА ОТ 16.09.2016 Г. № 925

- 8.1. Отнесение участника к российским или иностранным лицам осуществляется на основании документов участника, представленных в заявке:
 - а) выписки из Единого государственного реестра (для юридических лиц и индивидуальных предпринимателей);
 - б) документов, удостоверяющих личность (для физических лиц).
- 8.2. Оценка и сопоставление заявок, которые содержат предложения о поставке товаров российского происхождения либо о выполнении работ, оказании услуг российскими лицами, по стоимостным критериям оценки производятся с учетом итоговой цены заявки, сниженной на 15 (пятнадцать) процентов.
- 8.3. В случае если Техническими требованиями предусмотрена поставка товаров, для предоставления приоритета Участник обязан в Техническом предложении ([раздел 9, приложение № 1 к оферте](#)) указать наименование страны происхождения поставляемых товаров по каждой единице товара. Отсутствие в Техническом предложении указания (декларирования) страны происхождения поставляемого товара не является основанием для отклонения заявки, но такая заявка рассматривается как содержащая предложение о поставке иностранных товаров.
- 8.4. При выявлении факта указания Участником в составе заявки недостоверных сведений в отношении страны происхождения товара, Заказчик:
 - а) при выявлении факта недостоверности сведений до принятия решения о результатах оценки и сопоставления заявок – производит оценку и сопоставление такой заявки как содержащей предложение о поставке иностранного товара;
 - б) при выявлении факта недостоверности сведений после принятия решения о результатах оценки и сопоставления заявок, выбора Победителя закупки, но до заключения договора по результатам закупки – проводит процедуру оценки и сопоставления заново с учетом выявленных сведений о стране происхождения товара и в случае изменения результатов ранжирования участников оформляет и официально размещает протокол по результатам повторной процедуры оценки и сопоставления, протокол по определению Победителя закупки;
 - в) при выявлении факта недостоверности сведений на этапе исполнения договора – применяет штрафные санкции в отношении такого участника (если предусмотрены договором), а также удерживает обеспечение исполнения договора или его часть в соответствии с условиями договора.
- 8.5. Предоставление заявки с ценой за единицу продукции/ услуги, превышающей размер начальной (максимальной) цены единицы товара, работы, услуги, установленной настоящей Закупочной документацией о закупке ([п. 1.1.7](#)), может быть принято закупочной комиссией к рассмотрению.
- 8.6. Победитель закупки, с которым заключается договор, и которому был предоставлен приоритет, не вправе провести замену страны происхождения товаров, за исключением случая, когда в результате такой замены вместо иностранных товаров поставляются российские товары, при этом качество, технические и функциональные характеристики (потребительские свойства) таких товаров не должны уступать качеству и соответствующим техническим и функциональным характеристикам товаров, указанных в договоре.
- 8.7. Приоритет не предоставляется в случаях, если:
 - а) закупка признана несостоявшейся и договор заключается с единственным участником несостоявшейся закупки;
 - б) ни в одной допущенной заявке не содержится предложений о поставке товаров российского происхождения, выполнении работ, оказании услуг российскими лицами;
 - в) ни в одной допущенной заявке не содержится предложений о поставке товаров иностранного происхождения, выполнении работ, оказании услуг иностранными лицами;
 - г) в заявке на участие в запросе коммерческих предложений содержатся предложения о поставке товаров российского и иностранного происхождения, выполнении работ, оказании услуг российскими и иностранными лицами, при этом в каждой такой заявке стоимость товаров российского происхождения, стоимость работ, услуг, выполняемых, оказываемых российскими лицами, составляет менее 50 % стоимости всех предложенных таким участником товаров, работ, услуг.

9. ОБРАЗЦЫ ОСНОВНЫХ ФОРМ Оферта с приложениями (Форма №1)

начало формы На бланке поставщика

Председателю Закупочной комиссии

« _____ » _____ года
Исх. № _____

ОФЕРТА
(коммерческое предложение)
на участие в запросе коммерческих предложений на поставку
высоковольтных вводов 110кВ в 2024г.
для нужд ОП АО «Электросеть» в г. Орск
Запрос коммерческих предложений №3726343 (www.b2b-center.ru)

Настоящим (Участник – указать полное название юридического лица, представившего оферту) в лице (должность, Ф.И.О.), действующего на основании (Устава / доверенности) (далее – «Участник»), в соответствии с объявленной Вами процедурой запроса коммерческих предложений, направляет настоящую оферту (коммерческое предложение) (далее – оферта) и предлагает осуществить поставку продукции по номенклатуре, в количестве и по цене, указанным в Приложении №1, являющимся неотъемлемой частью настоящей оферты.

Настоящая оферта является, в соответствии со ст. 435 и ст. 436 Гражданского Кодекса Российской Федерации, безотзывной в течение всего периода поставки продукции, указанного в Приложении №1 к настоящей оферте. При этом в случае направления Организатором информации о минимальных ценах не будет истолковано нами в качестве отказа в принятии настоящей оферты, которая продолжает действовать в срок, указанный в настоящей Оферте или до момента принятия Организатором или отказа в принятии нашей окончательной оферты (если будет направлен).

Настоящим Участник заверяет, что вся информация, представленная Участником Организатору в связи с настоящей офертой, включая каждый документ, приложенный к оферте, является верной, полной и точной, насколько это известно Участнику, действующему добросовестно и разумно при предоставлении такой информации Организатору, и он не скрывает обстоятельств, которые могли бы, в случае их выяснения, негативно повлиять на принятие решения Организатором по итогам проведения закупочной процедуры.

Участник несет ответственность за достоверность сведений, содержащихся в оферте, включая каждый документ, приложенный к оферте. Предоставление Участником недостоверных сведений и/или отказ в заключении/не заключении договора на условиях, предусмотренных настоящей офертой, по итогам запроса предложений, является основанием для взыскания с Участника убытков, причиненных в результате указанных действий.

Участник настоящим гарантирует, что в случае признания настоящей оферты наилучшей по результатам запроса коммерческих предложений, (**полное наименование/имя Участника**) заключит с АО «Электросеть» договор на поставку продукции, на условиях, изложенных в Приложениях к настоящей оферте в течение _____ рабочих дней после получения экземпляров договоров, Подписанных Заказчиками.

Организатор, так и соответствующие Заказчики, вправе рассматривать оферту (коммерческое предложение) в части основного/альтернативного предложения – полностью или в части, с возможностью акцепта любой позиции/лота полностью или в части, учитывая комплектность по определенным позициям/лотам акцепт оферты несколькими Заказчиками.

Наша оферта связывает нас обязательствами поставить продукцию по номенклатуре, в количестве, в сроки, по цене и на условиях, указанных в оферте, и в приложениях к ней. В случае получения нами от Вас подтверждения об акцепте нашей оферты в течение срока действия оферты по электронному адресу: _____.

ОСНОВНОЕ ПРЕДЛОЖЕНИЕ

Итоговая стоимость Оферты
без НДС, руб.
кроме того НДС, руб.

_____ (итоговая стоимость, рублей, без НДС)

_____ (НДС по итоговой стоимости, рублей)

Итого,
стоимость Оферты с НДС, руб.

_____ (полная итоговая стоимость, рублей, с НДС)

Срок поставки: в течение ___ календарных дней с момента подписания договора.

Авансовый платеж по основному предложению не требуется.

Срок оплаты: в течение 7 рабочих дней с момента поставки.

Срок действия оферты – **60** календарных дней с даты окончания приема Заявок на участие в запросе коммерческих предложений.

Во всем остальном, что не предусмотрено настоящей офертой, к условиям оферты применяются условия Закупочной документации по **закупочной процедуре №3726343**

Контактное лицо: ФИО (полн.)

Должность:

Телефон:

E-mail:

!!! [Настоящим уполномочиваю Вас осуществить загрузку настоящей оферты в ЭТП www.b2b-center.ru, на условиях площадки, а также отказываюсь от дальнейших претензий по случаю того, что настоящая оферта была подгружена Вами.]

Приложения:

1. Существенные условия поставки продукции на [кол-во] л.;
2. Анкета Участника, на [кол-во] листах;
3. Согласие на обработку персональных данных, на [кол-во] листе;
4. Сведения о судебных разбирательствах, в которые вовлечен Участник;
5. Свидетельство производителя оборудования;
6. Проект договора;
7. Пакет документов, подтверждающий финансовую состоятельность и правоспособность Участника (№№ 1-СУ – #-СУ), на [кол-во] листах;
8. Пакет документов, по технической части предложения, на [кол-во] листах.

(должность руководителя
/ представителя по
доверенности)

(подпись)

(Ф.И.О)

МП

Исп.:

Тел.:

конец формы

Инструкции по заполнению:

1. Данные инструкции не следует воспроизводить в документах, подготовленных Участником.
2. Оферту следует оформить на официальном бланке Участника. Участник присваивает письму дату и номер в соответствии с принятыми у него правилами документооборота.
3. Письмо должно быть подписано и скреплено печатью.

9.2. Существенные условия поставки

начало формы

На бланке поставщика

Приложение № 1
к исх. № _____ от «___» _____ 2024 г.
к оферте на участие в Запросе коммерческих
предложений № **3726343**

Полное наименование и юридический адрес
Участника:

СУЩЕСТВЕННЫЕ УСЛОВИЯ ПОСТАВКИ на поставку **высоковольтных вводов 110кВ в 2024г**

1. ОСНОВНОЕ ПРЕДЛОЖЕНИЕ. ЛОТ №_. ПРЕДМЕТ, НОМЕНКЛАТУРА, КОЛИЧЕСТВО.

| № п/п | Наименование продукции | Марка, типоразмер | Страна происхождения товара | ГОСТ, ТУ и т.п. | Ед. изм. | Кол-во | Цена, руб. коп. без учета НДС | Сумма, руб. коп. без НДС | НДС | | Сумма с учетом НДС, руб.коп. |
|--------------|------------------------|-------------------|-----------------------------|-----------------|----------|--------|-------------------------------|--------------------------|-----------|------------------|------------------------------|
| | | | | | | | | | ставка, % | сумма, руб. коп. | |
| 1 | | | | | шт | 6 | | | | | |
| ИТОГО | | | | | | | | 0,00 | | 0,00 | 0,00 |

| № п/п | Заказчик | Период поставки | Срок поставки отдельных партий | Сведения о расходах, включенных в цену товара | Место поставки | Срок и условия оплаты поставки | Переход права собственности на товар |
|-------|-----------------------------|------------------------------------|----------------------------------|---|-----------------------------------|--|--|
| 1 | <i>Указывается заказчик</i> | <i>Указывается период поставки</i> | <i>Указывается срок поставки</i> | <i>Указываются сведения о расходах, включенных в цену товара.</i> | <i>Указывается место поставки</i> | <i>Указывается срок и условия поставки (кол-во к.дней)</i> | <i>Указывается момент перехода права собственности на товар поставки</i> |

1. ПРОЧИЕ УСЛОВИЯ ПОСТАВКИ:

1.1 Требования к упаковке и маркировке

1.2 Гарантийные обязательства

1.3 Прочие условия поставки, прямо или косвенно влияющие на полную приведенную стоимость

Открытый запрос коммерческих предложений на поставку высоковольтных вводов 110кВ в 2024г . для нужд ОП АО «Электросеть» в г. Орск

Техническое предложение

Участник: _____

Необходимо указать характеристики предлагаемого товара

(подпись)

(фамилия, имя, отчество подписавшего, должность)

М.П.

Инструкции по заполнению

1. Данные инструкции не следует воспроизводить в документах, подготовленных Участником.
2. Выше приведена форма титульного листа Технического предложения, в котором указываются описание выполняемых работ / оказываемых услуг / поставляемого товара, являющихся предметом закупки, а также их функциональных, количественных и качественных характеристик.
3. В тексте Технического предложения приводится информация в объеме, достаточном для анализа выполнения всех требований Технического задания и проекта Договора.
4. Техническое предложение Участника, помимо материалов, указанных в тексте технических требований, должно включать описание всех предлагаемых технических решений и характеристик систем с необходимыми чертежами.

(Подпись уполномоченного представителя)

(ФИО и должность подписавшего)

М.П.

Инструкции по заполнению:

1. Данные инструкции не следует воспроизводить в документах, подготовленных Участником.
2. В данном Графике приводятся расчетные сроки выполнения всех видов поставок, работ (услуг) в рамках Договора.
3. Для указания сроков против каждого этапа/подэтапа следует указать какой-либо знак или затемнить соответствующее число граф таблицы.

к о н е ц ф о р м ы

9.3. План распределения объемов выполнения работ (услуг) между Участником и субподрядчиками
начало формы

На бланке поставщика

Приложение № 3
к исх. № _____ от «___» _____ 2024 г.
к ofercie на участие в Запросе коммерческих предложений № 3726343

План распределения объемов выполнения работ между Участником и субподрядчиками

Участник: _____

| № п/п | Наименование | Наименование организации, выполняющий данный объем поставок, работ (услуг) | Стоимость поставок, работ (услуг) | | Сроки выполнения (начало и окончание) |
|-------|--------------|--|--------------------------------------|--|---------------------------------------|
| | | | в денежном выражении, руб. (без НДС) | в % от общей стоимости поставок, работ (услуг) | |
| | | | | | |
| | | | | | |
| | | | | | |
| | | | | | |
| ИТОГО | | | | 100% | X |

_____ (подпись)

_____ (фамилия, имя, отчество подписавшего, должность)

М.П.

конец формы

Инструкции по заполнению

1. Данная форма заполняется только в том случае, если Предложение подается Участником с привлечением субподрядчиков (п. **Ошибка! Источник ссылки не найден.**).
2. Данные инструкции не следует воспроизводить в документах, подготовленных Участником.
3. В данной форме Участник указывает:
 - перечень выполняемых Участником и каждым субподрядчиком поставок, работ (услуг);
 - стоимость поставок, работ (услуг) по Участнику и субподрядчиками в денежном и процентном выражении;
 - сроки выполнения поставок, работ (услуг) Участником и каждым субподрядчиком в соответствии с Графиком выполнения поставок, работ (услуг).

4. К данной форме Участник должен приложить:
- подписанные с двух сторон соглашения о намерениях заключить договор, с указанием перечня, объема, стоимости и сроков выполнения возлагаемых на субподрядчика поставок, работ (услуг);
 - документы на субподрядчиков.

9.4. Анкета участника

начало формы

Приложение № 4
к исх. № _____ от «___» _____ 2024 г.
к ofercie на участие в Запросе коммерческих предложений № 3726343

АНКЕТА УЧАСТНИКА

| ОБЩАЯ ИНФОРМАЦИЯ О УЧАСТНИКЕ | | | | |
|---|---|-----------|---|---------------------------|
| Полное наименование: | | | | Сокращенное наименование: |
| ИНН: | | Статус: | | Форма собственности: |
| Банковские реквизиты: | | | | |
| ОКПО: | | | | |
| Юридический адрес: | | | | |
| Почтовый адрес: | | | | |
| Год основания предприятия | | Телефон: | | Факс: |
| Электронная почта: | - | Веб-сайт: | - | |
| Свидетельство о внесении записи в Единый государственный реестр юридических лиц | | | | |
| Учредители (перечислить наименования и организационно-правовую форму или Ф.И.О. всех участников (акционеров и учредителей), чья доля в уставном капитале превышает 10%) | | | | |
| Фамилия, Имя и Отчество руководителя | | | Фамилия, Имя и Отчество главного бухгалтера | |
| Филиалы: | | | | |

| КОНТАКТЫ (Контакты ответственного лица Участника для получения дополнительной информации) | | | |
|---|---|------------|--|
| Имя и фамилия: | | Должность: | |
| E-mail: | - | Телефон: | |
| ИНФОРМАЦИЯ ОБ ОБЪЕМАХ ВЫПОЛНЕНИЯ ДОГОВОРОВ ПО АНАЛОГИЧНЫМ РАБОТАМ | | | |

| № п/п | Сроки выполнения | Заказчик | Описание договора | Сумма договора, млн. рублей без НДС | Сведения о рекламациях по перечисленным договорам |
|--|------------------|----------|-------------------|-------------------------------------|---|
| 1 | | | | 0,00 | |
| 2 | | | | 0,00 | |
| ... | | | | 0,00 | |
| ИТОГО по аналогичным договорам за целый 2020 год | | | | 0,00 | 0,0% |
| 1 | | | | 0,00 | |
| 2 | | | | 0,00 | |
| ... | | | | 0,00 | |
| ИТОГО по аналогичным договорам за целый 2021 год | | | | 0,00 | 0,0% |
| 1 | | | | 0,00 | |
| 2 | | | | 0,00 | |
| ... | | | | 0,00 | |
| ИТОГО по аналогичным договорам за целый 2022 год | | | | 0,00 | 0,0% |
| 1 | | | | 0,00 | |
| 2 | | | | 0,00 | |
| ... | | | | 0,00 | |
| ИТОГО по аналогичным договорам на последний отчетный период 2023 года | | | | 0,00 | 0,0% |
| Среднегодовое значение за последние 3 года | 0,00 | | | | |

ИНФОРМАЦИЯ О НАЛИЧИЕ ОФИСНЫХ, СКАДСКИХ И ПРОИЗВОДСТВЕННЫХ РЕСУРСОВ УЧАСТНИКА

| № п/п | Наименование | Местонахождение | Предназначение | Собственность / аренда | Информация |
|-------|--------------|-----------------|----------------|------------------------|------------|
| 1 | | | | | |
| 2 | | | | | |

| | | | | | |
|-----|--|--|--|--|--|
| ... | | | | | |
|-----|--|--|--|--|--|

| КАДРОВЫЙ СОСТАВ УЧАСТНИКА | | | |
|----------------------------------|---|----------------------------|--------------------------------|
| <i>№ п/п</i> | <i>Кадровый состав (в текущем году)</i> | <i>Штатная численность</i> | <i>Дополнительный сведения</i> |
| 1 | Руководители | | |
| 2 | Инженерно-технический персонал | | |
| 3 | Рабочие и вспомогательный персонал | | |
| ИТОГО: | | 0 | |

к о н е ц ф о р м ы

Инструкции по заполнению:

1. Данную инструкцию не следует воспроизводить в документах, подготовленных Участником.
2. Анкету Участника необходимо заполнить в файле формата Word, который загружен в составе документации к данному отбору на ЭТП.
3. Участник указывает дату и номер Заявки на участие в Запросе коммерческих предложений.
4. Участники должны заполнить форму Анкеты Участника по всем позициям. В случае отсутствия каких-либо данных необходимо указать слово «нет» или поставить прочерк. В случае если, Участник в соответствии с п. 2.2. Закупочной документации подает аналогичное предложение, в рамках которого Участник предлагает к поставке товар иного объема индивидуальной упаковки, то информация о таких товарах должна быть заполнена в подразделе «Аналогичное предложение» Анкеты Участника. При этом в подразделе «Предложение по товарам согласно техническому заданию» необходимо указать слово «нет» / поставить прочерк во всех ячейках формы или удалить данный подраздел из формы Анкеты Участника.
5. Анкета Участника должна быть подписана 1) руководителем Участника или представителем Участника по доверенности; 2) главным бухгалтером Участника. В случае если руководитель Участника исполняет обязанности главного бухгалтера, Участнику необходимо предоставить документ, подтверждающий данный факт (приказ об исполнении руководителем функций главного бухгалтера).

Инструкции по загрузке на ЭТП:

1. Участник оформляет заполненную Анкету Участника в соответствии с требованиями пункта 4.1.3 Документации.
2. Участник загружает на ЭТП Анкету Участника в двух форматах:
 - скан-копия оригинала Анкеты Участника, подписанного уполномоченным лицом, скрепленного печатью Участника (файл в формате PDF);
 - заполненная Анкета Участника (файл в формате Word) (для удобства обработки данных Организатором).

9.5. Согласие на обработку персональных данных

начало формы

Приложение № 5

к исх. № _____ от «___» _____ 2024 г.

к оферте на участие в Запросе коммерческих предложений № 3726343

СОГЛАСИЕ НА ОБРАБОТКУ ПЕРСОНАЛЬНЫХ ДАННЫХ

Я, _____, (далее – «Субъект»)
(фамилия, имя, отчество)
документ, удостоверяющий личность № _____,
(вид документа)
выдан _____,
(кем и когда)
зарегистрированный (ая) _____,

даю свое согласие **АО «Электросеть»** (далее - Оператор), зарегистрированному по адресу: **Кемеровская обл., г. Междуреченск, проезд Горького, д.25** на обработку своих персональных данных, на следующих условиях:

1. Оператор осуществляет обработку персональных данных Субъекта исключительно в целях: участия **[УКАЗАТЬ ПОЛНОЕ НАИМЕНОВАНИЕ УЧАСТНИКА]** в открытом запросе коммерческих предложений **на поставку высоковольтных вводов 110кВ в 2024г. для нужд ОП АО «Электросеть» в г. Орск.**

2. Перечень персональных данных передаваемых Оператору на обработку:

- [фамилия, имя, отчество];
- паспортные данные [серия, №, кем и когда выдан, адрес проживания/регистрации];
- контактный телефон [код города, номер телефона];
- мобильный телефон [код города, номер телефона];
- адрес электронной почты [e-mail];
- факс [код города, номер телефона];
- дата рождения [ДД.ММ.ГГ];
- [_____]; и
- любая иная информация, относящаяся к личности Субъекта, доступная или известная Оператору.

3. Субъект дает согласие на обработку Оператором своих персональных данных, то есть совершение, в том числе, следующих действий: обработку, сбор, запись, систематизацию, накопление, хранение, уточнение (обновление, изменение), извлечение, использование, передачу (распространение, предоставление, доступ), обезличивание, блокирование, удаление, уничтожение и трансграничную передачу персональных данных, на передачу такой информации третьим лицам, в случаях, установленных нормативными документами вышестоящих органов и применимым законодательством или договорными обязательствами Оператора, а также осуществление любых иных действий с персональными данными с учетом действующего применимого законодательства.

Обработка персональных данных может осуществляться любыми способами, не запрещенными законодательством Российской Федерации.

4. Настоящее согласие дается на срок проведения запроса предложений/цен до момента его окончания (до заключения договора с победителем/ями закупочной процедуры). Согласие может быть отозвано путем направления письменного уведомления об отзыве по адресу: **info@zaoelektroset.ru**. В случае если согласие не было отозвано, архивное хранение документа осуществляется в течение срока хранения закупочной документации.

5. В случае отзыва Субъектом согласия на обработку персональных данных оператор вправе продолжить обработку персональных данных без согласия Субъекта при наличии законных оснований.

«___» _____ 2023 г.
подпись ФИО _____ расшифровка подписи _____

Инструкции по заполнению:

1. Физическое лицо, чьи персональные данные предоставляются Организатору в связи с проведением Запроса *коммерческих предложений/цен*, указывает в согласии на обработку персональных данных дату и номер Заявки на участие в Запросе *коммерческих предложений/цен*.
2. Согласие на обработку персональных данных предоставляется в отношении лиц, чьи персональные данные указываются в представляемой Анкете Участника (руководитель Участника/Главный бухгалтер и ответственное лицо Участника).
3. Форма заполняется и подписывается физическим лицом, предоставляющим согласие на обработку персональных данных

9.7 Сведения о судебных разбирательствах

начало формы

Приложение № 6
к исх. № _____ от «___» _____ 2024 г.
к оферте на участие в Запросе коммерческих
предложений № 3726343

СВЕДЕНИЯ о судебных разбирательствах, в которые вовлечен Участник

Наименование и адрес Участника: _____

Сведения: _____

(должность
руководителя/
представителя по
доверенности)

(подпись)

(Ф.И.О)

МП

конец формы

Инструкции по заполнению:

1. Участник указывает дату и номер Заявки на участие в Запросе *коммерческих предложений*
2. Участник указывает свое фирменное наименование (в т.ч. организационно-правовую форму) и юридический адрес.
3. Участник в хронологическом порядке представляет сведения за последние **12 месяцев** о судебных разбирательствах, в которых **Участник является ответчиком** по выполненным работам. При этом Участник указывает: наименование контрагента, основание и предмет спора, наименование судебного органа, место нахождения, оспариваемую сумму и валюту.
4. Если Участник не участвует в судебных разбирательствах, в справке необходимо указать: «в судебных разбирательствах не участвую».

ТЕХНИЧЕСКОЕ ЗАДАНИЕ № 14-1-О-М
на закупку высоковольтных вводов 110 кВ в 2024г
для нужд ОП АО «Электросеть» в г. Орск

1. Общие положения

1.1. По заказу АО «Электросеть» поставщик поставляет высоковольтные вводы для выключателя МКП-110Б-1000-20 (далее Продукция). Продукция должна быть новой, прежде неиспользуемой, производства не ранее 2024 года и по своим техническим характеристикам соответствовать требованиям, указанным в п. 3.

1.2. Техническая документация (паспорт, руководство по эксплуатации) должна быть выполнена на русском языке.

1.3. Поставка продукции осуществляется транспортом Поставщика на склад по адресу:

Обособленное подразделение АО «Электросеть» в г. Орск: 462424, Оренбургская область, г. Орск, ул. При заводская, д.1

2. Объемы поставок и сроки поставок

| № п/п | Наименование (марка) | Код ОКВЭ2 | Код ОКПД2 | Ед. изм. | Кол -во | Сроки поставки (период) |
|-------|--|-----------|-----------|----------|---------|--|
| 1 | Ввод высоковольтный для выключателя МКП-110 кВ с внутренней изоляцией типа RIN (либо аналог с RIP изоляцией), наружной усиленной фарфоровой изоляцией Тип: ГKB III-60-126/2000 O1. (либо эквивалент соответствующий техническим параметрам и габаритным размерам Приложение №1 и №2) | 27 | 27 | шт. | 6 | 120 к/дней с возможностью досрочной поставки |

Допускается предоставление аналогов, изготовленных на территории Российской Федерации.

Технические требования

3.1. Продукция должна соответствовать требованиям «Правил устройства электроустановок» (ПУЭ) (7-е издание) и требованиям стандартов МЭК и ГОСТ:

ГОСТ 15150-69 «Машины, приборы и другие технические изделия. Исполнения для различных климатических районов. Категории, условия эксплуатации, хранения и транспортирования в части воздействия климатических факторов внешней среды»;

ГОСТ 15543.1-89 «Изделия электротехнические. Общие требования в части стойкости к климатическим внешним воздействующим факторам».

3.2. Высоковольтные вводы 110 кВ:

- Внутренняя изоляция типа RIN (либо аналог с RIP изоляцией);
- Внешняя изоляция – фарфор;
- Материал внутренней токоведущей части ввода (центральная труба) - электротехническая медь, М-1.
- Категория внешней изоляции вводов – не ниже III;
- Климатическое исполнение и категория размещения – УХЛ1.

3.3. В комплект поставки оборудования должны входить следующие документы и комплектующие детали:

3.4.1. Документация:

- паспорт - формуляр;
- протокол приемо-сдаточных испытаний;
- сертификат качества;
- руководство по эксплуатации;
- габаритный чертеж;
- упаковочный лист.

3.4.2. Комплектующие детали:

- тест-адаптер - 1 шт.;
- резиновое уплотнение под контактную шпильку - 2 шт. (1-ое - штатное, 2-ое - запасное)
- резиновое уплотнение под основания ввода
- контактная клемма.

3.4. Общие технические требования к поставляемой продукции:

– Поставляемое оборудование должно быть рассчитано на эксплуатацию в непрерывном режиме круглосуточно в заданных условиях в течение установленного срока службы.

-Технические параметры, габаритные и установочные размеры Продукции должны соответствовать данным и размерам, указанным в приложениях к настоящему техническому заданию (Приложение № 1 (**технические параметры**) и Приложение №2 (**чертеж**)).

3.5. Упаковка, маркировка, временная антикоррозионная защита, транспортирование, условия и сроки хранения продукции, запасных частей и расходных материалов должны соответствовать требованиям, указанным в технических условиях изготовителя изделия и требованиям ГОСТ 14192-96, ГОСТ 23216-78 и ГОСТ 15150-69 или соответствующих стандартов МЭК. Порядок отгрузки, специальные требования к таре и упаковке должны быть определены в договоре на поставку оборудования.

4. Правила приемки продукции

4.1. Приемка Продукции осуществляется представителем Заказчика в порядке и на условиях подписанного Договора. Вся поставляемая Продукция проходит входной контроль, осуществляемый представителями подразделений АО «Электросеть» при поступлении на склад. В случае выявления дефектов, в том числе и скрытых, Поставщик обязан за свой счет заменить поставленную Продукцию.

4.2. Продукция, не соответствующая требованиям настоящего технического задания или имеющая повреждения, заменяется поставщиком за свой счет.

5. Стоимость и условия оплаты

5.1. Плановая стоимость поставки Продукции не должна превышать **9 960 000,00 руб.**, без учета НДС.

- Транспортные расходы, связанные с доставкой Продукции до конечного места назначения, входят в цену Продукции.

- Конкретные сроки поставки изделий устанавливаются договором с поставщиком.

5.2. Оплата производится в течение 7 рабочих дней с момента поставки на склад Заказчика.

6. Требования охраны окружающей среды

Поставляемая продукция должна быть экологически безопасна и не должна наносить вред окружающей среде.

7. Гарантийные обязательства

7.1. Изготовитель (поставщик) гарантирует качество продукции в соответствии с требованиями настоящего технического задания.

7.2. Гарантийный срок эксплуатации поставляемого изделия – не менее 5 лет со дня ввода в эксплуатацию.

7.3. В период действия гарантии изготовитель (поставщик) гарантирует замену за свой счет поставляемой продукции, при выявлении заводских дефектов.

7.4. Гарантийные обязательства оформляются отдельным пунктом в договоре.

8. Ответственность сторон

Ответственность сторон оформляется отдельным пунктом в договоре.

Приложение № 1 - требования к техническим характеристикам - на 2 л. в 1 экз.;

Приложение № 2 - чертеж выключательный ввод - на 1 л. в 1 экз.

Требования к техническим характеристикам выключательных вводов 110 кВ

| № п/п | Технические характеристики (наименование параметра), предъявляемые к эквиваленту | Требуемое значение предъявляемое к эквиваленту | Предлагаемые участником конкурса технические характеристик и эквивалента |
|-----------|---|--|--|
| 1. | Основные параметры: | | |
| | | * | |
| 1.1 | Изготовитель | | |
| 1.2 | Заводской тип (марка) | * | |
| 1.3 | Номинальное напряжение, кВ | 110 | |
| 1.4 | Наибольшее рабочее напряжение, кВ | 135 | |
| 1.5 | Номинальная частота, Гц | 50 | |
| 1.6 | Номинальный ток, А | 2000 | |
| 1.7 | Напряжение полного грозового испытательного импульса 1,2/50 мкс, кВ | 550 | |
| 1.8 | Выдерживаемое напряжение промышленной частоты под дождем, кВ | 230 | |
| 1.9 | Испытательное одномоментное напряжение промышленной частоты 50 Гц в сухом состоянии, кВ | 265 | |
| 1.10 | Интенсивность частичных разрядов при 2Уф, Кл, не более | 2×10^{-12} | |
| 1.11 | Тангенс угла $\text{tg}\delta_1$ при напряжении $1,05U/\sqrt{3}$ не должен превышать | 0,004 | |
| 1.12 | Полная длина пути утечки изоляции, мм, не менее | 4195 | |
| 1.13 | Испытательное напряжение ПИН вывода, не менее, кВ | 5 | |
| 1.14 | Угол установки к вертикали, ° | 0-90 | |
| 1.15 | Длина ввода, мм, не менее | 2872 | |
| 1.16 | Длина нижней части ввода, мм, не менее | 1110 | |
| 1.17 | Длина от фланца до конца контактной клеммы, мм, не менее | 1762 | |
| 1.18 | Испытательная консольная нагрузка, не менее, Н | 4000 | |
| 1.19 | Температура окружающей среды, гр. С | -60 - +55 | |
| 1.20 | Высота установки над уровнем моря, м, не более | 1000 | |
| 1.21 | Тип внутренней изоляции | RIN либо RIP | |
| 1.22 | Наличие твердой изоляции между основной и внешней изоляцией | да | |
| 1.23 | Внешняя изоляция | фарфор | |
| 1.24 | Материал внутренней токоведущей части ввода (центральная труба) | Электротехническая медь, М1 | |
| 2. | Требования по надежности: | | |
| 2.1 | Гарантийный срок эксплуатации со дня ввода в эксплуатацию, месяцев, не менее | 60 | |
| 2.2 | Срок службы до среднего ремонта, лет, не менее | не требуется в течение всего срока службы | |

| | | | |
|-----------|---|----|--|
| 2.3 | Срок службы, лет, не менее | 30 | |
| 3. | Требования по безопасности: | | |
| 3.1 | Наличие Российского Сертификата безопасности (да, нет) | да | |
| 3.2 | Номер и дата выдачи ТУ, согласованных с ПАО «Россети» и (или) ПАО «ФСК ЕЭС» | да | |

Параметры, отмеченные *, должны быть представлены Участником конкурса.

В случае не заполнения участником конкурса технических характеристик эквивалента, конкурсная заявка будет отклонена.

Начальник участка – главный инженер

Мастер группы по ремонту подстанций

| | | | | |
|-------------|--------------|------------|-------------|--------------|
| Инв.№-подл. | Подп. и дата | Взам.инв.№ | Инв.№ дубл. | Подп. и дата |
| | | | | |

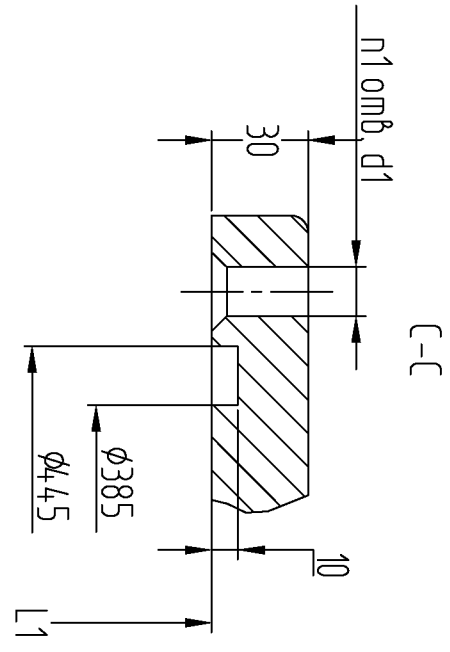
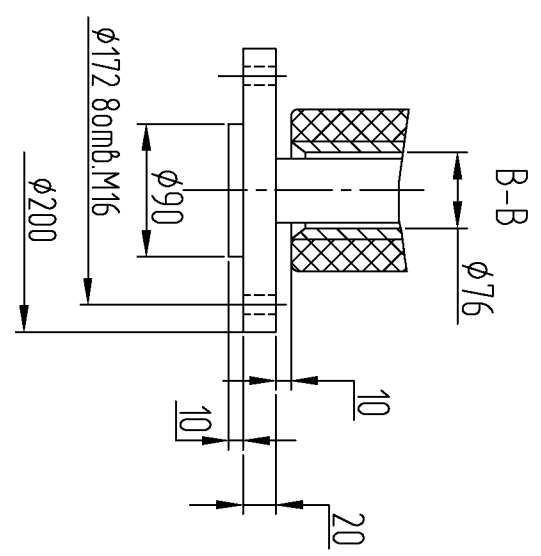
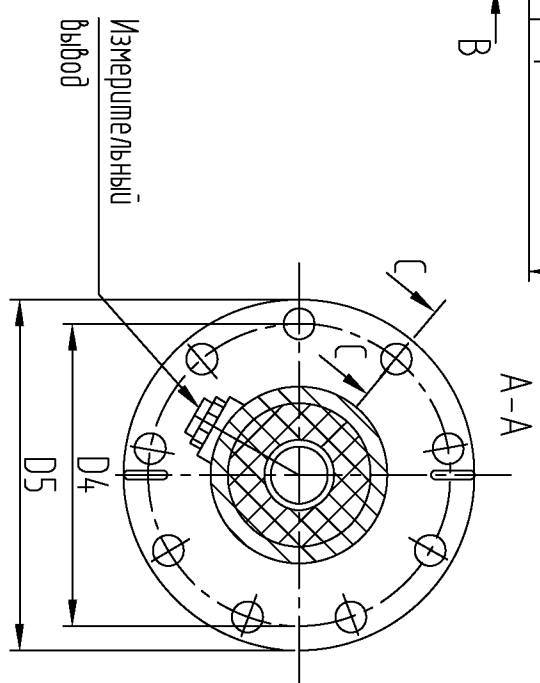
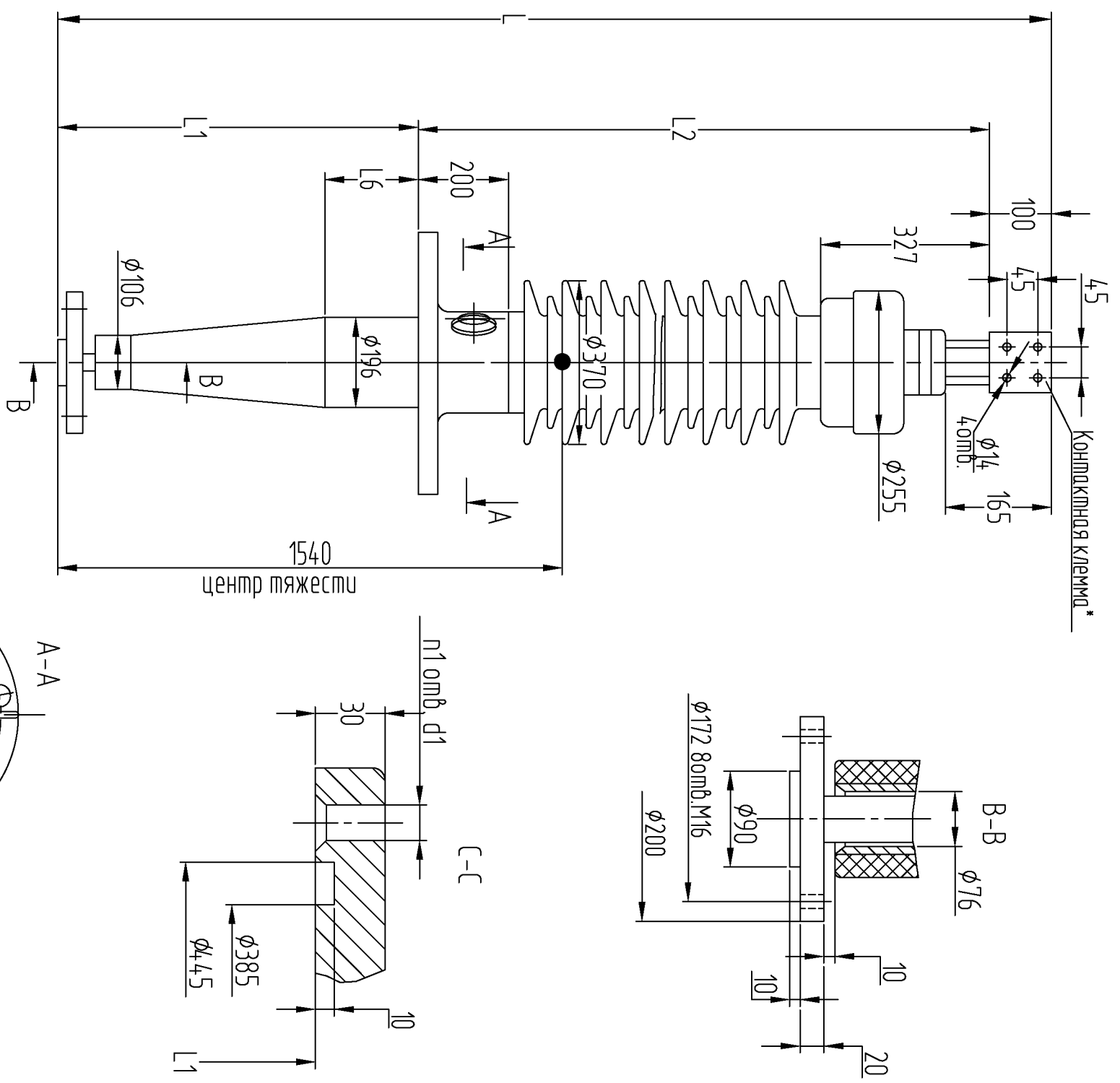

| | | | | | | | |
|------|------|------|-----|-----|-----|----|----|
| L | L1 | L2 | L6 | D4 | D5 | d1 | n1 |
| 2872 | 1110 | 1662 | 500 | 486 | 550 | 30 | 9 |

Начальник участка-главный инженер

Мастер группы по ремонту подстанций

* Возможна комплектация другими контактными клеммами.

| | | | | | | | | |
|-----------|------|----------|---------|------|---------------------|--------|-------|---------|
| Изм. | Лист | №-докум. | Подпись | Дата | Выключательный ввод | Лист | Масса | Масштаб |
| Разраб. | | | | | | | | |
| Проб. | | | | | | | | |
| Н. контр. | | | | | | | | |
| Омб. кач. | | | | | Лист | Листов | 1 | |
| Умб. | | | | | | | | |

ДОГОВОР ПОСТАВКИ № _____

г. Междуреченск

« ____ » _____ 2024 г.

Акционерное общество «Электросеть» (АО «Электросеть»), именуемое в дальнейшем «**Покупатель**», в лице _____, действующего на основании _____, с одной стороны, и _____ (_____), именуемое в дальнейшем «**Поставщик**», в лице _____, действующего на основании _____, с другой стороны, заключили настоящий договор о нижеследующем:

1. ПРЕДМЕТ ДОГОВОРА

1.1. В период срока действия настоящего договора Поставщик обязуется поставлять в собственность Покупателя Товар, указанный в Спецификации (Приложение № 1 к настоящему договору), а Покупатель обязуется принимать этот Товар и оплачивать за него определенную цену.

1.2. В Спецификациях указываются наименование Товара, его количество, цена и срок поставки Товара, гарантийный срок на Товар, кроме того, в Спецификациях могут быть указаны ассортимент, комплектность, срок изготовления Товара, порядок оплаты, дополнительные требования по качеству Товара и иные условия, согласованные сторонами.

2. КАЧЕСТВО ТОВАРА, ГАРАНТИЯ КАЧЕСТВА ТОВАРА, ТАРА И УПАКОВКА

2.1. Качество Товара должно соответствовать требованиям ГОСТ, ТУ, иной нормативно-технической документации, требованиям, указанным в Спецификациях, и должно подтверждаться сертификатами качества завода-изготовителя и иными документами, удостоверяющими качество Товара, предусмотренными законодательством Российской Федерации.

2.2. Если иное не согласовано в Спецификации гарантийный срок на Товар составляет 24 месяца, и начинается течь с момента вручения/предоставления Товара Покупателю. Гарантийный срок продлевается на время, в течение которого Товар не мог использоваться из-за обнаруженных в нем недостатков.

2.3. Товар должен поставляться в таре и упаковке, содержащих соответствующую маркировку и обеспечивающих его сохранность при погрузочно-разгрузочных работах, транспортировке и хранении. Тара является невозвратной, если иное не указано в Спецификации.

2.4. Поставщик гарантирует, что Товар изготовлен из новых материалов и не содержит скрытых дефектов, в том числе дефектов материалов.

3. ПОРЯДОК ПОСТАВКИ И ПРИЕМКИ ТОВАРА, ГАРАНТИЙНЫЕ ОБЯЗАТЕЛЬСТВА ПОСТАВЩИКА

3.1. Срок поставки Товара согласовывается сторонами в Спецификациях.

3.2. Поставка Товара осуществляется путем доставки Товара Поставщиком транспортом, указанным в Спецификации до склада Покупателя, расположенного в городе Междуреченск по адресу: проезд Горького, 25, если иной базис поставки не указан в Спецификации.

Поставщик должен известить Покупателя путем направления факсимильного сообщения, об отгрузке/готовности к отгрузке Товара в срок, указанный в Спецификации, но не менее чем за 24 часа до даты поставки, а также направить ему информацию, необходимую Покупателю для принятия Товара, если иные требования к информации не указаны в Спецификации.

3.3. Датой поставки считается дата подписания сторонами оригинала товарной (товарно-транспортной) накладной или соответствующего транспортного документа, подтверждающего предоставление или вручение Покупателю Товара в соответствии с базисом поставки, указанным в Спецификации.

3.4. Обязанность Поставщика передать Товар Покупателю считается исполненной в момент предоставления или вручения Товара Покупателю в согласованном сторонами месте

назначения, в дату или в период, определенные для поставки. Одновременно с передачей Товара Поставщик обязан предоставить Покупателю следующие документы:

- счет-фактуру, оформленную в соответствии со ст. 169 Налогового Кодекса РФ;
- товарную накладную ТОРГ-12; товарно-транспортную накладную формы 1-Т в случае поставки автотранспортом поставщика;
- сертификат / паспорт качества производителя на Товар;
- иные документы, удостоверяющие качество Товара, а также все относящиеся к Товару документы, если их перечень указан в спецификации.

3.5. Право собственности на Товар, а также риск случайной гибели или случайного повреждения Товара переходят от Поставщика к Покупателю с момента передачи Товара Покупателю, согласно п. 3.4 договора.

3.6. Приемка Товара по качеству производится Покупателем в течение десяти календарных дней с момента получения Товара.

3.7. В случае передачи Товара ненадлежащего качества и/или некомплектного Покупатель вправе по своему выбору потребовать от Поставщика:

- соразмерного уменьшения покупной цены;
- безвозмездного устранения недостатков Товара;
- возмещения своих расходов на устранение недостатков Товара;
- доукомплектования товара в разумный срок.

Если Поставщик в 10-дневный срок не выполнил требование Покупателя о доукомплектовании Товара, Покупатель вправе по своему выбору:

- потребовать замены некомплектного Товара на комплектный;
- отказаться от исполнения Договора и потребовать возврата уплаченной денежной суммы.

3.8. В случае обнаружения недостатков Товара Покупатель в 2-дневный срок уведомляет Поставщика. Уведомление направляется посредством почтовой, факсимильной связи или электронной почты по адресу, номеру факса или по электронному адресу, указанным в реквизитах Поставщика в п. 9 настоящего договора. Поставщик в течение 7 рабочих дней с момента получения уведомления направляет к Покупателю полномочного представителя для совместного составления Акта о выявленных недостатках.

3.9. В случае неприбытия представителя Поставщика, Покупатель в одностороннем порядке составляет Акт о выявленных недостатках по качеству/ комплектности Товара, с описанием дефекта и его возможных причин. В таком случае Акт, составленный в отсутствие представителя Поставщика, имеет обязательную юридическую силу для обеих сторон. Все расходы, связанные с возвратом, заменой Товара, не соответствующего условиям настоящего договора, несет Поставщик.

4. ЦЕНА ТОВАРА И ПОРЯДОК РАСЧЕТОВ

4.1. Цена Товара согласовывается сторонами в Спецификациях к настоящему договору. Стоимость тары, упаковки Товара входят в цену Товара.

4.2. Покупатель оплачивает поставляемый Товар с соблюдением порядка и формы расчетов, предусмотренных настоящим договором, кроме того расчеты между сторонами могут производиться путем авансовых платежей (предварительной оплаты).

4.3. Способ и порядок оплаты Товара стороны согласовывают в Спецификациях к настоящему договору. Если договором предусмотрена предварительная оплата Товара, Поставщик обязан предоставить Покупателю счет и счет-фактуру на аванс в соответствии с действующим законодательством РФ.

4.4. Расчеты по настоящему договору осуществляются денежными средствами в безналичной форме, согласно указанным в п. 9 настоящего договора банковским реквизитам Поставщика.

4.5. Днем оплаты считается день списания денежных средств с расчетного счета Покупателя.

5. ОТВЕТСТВЕННОСТЬ СТОРОН

5.1. В случае если просрочка поставки Товара будет составлять более 20 календарных дней, Покупатель имеет право в одностороннем порядке отказаться от поставки Товара и потребовать возмещения убытков.

5.2. В случае просрочки поставки Товара, Поставщик обязан по письменному требованию Покупателя уплатить последнему пеню за просрочку поставки в размере 0,01 (Ноль целых одна сотая) % от цены непоставленного в срок Товара за каждый день просрочки поставки. В таком случае, Покупатель направляет Поставщику требование о зачете суммы договорной неустойки в счет оплаты стоимости Товара по Договору. Дополнительного письменного согласования сторон на проведение зачета не требуется. Поставщик, подписывая условия данного договора, соглашается на возможное проведение зачета в одностороннем порядке.

5.3. В случае просрочки оплаты Товара Покупатель обязан по письменному требованию Поставщика уплатить последнему пеню за просрочку оплаты в размере 0,01 % (Ноль целых одна сотая процента) от суммы задолженности за каждый день просрочки платежа, но не более 5% от цены товара, оплата которого просрочена. Указанная ответственность не применяется, если сторонами в спецификации согласована предварительная оплата товара.

5.4. Неустойка, предусмотренная п. 5.3, носит исключительный характер, т.е. убытки, вызванные нарушением Покупателем обязательств по оплате, предусмотренных настоящим Договором, не подлежат взысканию сверх суммы неустойки.

5.5. Проценты, установленные ст. 395 ГК РФ, к настоящему договору не применяются.

5.6. Меры ответственности сторон, не предусмотренные настоящим договором, применяются в соответствии с действующим законодательством Российской Федерации.

5.7. Поставщик гарантирует, что является добросовестным налогоплательщиком, представляет декларации по налогу на добавленную стоимость в налоговую инспекцию. Поставщик возмещает убытки Покупателю в случае отказа налоговых органов в возмещении/принятии к вычету НДС Покупателю по вине Поставщика по настоящему договору.

5.8. Поставщик, в случае несвоевременного предоставления первичных учетных документов, указанных в пунктах 3.3; 3.4 настоящего договора, уплачивает Покупателю по требованию последнего штраф в размере 100 рублей за каждый день просрочки, за каждый документ. Покупатель вправе требовать уплаты штрафа, начиная с 3-го числа месяца, следующего за отчетным месяцем (месяцем поставки).

5.9. В случае непредставления Поставщиком первичных учетных документов, указанных в пунктах 3.3; 3.4 настоящего договора, Покупатель направляет Поставщику требование о зачете суммы НДС в счет оплаты стоимости Товара по Договору. Дополнительного письменного согласования сторон на проведение зачета не требуется. Поставщик, подписывая условия данного договора, соглашается на возможное проведение зачета в одностороннем порядке.

6. ПОРЯДОК РАЗРЕШЕНИЯ СПОРОВ

6.1. Споры и разногласия, которые могут возникнуть при исполнении настоящего договора, будут по возможности разрешаться путем переговоров между сторонами.

6.2. Досудебный претензионный порядок урегулирования споров по исполнению настоящего договора является обязательным. Срок рассмотрения претензии – двадцать рабочих дней с момента ее получения.

Споры между сторонами, не урегулированные путем переговоров, подлежат разрешению в Арбитражном суде Кемеровской области.

7. СРОК ДЕЙСТВИЯ ДОГОВОРА

7.1. Настоящий договор вступает в силу с момента его подписания обеими сторонами и действует по 31.12.2024 г. включительно.

7.2. В случае если ни одна из сторон не менее чем за один месяц до окончания срока действия настоящего договора не заявит о его прекращении, срок действия настоящего договора ежегодно продлевается на следующий календарный год.

8. ЗАКЛЮЧИТЕЛЬНЫЕ ПОЛОЖЕНИЯ

8.1. Поставщик не вправе передавать право требования по настоящему договору третьим лицам без получения предварительного письменного согласия Покупателя. Если в нарушение настоящего пункта договора Поставщик без получения письменного согласия

Покупателя уступит право требования по настоящему договору, то Покупатель имеет право взыскать с Поставщика штраф в размере 30% от суммы уступленного права требования.

8.2. Поставленные товары, не оплаченные покупателем, не признаются находящимися в залоге у поставщика.

8.3. Все Спецификации к настоящему договору являются его неотъемлемыми частями.

8.4. Все документы, переданные по факсимильной связи или электронной почте, имеют юридическую силу и в обязательном порядке дублируются направлением оригиналов в пятидневный срок.

8.5. Об изменении адресов и реквизитов в период срока действия настоящего договора стороны обязуются незамедлительно письменно уведомлять друг друга.

8.6. Во всем остальном, не предусмотренном настоящим договором, стороны руководствуются действующим законодательством Российской Федерации.

8.7. В настоящем договоре пронумерованы и подписаны сторонами все страницы.

8.8. Настоящий договор составлен в двух экземплярах, имеющих одинаковую юридическую силу, один экземпляр настоящего договора - у Покупателя, один - у Поставщика. Любые изменения и дополнения к настоящему Договору действительны при условии, если они совершены в письменной форме и подписаны сторонами или надлежаще уполномоченными на то представителями сторон.

8.9. Приложение № 1: Спецификация

Приложение № 2: Положения о конфиденциальности персональных данных

9. АДРЕСА, РЕКВИЗИТЫ И ПОДПИСИ СТОРОН

Покупатель:

АО «Электросеть»,

ИНН 7714734225/КПП 421401001

Юридический адрес: РФ, 652873, Кемеровская область - Кузбасс, г. Междуреченск, проезд Горького, дом 25

Почтовый адрес: РФ, 652873, Кемеровская область - Кузбасс, г. Междуреченск, проезд Горького, дом 25

р/сч: 40702810910000000006

АО "УГЛЕМЕТБАНК" г. Челябинск

БИК 047501787

к/с 30101810275010000787

Тел.: +7(384-75) 7-37-20

Факс: +7(384-75) 3-20-89

Для счетов-фактур

указывать:

Грузополучатель:

Адрес: Обособленное подразделение (ОП) АО

«Электросеть» в г. Орск

462424, г. Орск, ул. При заводская д.1

Платательщик: КПП 561445001

Поставщик:

Поставщик

_____/ /
МП

Покупатель

АО «Электросеть» в г. Орск

Руководитель ОП

_____/

СПЕЦИФИКАЦИЯ №1

г. Орск

« » 2024 года

| № п/п | Наименование товара Тип, марка, ГОСТ,ТУ | Страна происхождения товара | Ед. изм. | Кол-во | Цена за ед. без НДС, руб. | Сумма без НДС, руб. |
|--------------------------------------|--|-----------------------------|----------|--------|---------------------------|---------------------|
| 1 | | | шт. | 2 | | |
| Итого по спецификации без НДС | | | | | | |
| Сумма НДС 20% | | | | | | |
| Итого по спецификации с НДС | | | | | | |

Цена Товара по настоящей спецификации составляет _____ рублей
(_____), в том числе НДС _____ рублей
(_____).

- 1.1 Порядок оплаты: расчеты за поставляемый Товар производятся Покупателем перечислением денежных средств на расчетный счет Поставщика в размере 100 % от стоимости товара подлежащего к поставке согласно спецификации, на основании счета-фактуры, в течение 7 рабочих дней с даты поставки.
- 1.2 Товар подлежит обязательной в течение ____ календарных дней с момента подписания настоящей спецификации.
- 1.3 Дата изготовления Товара должна быть не ранее 2023 г.
- 1.4 Товар доставляется на склад покупателя по адресу:
- Оренбургская область, г. Орск, ул. При заводская д.1
- 1.5 Стоимость доставки входит в стоимость товара.
- 1.5 Цена Товара, указанная в настоящей спецификации, является фиксированной и неизменной на весь срок действия данного Договора поставки.
- 1.6 Гарантийный срок на Товар составляет _____.
- 1.7 Настоящая спецификация является неотъемлемой частью договора № _____ от « » 2024 г.
- 1.8 Качество товара подтверждается паспортом и сертификатом соответствия завода изготовителя. Оригинал или заверенная Поставщиком копия Сертификата соответствия передается Покупателю совместно с поставляемым товаром.

Настоящая спецификация составлена и подписана сторонами в двух экземплярах, имеющих одинаковую юридическую силу, по одному экземпляру настоящей спецификации находится у каждой стороны.

Приложение: 1. Технические характеристики

Покупатель

Поставщик

_____/ /
МП

_____/ /
МП

Технические характеристики

**ПОЛОЖЕНИЯ О КОНФИДЕЦИАЛЬНОСТИ
ПЕРСОНАЛЬНЫХ ДАННЫХ**

1. В целях заключения и исполнения настоящего Договора, Стороны поручают друг другу обрабатывать персональные данные работников, задействованных в заключении и исполнении настоящего договора, включая (ФИО, телефон, электронная почта, сведения о должности и подразделении), в порядке и на условиях, предусмотренных настоящим поручением и законодательством Российской Федерации в области персональных данных.
2. Стороны договорились считать под обработкой персональных данных по настоящему поручению совершение действий (операций) или совокупности действий (операций), совершаемых с использованием средств автоматизации или без использования таких средств с персональными данными: сбор, запись, систематизацию, накопление, хранение, уточнение (обновление, изменение), использование, уничтожение персональных данных.
3. Стороны заверяют и гарантируют друг другу, что согласия на передачу и обработку персональных данных своих работников были получены (будут получены на момент передачи) Сторонами.
4. Стороны обязуются:
 - 4.1 соблюдать требования законодательства в области обработки персональных данных в отношении получаемых и обрабатываемых персональных данных,
 - 4.2 обеспечивать конфиденциальность и безопасность персональных данных при их передаче и обработке,
 - 4.3 по запросу Стороны в течение срока действия поручения предоставлять документы и иную информацию, подтверждающие принятие мер и их соблюдение в целях исполнения поручения,
 - 4.4 осуществлять запись и хранение персональных данных в базах на территории РФ и в форме, позволяющей определить субъекта персональных данных, не дольше чем этого требуют цели обработки персональных данных, в том числе по настоящему Договору,
 - 4.5 уничтожать персональные данные либо обезличивать их по достижении целей обработки в рамках настоящего Договора или в случае утраты необходимости достижения этих целей, если иное не предусмотрено федеральным законодательством РФ,
 - 4.6 принимать все необходимые меры для защиты обрабатываемых персональных данных, в том числе в соответствии с п. 5 ст. 18, ст. 18.1, ст. 19, п. 3.1 ст. 21 Федерального закона от 27.07.2006 № 152-ФЗ «О персональных данных».

ПОДПИСИ СТОРОН:

_____ / _____ /

_____ / _____ /

МП

« ____ » _____ 202_ г.
М.П.

« ____ » _____ 202_ г.
М.П.

РЕШЕНИЕ № 17

**ЕДИНСТВЕННОГО УЧАСТНИКА
ОБЩЕСТВА С ОГРАНИЧЕННОЙ ОТВЕТСТВЕННОСТЬЮ
«ЭнергоКомплект-Групп»**

Московская область, г. Сергиев Посад

«18» мая 2023 года, время: 11:00

Я, _____,
паспорт гражданина Российской Федерации: _____ выдан _____
зарегистрирован по адресу: _____

РЕШИЛ:

1. В связи с истечением срока полномочий генерального директора Общества с ограниченной ответственностью «ЭнергоКомплект-Групп» (далее – «Общество») согласно пункту 1 статьи 17 Устава Общества снять с должности генерального директора (_____)

24 мая 2023 года.

2. Назначить на должность генерального директора Общества (_____) выдан _____ ГУ МВД России по Московской области, код подразделения _____) с 25 мая 2023 года на срок согласно Уставу Общества.

**ПОДПИСЬ ЕДИНСТВЕННОГО УЧАСТНИКА
ООО «ЭнергоКомплект-Групп»:**

**КОПИЯ
ВЕРНА**

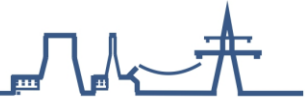

Учетная карточка ООО «ЭнергоКомплект-Групп»

| Полное наименование организации | Общество с ограниченной ответственностью «ЭнергоКомплект-Групп» |
|---------------------------------|---|
| Юридический адрес | 141301, Россия, Московская область, г. Сергиев Посад, ул. Дружбы, д. 9 А, строение 1, помещение 100, комната 1, офис I-II |
| Почтовый адрес | 141301, Россия, Московская область, г. Сергиев Посад, а/я 4 для ООО «ЭнергоКомплект-Групп» |
| ОГРН | 1155042004116 |
| ИНН/КПП | 5042138962/504201001 |
| ОКПО | 16964125 |
| ОКВЭД | 46.69.5 |
| Банк | ПАО «Сбербанк России» г. Москва |
| Расчетный счет в Рублях | 40702810840000015867 |
| Корреспондентский счет, БИК | 30101810400000000225 044525225 |
| Банк | ООО "Банк Точка" г. Москва |
| Расчетный счет в Рублях | 40702810302500104446 |
| Корреспондентский счет, БИК | 30101810745374525104 044525104 |
| Тел./факс | 8- |
| E-mail | info@energok-group.ru |
| Генеральный директор | |
| Главный бухгалтер | |