

ООО «ЭнергоКомплект-Групп»
141301, Россия, МО,
г. Сергиев Посад, ул. Дружбы,
д. 9А, строение 1, помещение 100,
комната 1, офис I-II
info@energok-group.ru

13.03.2024 г. № 1/99

Управление Федеральной антимонопольной службы
по Красноярскому краю
Адрес: 660017, г. Красноярск, пр. Мира, 81"Д"
Телефон/факс: (391) 211-00-00 e-mail: to24@fas.gov.ru
E-mail: to24@fas.gov.ru

Копия Организатору закупки:

Наименование (полное и сокращенное): Филиал Публичного акционерного общества «Федеральная гидрогенерирующая компания – РусГидро» – «Саратовская ГЭС» (Филиал ПАО «РусГидро» – «Саратовская ГЭС»)
Место нахождения: 660017, Красноярский край, г. Красноярск, ул. Дубровинского, д. 43, корп. 1.
Почтовый адрес: 413865, регион 64, г. Балаково, Саратовская ГЭС
Адрес электронной почты: sarges@rushydro.ru
Контактный телефон: +7(8453)442065
ИНН: 2460066195
ОГРН: 1042401810494
Копия Заказчику:

Наименование (полное и сокращенное): Филиал Публичного акционерного общества «Федеральная гидрогенерирующая компания – РусГидро» – «Саратовская ГЭС» (Филиал ПАО «РусГидро» – «Саратовская ГЭС»)
Место нахождения: 660017, Красноярский край, г. Красноярск, ул. Дубровинского, д. 43, корп. 1.
Почтовый адрес: 413865, регион 64, г. Балаково, Саратовская ГЭС
Адрес электронной почты: sarges@rushydro.ru
Контактный телефон: +7(8453)442065
+7 8453 35 28 54 /факс

Контактные лица (Ф.И.О.): Демченко Марина Сергеевна,
Контактные телефоны +7(8453)49-54-56,
+7 8453 35 28 54 /факс

Адрес электронной почты: DemchenkoMS@rushydro.ru
ИНН: 2460066195
ОГРН: 1042401810494

от Общества с ограниченной ответственностью «ЭнергоКомплект-Групп»
ИНН: 5042138962/**ОГРН:** 504201001
Адрес: 141301, Московская область, г. Сергиев Посад, ул. Дружбы, д. 9 А,
строение 1, помещение 100, комната 1, офис I-II
Адрес электронной почты: aa@energok-group.ru
Тел.: 8-916-009-77-75

<p>Наименование и адрес ЭТП</p>	<p>Акционерное общество «Российский аукционный дом» (ИНН: 7838430413, КПП: 783801001, ОГРН: 1097847233351). Место нахождения и Почтовый адрес: РФ, 190000, г. Санкт-Петербург, переулок Гривцова, дом 5, литера В. ЭТП РАД «Закупка 223-ФЗ» https://tender.lot-online.ru № Закупка sages24016DP В ЕИС по адресу www.zakupki.gov.ru Документация о закупке не размещается</p>
<p>Способ закупки</p>	<p>Состязательный отбор</p>



ООО «ЭнергоКомплект-Групп»
141301, Россия, МО,
г. Сергиев Посад, ул. Дружбы,
д. 9А, строение 1, помещение 100,
комната 1, офис ИИ
info@energok-group.ru

Предмет Договора и номер лота	Лот № 11-А3-2024-СарГЭС ОКПД2 27.11.62.110 Поставка в аварийный запас ввод высоковольтный GSA245 для нужд Филиала ПАО «РусГидро» – «Саратовская ГЭС»
-------------------------------	--

Жалоба на действия (бездействия) Заказчика/Организатора закупочной процедуры

Согласно техническим требованиям на поставку «ОКПД2 27.11.62.110 Поставка в аварийный запас ввод высоковольтный GSA245 для нужд Филиала ПАО «РусГидро» – «Саратовская ГЭС» 11-А3-2024-СарГЭС

п.2.2 Требования к качеству продукции Таблица 3. «Требования к продукции» *п.п. 5.3 Документация при поставке эквивалентов:* Дополнительно к требованиям п.5.2. При поставке должны быть представлены протоколы приемо-сдаточных испытаний, предусмотренных заводом изготовителем с привлечением испытательного центра, аккредитованного в Росаккредитации на соответствии ГОСТ Р 17025-2019. Вышеуказанное требование считаем некорректным, так как оно ведет к ограничению, устранению конкуренции, в том числе необоснованно создает некоторым участникам торгов преимущественные условия участия в закупке и противоречит основным принципам о равноправии, справедливости, отсутствию дискриминации и необоснованного ограничения конкуренции по отношению к участникам закупки конкуренции. Все участники, предлагающие иностранную продукцию не смогут соответствовать вышеуказанному требованию технического задания, поскольку приемо-сдаточные испытания проводятся после изготовления вводов в заводской лаборатории, которая аккредитована в национальной системе аккредитации на соответствие стандарту ISO 17025:2017, требования которого идентичны требованиям ГОСТ Р 17025-2019. Иностранные лаборатории не обязаны иметь аккредитацию в национальных системах других стран. Также существует наднациональные системы аккредитации, которые допускают распространение результатов испытаний в лабораториях, аккредитованных в таких системах. Требование наличия аккредитации испытательной лаборатории на соответствие стандарту ГОСТ Р 17025-2019/ ISO 17025:2017 принимаются.

В силу пункта 7 статьи 4 Федерального закона от 26.07.2006 N 135-ФЗ "О защите конкуренции", конкуренция - соперничество хозяйствующих субъектов, при котором самостоятельными действиями каждого из них исключается или ограничивается возможность каждого из них в одностороннем порядке воздействовать на общие условия обращения товаров на соответствующем товарном рынке.

Считаем, что Заказчик нарушил статью 17 Федерального закона от 26.07.2006 N 135-ФЗ "О защите конкуренции" совершив действия (бездействия), которые привели к недопущению, ограничению или устранению соперничества хозяйствующих субъектов на соответствующем товарном рынке.

В ситуации, когда любой из участников закупки не имеет возможность приобретать продукцию единственного производителя, в целях поставки их для нужд Заказчика, действия Заказчика свидетельствуют о создании необоснованных препятствий для участников закупки, повлекших сокращение их количества, что является признаком ограничения конкуренции.

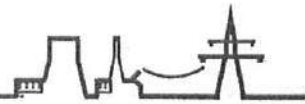

ООО «ЭнергоКомплект-Групп»
141301, Россия, МО,
г. Сергиев Посад, ул. Дружбы,
д. 9А, строение 1, помещение 100,
комната 1, офис I-II
info@energok-group.ru

Более того, согласно п. 2 ч. 6.1 Федерального закона от 18.07.2011 г. № 223-ФЗ «О закупках товаров, работ, услуг отдельными видами юридических лиц» в описание предмета закупки не должны включаться требования или указания в отношении товарных знаков, знаков обслуживания, фирменных наименований, патентов, полезных моделей, промышленных образцов, **требования к товарам, информации, работам, услугам при условии, что такие требования влекут за собой необоснованное ограничение количества участников закупки, за исключением случаев, если не имеется другого способа, обеспечивающего более точное и четкое описание указанных характеристик предмета закупки.**

Согласно ч. 2 ст. 18.1 Федерального закона от 26.07.2006 № 135-ФЗ «О защите конкуренции» действия (бездействие) организатора торгов, оператора электронной площадки, конкурсной или аукционной комиссии могут быть обжалованы в антимонопольный орган лицами, подавшими заявки на участие в торгах, а в случае, если такое обжалование связано с нарушением установленного нормативными правовыми актами порядка размещения информации о проведении торгов, порядка подачи заявок на участие в торгах, также иным лицом (заявителем), права или законные интересы которого могут быть ущемлены или нарушены в результате нарушения порядка организации и проведения торгов.

Частями 9 и 10 ст. 3 Закона о закупках предусмотрен порядок обжалования действия (бездействия) заказчика при закупке товаров, работ, услуг в судебном порядке, а также путем подачи жалобы в антимонопольный орган в порядке, установленном антимонопольным органом.

В соответствии с ч. 10 ст. 3 Закона о закупках любой участник закупки вправе обжаловать в антимонопольном органе в порядке, установленном ст. 18.1 Закона о защите конкуренции, с учетом особенностей, установленных настоящей статьей, действия (бездействие) заказчика, комиссии по осуществлению закупок, оператора электронной площадки при закупке товаров, работ, услуг, если такие действия (бездействие) нарушают права и законные интересы участника закупки.

В настоящем случае податель жалобы указывает на осуществление заказчиком закупки в том числе с нарушением положений Закона о закупках (в частности, на нарушение со стороны заказчика ч. 6.1 ст. 3 Закона о закупках) при проведении закупочной процедуры, что является основанием для принятия жалобы к рассмотрению, поскольку содержит доводы об осуществлении закупки с нарушением требований Закона о закупках.

Таким образом, жалоба содержит основания, предусмотренные п. 1 ч. 10 ст. 3 Закона о закупках, а антимонопольный орган обязан выполнить свои функции (полномочия) по контролю в сфере закупок товаров, работ, услуг отдельными видами юридических лиц, возложенные на него законодательством, в рамках своей компетенции и в установленном процессуальном порядке.

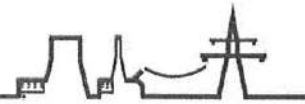

ООО «ЭнергоКомплект-Групп»
141301, Россия, МО,
г. Сергиев Посад, ул. Дружбы,
д. 9А, строение 1, помещение 100,
комната 1, офис-II
info@energok-group.ru

При таких обстоятельствах полномочия административного органа определены ч. 10 ст. 3 Закона о закупках, ч. 2 ст. 18.1, п. 3.1 ч. 1 ст. 23 Закона о защите конкуренции, п. 5.3.2.8 Положения о Федеральной антимонопольной службе, утвержденного постановлением Правительства Российской Федерации от 30.06.2004 № 331.

На основании вышеизложенного просим признать жалобу обоснованной, установить в действиях Заказчика необоснованное ограничение количества участников закупки, установить действия Заказчика, которые привели к недопущению, ограничению или устранению соперничества хозяйствующих субъектов на соответствующем товарном рынке, обязать Заказчика устранить допущенные нарушения:

- 1) исключить из технических требований на поставку требование о привлечении испытательного центра, аккредитованного в Росаккредитации. на соответствии ГОСТ Р 17025-2019,
- 2) изложить п.5.3 «Документация при поставке эквивалентов» в следующей редакции: Дополнительно к требованиям п.5.2. При поставке должны быть представлены протоколы приемо-сдаточных испытаний, проведенные заводом-изготовителем в лаборатории, аккредитованной в национальной системе аккредитации.

Приложения:

1. Извещение о проведении состязательного отбора;
2. ТТ_А3_2024_лот 11_351_25_12_2023(ver4).DOC;
3. Приложение №1 Положение о ВК_СарГЭС_94 639_06_12_2018(ver1)_351_25_12_2023(ver3).DOC~1.DOC;
4. Приложение 3 .Параметры эквивалентности_351_25_12_2023(ver1).docx~1.docx;
5. Приложение 2 Договор поставки (проект) 11-А3.docx~.docx~1 (1);
6. Приложение 7 Структура НМЦ_11-А3.XLSX~1_351_25_12_2023(ver3).XLSX~0 (1);
7. Приложение 8 Обоснование расчета плановой цены 11-А3.docx~0_351_25_12_2023(ver1).docx~0 (1);
8. Требование к участнику 11-А3-2024-СарГЭС_351_25_12_2023(ver1).docx~1 (1);
9. Уведомление 1_лот 11-А3-2024-СарГЭС (1);
10. 11-А3-2024-СарГЭС Документация о закупке (СО);
11. Разъяснение 2-1;
12. Разъяснение от 05.03.2024 (1);
13. Решение № 17;
14. Учетная карточка Общества с ограниченной ответственностью «ЭнергоКомплект-Групп».



Генеральный директор Мартянов Владимир Сергеевич

(Ф.И.О. подписавшего, должность)

«УТВЕРЖДАЮ»

Председатель закупочной комиссии

_____ /А.А. Савкин/

« ___ » _____ 2024 год

Извещение о проведении состязательного отбора

№ п/п	Наименование	Содержание пункта Извещения
1.	Способ закупки	Состязательный отбор
2.	Заказчик	<p>Наименование (полное и сокращенное): Филиал Публичного акционерного общества «Федеральная гидрогенерирующая компания – РусГидро» – «Саратовская ГЭС» (Филиал ПАО «РусГидро» – «Саратовская ГЭС»)</p> <p>Место нахождения: 660017, Красноярский край, г. Красноярск, ул. Дубровинского, д. 43, корп. 1.</p> <p>Почтовый адрес: 413865, регион 64, г. Балаково, Саратовская ГЭС</p> <p>Адрес электронной почты: sarges@rushydro.ru</p> <p>Контактный телефон: +7(8453)442065</p>
3.	Организатор закупки	<p>Наименование (полное и сокращенное): Филиал Публичного акционерного общества «Федеральная гидрогенерирующая компания – РусГидро» – «Саратовская ГЭС» (Филиал ПАО «РусГидро» – «Саратовская ГЭС»)</p> <p>Место нахождения: 660017, Красноярский край, г. Красноярск, ул. Дубровинского, д. 43, корп. 1.</p> <p>Почтовый адрес: 413865, регион 64, г. Балаково, Саратовская ГЭС</p> <p>Адрес электронной почты: sarges@rushydro.ru</p> <p>Контактный телефон: +7(8453)442065</p>
4.	Представитель Организатора	<p>Контактные лица (Ф.И.О.): Демченко Марина Сергеевна,</p> <p>Контактные телефоны +7(8453)49-54-56,</p> <p>Адрес электронной почты: DemchenkoMS@rushydro.ru..</p>
5.	Наименование и адрес ЭТП	Акционерное общество «Российский аукционный дом» (ИНН: 7838430413, КПП: 783801001, ОГРН: 1097847233351).

Место нахождения и Почтовый адрес: РФ, 190000, г. Санкт-Петербург, переулок Гривцова, дом 5, литера В.

ЭТП РАД | «Закупки 223-ФЗ» <https://tender.lot-online.ru>.

- | | | |
|-----|--|---|
| 6. | Предмет Договора и номер лота | Лот № 11-АЗ-2024-СарГЭС
ОКПД2 27.11.62.110 Поставка в аварийный запас ввод высоковольтный GSA245 для нужд Филиала ПАО «РусГидро» – «Саратовская ГЭС» |
| 7. | Краткое описание предмета закупки | Описание предмета закупки содержится в Документации о закупке. |
| 8. | Количество поставляемого товара, объема выполняемых работ, оказываемых услуг | В соответствии с Документацией о закупке. |
| 9. | Место поставки товара, выполнения работ, оказания услуг | В соответствии с Документацией о закупке. |
| 10. | Начальная (максимальная) цена договора (цена лота) | НМЦ составляет 8 631 000,00 рублей без учета НДС. |
| 11. | Участники закупки | Участвовать в закупке могут любые лица, заинтересованные в предмете закупки. |
| 12. | Срок, место и порядок предоставления Документации о закупке | Акционерное общество «Российский аукционный дом» (ИНН: 7838430413, КПП: 783801001, ОГРН: 1097847233351).
Место нахождения и Почтовый адрес: РФ, 190000, г. Санкт-Петербург, переулок Гривцова, дом 5, литера В.
ЭТП РАД «Закупки 223-ФЗ» https://tender.lot-online.ru
и доступна для ознакомления любым заинтересованным лицам без взимания платы в форме электронного документа в любое время с момента официального размещения Извещения.
В ЕИС по адресу www.zakupki.gov.ru Документация о закупке не размещается
Предоставление Документации о закупке на бумажном носителе не предусмотрено. |
| 13. | Размер, порядок и сроки внесения платы, взимаемой за предоставление Документации о закупке | Не взимается |

«УТВЕРЖДАЮ»

Председатель закупочной комиссии

_____ /А.А. Савкин/

« ____ » _____ 202__ год

Документация о закупке

**СОСТЯЗАТЕЛЬНЫЙ ОТБОР
НА ПРАВО ЗАКЛЮЧЕНИЯ ДОГОВОРА НА ОКПД2 27.11.62.110 ПОСТАВКА В
АВАРИЙНЫЙ ЗАПАС ВВОД ВЫСОКОВОЛЬТНЫЙ GSA245 ДЛЯ НУЖД ФИЛИАЛА
ПАО «РУСГИДРО» – «САРАТОВСКАЯ ГЭС»**

(ЛОТ № 11-А3-2024-СарГЭС)

СОДЕРЖАНИЕ

СОКРАЩЕНИЯ	9
ТЕРМИНЫ И ОПРЕДЕЛЕНИЯ	11
1. ОСНОВНЫЕ СВЕДЕНИЯ О ЗАКУПКЕ	15
1.1 Статус настоящего раздела.....	15
1.2 Информация о проводимой закупке.....	15
2. ОБЩИЕ ПОЛОЖЕНИЯ	20
2.1 Общие сведения о закупке	20
2.2 Правовой статус документов.....	20
2.3 Обжалование	21
2.4 Особые положения при проведении закупки с использованием ЭТП	22
2.5 Прочие положения	22
3. ТРЕБОВАНИЯ К УЧАСТНИКАМ ЗАКУПКИ	24
3.1 Общие требования к Участникам закупки	24
3.2 Коллективные участники.....	24
3.3 Генеральные подрядчики.....	26
4. ПОРЯДОК ПРОВЕДЕНИЯ ЗАКУПКИ. ИНСТРУКЦИИ ПО ПОДГОТОВКЕ ЗАЯВОК	28
4.1 Общий порядок проведения закупки.....	28
4.2 Официальное размещение Извещения и Документации о закупке.....	28
4.3 Разъяснение Документации о закупке	28
4.4 Изменения Документации о закупке.....	29
4.5 Подготовка заявок.....	30
4.5.1 Общие требования к заявке	30
4.5.2 Требования к сроку действия заявки	31
4.5.3 Требования к языку заявки	31
4.5.4 Требования к валюте заявки	32
4.5.5 Требования к описанию продукции	32
4.5.6 Сведения о начальной (максимальной) цене Договора (цене лота).....	32
4.5.7 Обеспечение заявки.....	33
4.6 Подача заявок и их прием	34
4.6.1 Требования к подаче заявок.....	34
4.7 Изменение и отзыв заявок	34

4.8	Открытие доступа к заявкам	35
4.9	Рассмотрение заявок (отборочная стадия)	36
4.10	Дополнительные запросы разъяснений заявок Участников	38
4.11	Переторжка.....	39
4.11.1	Общие условия проведения переторжки.....	39
4.11.2	Порядок проведения переторжки	40
4.12	Оценка и сопоставление заявок.....	42
4.13	Применение приоритета в соответствии с ПП 925.....	42
4.14	Определение Победителя (подведение итогов закупки).....	45
4.15	Признание закупки несостоявшейся.....	47
4.16	Отказ от проведения (отмена) закупки.....	48
5.	ПОРЯДОК ЗАКЛЮЧЕНИЯ ДОГОВОРА	49
5.1	Заключение Договора.....	49
5.2	Преддоговорные переговоры	51
5.3	Уклонение Победителя от заключения Договора	52
6.	ПОРЯДОК ПРИМЕНЕНИЯ ДОПОЛНИТЕЛЬНЫХ ЭЛЕМЕНТОВ ЗАКУПКИ	53
6.1	Статус настоящего раздела.....	53
6.2	Многолотовая закупка.....	53
6.3	Альтернативные предложения	54
6.4	Особенности проведения закупки с выбором нескольких победителей	54
7.	ОБРАЗЦЫ ОСНОВНЫХ ФОРМ ДОКУМЕНТОВ, ВКЛЮЧАЕМЫХ В ЗАЯВКУ	56
7.1	Опись документов (форма 1) (носит рекомендательный характер и не обязательна к представлению в составе заявки Участника).....	56
7.1.1	Форма описи документов.....	56
7.1.2	Инструкции по заполнению	57
7.2	Письмо о подаче оферты (форма 2)	58
7.2.1	Форма письма о подаче оферты.....	58
7.2.2	Инструкции по заполнению	64
7.3	Коммерческое предложение (форма 3).....	65
7.3.1	Форма Коммерческого предложения	65
7.3.2	Инструкции по заполнению	68
7.4	Техническое предложение (форма 4).....	69
7.4.1	Форма Технического предложения	69
7.4.2	Инструкции по заполнению	73

7.5	Календарный график (форма 5)	74
7.5.1	Форма Календарного графика	74
7.5.2	Инструкции по заполнению	75
7.6	Анкета Участника (форма 6).....	76
7.6.1	Форма Анкеты Участника.....	76
7.6.2	Инструкции по заполнению	79
7.7	Справка об опыте Участника (форма 7).....	80
7.7.1	Форма Справки об опыте Участника.....	80
7.7.2	Инструкции по заполнению	83
7.8	Справка о материально-технических ресурсах (форма 8)	84
7.8.1	Форма Справки о материально-технических ресурсах.....	84
7.8.2	Инструкции по заполнению	85
7.9	Справка о кадровых ресурсах (форма 9)	86
7.9.1	Форма Справки о кадровых ресурсах.....	86
7.9.2	Инструкции по заполнению	88
7.10	Справка об аффилированности Участника закупки (форма 10)	89
7.10.1	Форма Справки об аффилированности участника закупки	89
7.10.2	Инструкция по заполнению	90
7.11	План распределения объемов поставки продукции (форма 11).....	94
7.11.1	Форма плана распределения объемов поставки продукции	94
7.11.2	Инструкции по заполнению	95
7.12	Справка «Сведения о цепочке собственников, включая бенефициаров (в том числе конечных)»	96
7.12.1	Форма справки «Сведения о цепочке собственников, включая бенефициаров (в том числе конечных)».....	96
7.13	Заверение об обстоятельствах.....	104
7.13.1	Форма Заверения об обстоятельствах	104
7.13.2	Инструкции по заполнению	108
8.	ПРИЛОЖЕНИЕ № 1 – ТЕХНИЧЕСКИЕ ТРЕБОВАНИЯ	109
8.1	Пояснения к Техническим требованиям	109
9.	ПРИЛОЖЕНИЕ № 2 – ПРОЕКТ ДОГОВОРА.....	110
9.1	Пояснения к проекту договора	110
9.2	Дополнительное соглашение к договору	111
10.	ПРИЛОЖЕНИЕ № 3 – ТРЕБОВАНИЯ К УЧАСТНИКАМ.....	116
10.1	Обязательные требования	116
10.2	Специальные требования.....	119

10.3	Квалификационные требования.....	120
10.4	Требования к Коллективным участникам.....	120
10.5	Требования к Генеральным подрядчикам.....	121
11.	ПРИЛОЖЕНИЕ № 4 – СОСТАВ ЗАЯВКИ	123
12.	ПРИЛОЖЕНИЕ № 5 – ОТБОРОЧНЫЕ КРИТЕРИИ РАССМОТРЕНИЯ ЗАЯВОК.....	125
13.	ПРИЛОЖЕНИЕ № 6 - ПОРЯДОК И КРИТЕРИИ ОЦЕНКИ И СОПОСТАВЛЕНИЯ ЗАЯВОК.....	130
14.	ПРИЛОЖЕНИЕ № 7 – СТРУКТУРА НМЦ (В ФОРМАТЕ EXCEL)	133
15.	ПРИЛОЖЕНИЕ № 8 – ОБОСНОВАНИЕ НМЦ.....	134
15.1	Пояснения к Обоснованию НМЦ	134
16.	ПРИЛОЖЕНИЕ № 9 – ФОРМА ЗАЯВКИ НА АККРЕДИТАЦИЮ	135
16.1	Пояснения к Форме Заявки на аккредитацию	135

СОКРАЩЕНИЯ

- ГК РФ** – Гражданской кодекс Российской Федерации.
- ЕГРИП** – единый государственный реестр индивидуальных предпринимателей.
- ЕГРЮЛ** – единый государственный реестр юридических лиц.
- ЕИС** – единая информационная система в сфере закупок, совокупность информации, содержащейся в базе данных, информационных технологий и технических средств, обеспечивающих формирование, обработку, хранение такой информации, а также ее предоставление с использованием официального сайта ЕИС в информационно-телекоммуникационной сети «Интернет», расположенного по адресу www.zakupki.gov.ru (далее – Официальный сайт).
- Закон 44-ФЗ** – Федеральный закон от 05.04.2013 г. № 44-ФЗ «О контрактной системе в сфере закупок товаров, работ, услуг для обеспечения государственных и муниципальных нужд».
- Закон 209-ФЗ** – Федеральный закон от 24.07.2007 г. № 209-ФЗ «О развитии малого и среднего предпринимательства в Российской Федерации».
- Закон 223-ФЗ** – Федеральный закон от 18.07.2011 г. № 223-ФЗ «О закупках товаров, работ, услуг отдельными видами юридических лиц».
- Извещение** – Извещение о проведении настоящей закупки.
- Официальный сайт** – официальный сайт ЕИС в информационно-телекоммуникационной сети «Интернет», расположенный по адресу www.zakupki.gov.ru, с помощью которого предоставляется информация, содержащаяся (хранящаяся) в ЕИС.
- ПП 878** – постановление Правительства от 01.07.2019 № 878 «О мерах стимулирования производства радиоэлектронной продукции на территории Российской Федерации...».
- ПП 925** – постановление Правительства от 16.09.2016 г. № 925 «О приоритете товаров российского происхождения, работ, услуг, выполняемых, оказываемых российскими лицами, по отношению к товарам, происходящим из иностранного государства, работам, услугам, выполняемым, оказываемым иностранными лицами».
- ПП 1352** – постановление Правительства от 11.12.2014 г. № 1352 «Об особенностях участия субъектов малого и среднего

предпринимательства в закупках товаров, работ, услуг отдельными видами юридических лиц».

Законодательство РФ	– действующее законодательство Российской Федерации.
Заявка	– заявка на участие в настоящей закупке.
ИНН	– идентификационный номер налогоплательщика.
МТР	– материально-технические ресурсы.
НДС	– налог на добавленную стоимость.
НМЦ	– начальная (максимальная) цена договора (цена лота).
Положение о закупке	– Единое Положение о закупке продукции для нужд Группы РусГидро.
Положение об аккредитации	– Единое положение об аккредитации поставщиков продукции в Группе РусГидро, размещенное на Официальном сайте (в составе Положения о закупке).
Правительство РФ	– Правительство Российской Федерации.
Программное обеспечение	– программное обеспечение, включенное в единый реестр Минкомсвязи российских программ для электронных вычислительных машин и баз данных, используемое в качестве компонента интеллектуальных систем управления электросетевым хозяйством.
Система ЭДО¹	– информационная система, посредством которой осуществляется обмен информацией в электронной форме между участниками информационного взаимодействия.
Реестр МСП	– единый реестр субъектов малого и среднего предпринимательства, ведение которого осуществляется в соответствии с Законом 209-ФЗ.
Стороны	– Организатор, Заказчик и Участники закупки, являющиеся сторонами данной закупки (при совместном упоминании).
Субъект МСП	– субъект малого и среднего предпринимательства.
ЦЗК	– Центральная закупочная комиссия Заказчика.
ЭТП	– электронная (торговая) площадка.

¹ Информационной Системой ЭДО ПАО «РусГидро» является «Диадок», с оператором которой ЗАО «ПФ «СКБ» Контур» заключено Соглашение о переходе на юридически значимый документооборот.

ТЕРМИНЫ И ОПРЕДЕЛЕНИЯ

Аккредитация – процедура проверки заявителей (потенциальных поставщиков) на соответствие требованиям в отношении их правоспособности, благонадежности и деловой репутации, с целью включения их в Реестр аккредитации для обеспечения (в этой части) допуска к участию в закупках, проводимых в Группе РусГидро. Аккредитация проводится с целью защиты интересов Заказчика от действий недобросовестных лиц и неблагонадежных поставщиков продукции при проведении закупочных процедур и выборе Победителя и является проявлением коммерческой осмотрительности Заказчика при заключении договора (ов) по результатам закупки. Порядок проведения данной процедуры представлен в Положении об аккредитации.

Актуализация статуса (аккредитации) – процедура повторной проверки определенного (конкретного) ранее аккредитованного Поставщика на предмет соответствия его установленным критериям Аккредитации (или наличия оснований, по которым прохождение Аккредитации не требуется), с продлением срока действия его аккредитации в случае положительного результата такой проверки; при этом от Поставщика (Участника) не требуется повторное заполнение Заявки на аккредитацию.

Альтернативное предложение – предложение Участника, подаваемое в составе заявки дополнительно к основному, и содержащее одно или несколько измененных относительно содержащихся в основном предложении характеристик предлагаемой продукции, организационно-технических решений или условий исполнения договора (по некритичным пунктам проекта Договора²), сопровождающееся, при необходимости, альтернативной ценой.

Генеральный подрядчик – подрядчик (исполнитель / поставщик), привлекающий к исполнению своих обязательств по договору с Заказчиком третьих лиц (субподрядчиков). Под генеральным подрядчиком и субподрядчиками понимаются соответственно генеральный исполнитель и соисполнители, генеральный поставщик и субпоставщики, в зависимости от предмета закупки.

Документация о закупке (документация) – комплект документов, предназначенный для Участников и содержащий сведения, определенные Положением о закупке и законодательством РФ.

Единый реестр субъектов малого и среднего предпринимательства – реестр, содержащий сведения о юридических лицах и об индивидуальных предпринимателях, отвечающих условиям отнесения к субъектам малого и среднего предпринимательства, внесенным в единый реестр субъектов малого и среднего предпринимательства, и размещенный на официальном сайте федерального органа исполнительной власти, осуществляющей функции по контролю и надзору за соблюдением законодательства о налогах и сборах, в информационно-телекоммуникационной сети «Интернет».

Заказчик – юридическое лицо, в интересах и за счет средств которого осуществляется закупка.

² Указанных в пункте 1.2.27 «Информации о проводимой закупке».

Закупочная комиссия – коллегиальный орган, назначенный в соответствии с Положением о закупке уполномоченным лицом или органом для принятия решений в ходе закупки продукции, предусмотренных Положением о закупке.

Интеллектуальные системы управления электросетевым хозяйством - системы удаленного мониторинга и диагностики, интеллектуальные системы учета электрической энергии (мощности), автоматизированные системы управления технологическими процессами подстанций, автоматизированные системы технологического управления центров управления сетями.

Закупка – последовательность действий, осуществляемая в соответствии с требованиями законодательства Российской Федерации, Положением о закупке, иными локальными нормативными документами (актами) Заказчика, а для конкурентной закупки (и неконкурентной, проводимой способом состязательный отбор) дополнительно – правилами, установленными извещением и документацией о закупке, в результате которой производится выбор поставщика с целью заключения договора на приобретение продукции.

Коллективный участник – объединение юридических и/или физических лиц, в том числе индивидуальных предпринимателей, выступающих на стороне одного Участника и несущих солидарную ответственность по обязательствам, вытекающим из участия в закупке и дальнейшего заключения и исполнения Договора.

Лот – закупаемая продукция, указанная в Документации о закупке, на которую в рамках данной процедуры допускается подача отдельного предложения и заключение отдельного договора с Заказчиком.

Мониторинг (аккредитованных поставщиков) – процедура выборочной повторной проверки любого ранее аккредитованного Поставщика на предмет соответствия его установленным критериям Аккредитации (или наличия оснований, по которым прохождение Аккредитации не требуется), без продления срока действия его аккредитации в случае положительного результата такой проверки; при этом от Поставщика (Участника) не требуется повторное заполнение Заявки на аккредитацию

Начальная (максимальная) цена договора (также - НМЦ) – предельно допустимая цена договора (лота), выше размера которой не может быть заключен договор по итогам проведения закупки.

Оператор ЭТП – юридическое лицо, соответствующее требованиям законодательства РФ, владеющее электронной площадкой и обеспечивающее проведение закупок в электронной форме в соответствии с положениями законодательства РФ.

Организатор – Заказчик или лицо, которое на основе договора с Заказчиком от его имени и за его счет организует и проводит процедуры закупки в соответствии с Положением о закупке.

Официальное размещение – публикация информации о закупке на ЭТП.

Переторжка – процедура подачи Участниками дополнительных предложений с целью повышения предпочтительности ранее поданной заявки.

Победитель – участник закупки, заявка которого соответствует требованиям Документации о закупке и который предложил лучшие условия исполнения Договора на основании критериев оценки в соответствии с Документацией о закупке, а в случае

признания закупки несостоявшейся – единственный участник такой закупки, с которым Заказчиком принято решение заключить Договор по результатам закупки.

Поставщик – любое юридическое или физическое лицо, а также объединение этих лиц, способное на законных основаниях поставить Заказчику требуемую продукцию. Под поставщиком продукции при закупке работ / услуг понимается соответственно подрядчик / исполнитель.

Постквалификация – процедура дополнительной проверки Участника на достоверность ранее заявленных им параметров квалификации и условий исполнения договора, а также на достоверность ранее представленной информации и документов.

Предмет закупки, предмет договора – конкретные товары, работы или услуги, которые предполагается поставить (выполнить, оказать) Заказчику в объеме и на условиях, определенных в Документации о закупке.

Преференция – преимущество, которое Заказчик предоставляет определенным группам поставщиков при проведении конкурентных закупок (а также неконкурентным способом – состязательный отбор) в соответствии с Единым Положением о закупке продукции для нужд Группы РусГидро.

Приоритет – преимущество, устанавливаемое в соответствии с законодательством РФ в отношении товаров российского происхождения, работ, услуг, выполняемых, оказываемых российскими лицами, по отношению к товарам, происходящим из иностранного государства, работам, услугам, выполняемым, оказываемым иностранными лицами, устанавливаемое в соответствии с Законом 223-ФЗ и ПП 925.

Продукция – товары, работы, услуги, приобретаемые Заказчиком на возмездной основе. Под «поставкой продукции» понимается поставка товаров / выполнение работ / оказание услуг.

Радиоэлектронная продукция – изделия, выполняющие свои ключевые функции за счет входящих в их состав электронных компонентов и модулей.

Субъект малого и среднего предпринимательства (субъект МСП) – определяется в соответствии с Федеральным законом от 24.07.2007 № 209-ФЗ «О развитии малого и среднего предпринимательства в Российской Федерации».

Все условия и требования данной Документации о закупке, относящиеся к субъектам МСП, распространяются также на физических лиц, не являющихся индивидуальными предпринимателями и применяющих специальный налоговый режим «Налог на профессиональный доход»³, если иное не установлено в Документации о закупке.

Уполномоченное лицо – руководитель организации, действующий на основании устава, или уполномоченное им лицо, действующее на основании доверенности на осуществление действий от имени организации, полномочия которых подтверждены соответствующими документами.

Участник – любое юридическое / физическое лицо, в том числе индивидуальный предприниматель, или несколько юридических / физических лиц, в том числе несколько индивидуальных предпринимателей, выступающих на стороне одного участника закупки,

³ Определенные в соответствии с Федеральным законом от 27 ноября 2018 года № 422-ФЗ «О проведении эксперимента по установлению специального налогового режима «Налог на профессиональный доход».

независимо от организационно-правовой формы, формы собственности, места нахождения и места происхождения капитала, за исключением юридического / физического лица, являющегося иностранным агентом в соответствии с Федеральным законом от 14 июля 2022 года № 255-ФЗ «О контроле за деятельностью лиц, находящихся под иностранным влиянием», выразившее заинтересованность в участии в закупке (посредством получения документации о закупке, направления запроса о разъяснении, внесения обеспечения заявки или подачи заявки на участие в закупке).

Центральная закупочная комиссия – коллегиальный (не менее трех человек) постоянно действующий орган, создаваемый Заказчиком для контроля и координации закупочной деятельности.

1. ОСНОВНЫЕ СВЕДЕНИЯ О ЗАКУПКЕ

1.1 Статус настоящего раздела

1.1.1 В настоящем разделе содержатся основные сведения о предмете, способе и иных ключевых условиях проводимой закупки (в том числе информация о применении, изменении, отмене, уточнении отдельных положений прочих разделов настоящей Документации о закупке). Более подробная информация об общем порядке проведения закупки и участия в ней, а также инструкции по подготовке заявок приведены в разделах 2 – 6 настоящей Документации о закупке.

1.1.2 Здесь и далее все ссылки, используемые в настоящей Документации о закупке, относятся к соответствующим пунктам, разделам и подразделам настоящей Документации о закупке, если прямо не предусмотрено иное. Ссылки на статьи, пункты и разделы, используемые в Технических требованиях и проекте Договора, относятся соответственно к статьям, пунктам и разделам Технических требований и проекта Договора.

1.2 Информация о проводимой закупке

№ п/п	Наименование пункта	Содержание пункта
1.2.1	Способ закупки	Состязательный отбор
1.2.2	Предмет Договора и номер лота	Лот № 11-АЗ-2024-СарГЭС <i>ОКПД2 27.11.62.110 Поставка в аварийный запас ввод высоковольтный GSA245 для нужд Филиала ПАО «РусГидро» – «Саратовская ГЭС»</i>
1.2.3	Многолотовая закупка	Нет
1.2.4	Использование ЭТП при проведении закупки	Да
1.2.5	Наименование и адрес ЭТП	Акционерное общество «Российский аукционный дом» (ИНН: 7838430413, КПП: 783801001, ОГРН: 1097847233351). Место нахождения: РФ, 190000, г. Санкт-Петербург, переулок Гривцова, дом 5, литера В. Почтовый адрес: РФ, 190000, г. Санкт-Петербург, переулок Гривцова, дом 5, литера В. <i>ЭТП РАД «Закупки 223-ФЗ» https://tender.lot-online.ru</i> Регламент ЭТП, в соответствии с которым проводится закупка, размещен по адресу: https://tender.lot-online.ru/app/EtpDocList/page
1.2.6	Участники закупки	Участвовать в закупке могут любые лица, заинтересованные в предмете закупки.

1.2.7	Заказчик	<p>Наименование (полное и сокращенное): Филиал Публичного акционерного общества «Федеральная гидрогенерирующая компания – РусГидро» – «Саратовская ГЭС» (Филиал ПАО «РусГидро» – «Саратовская ГЭС»)</p> <p>Место нахождения: 660017, Красноярский край, г. Красноярск, ул. Дубровинского, д. 43, корп. 1.</p> <p>Почтовый адрес: 413865, регион 64, г. Балаково, Саратовская ГЭС</p> <p>Адрес электронной почты: sarges@rushydro.ru</p> <p>Контактный телефон: +7(8453)442065</p>
1.2.8	Организатор закупки	<p>Наименование (полное и сокращенное): Филиал Публичного акционерного общества «Федеральная гидрогенерирующая компания – РусГидро» – «Саратовская ГЭС» (Филиал ПАО «РусГидро» – «Саратовская ГЭС»)</p> <p>Место нахождения: 660017, Красноярский край, г. Красноярск, ул. Дубровинского, д. 43, корп. 1.</p> <p>Почтовый адрес: 413865, регион 64, г. Балаково, Саратовская ГЭС</p> <p>Адрес электронной почты: sarges@rushydro.ru</p> <p>Контактный телефон: +7(8453)442065</p>
1.2.9	Представитель Организатора	<p>Контактное лицо (Ф.И.О.): Демченко Марина Сергеевна.</p> <p>Контактный телефон: +7(8453)49-54-56,</p> <p>Адрес электронной почты: DemchenkoMS@rushydro.ru</p>
1.2.10	Официальный источник размещения информации о проведении закупки	<p>Официальным источником информации о ходе проведения закупки является электронная (торговая) площадка: ЭТП РАД «Закупки 223-ФЗ» https://tender.lot-online.ru</p>
1.2.11	Дата размещения Извещения о проведении закупки	«01» марта 2024г.
1.2.12	Начальная (максимальная) цена договора (цена лота)	<p>– НМЦ составляет 8 631 000,00 рублей без учета НДС</p> <p>Сведения о начальной (максимальной) цене единицы продукции, необходимые для применения приоритета в соответствии с ПП 925, приведены в разделе 14 (ПРИЛОЖЕНИЕ № 7 – СТРУКТУРА НМЦ (в формате Excel)).</p> <p>Обоснование НМЦ представлено в разделе 15 (Приложение №8 к Документации о закупке).</p>
1.2.13	Обеспечение заявки на участие в закупке	<p>Не требуется</p> <p>ВНИМАНИЕ! Для того, чтобы иметь возможность подать заявку на участие в закупке, в соответствии с Регламентом ЭТП</p>

		на счете Участника, открытом ему оператором ЭТП, дополнительно к обеспечению заявки должна быть внесена сумма в размере не менее установленной платы в соответствии с тарифами оператора ЭТП.
1.2.14	Реквизиты счета для перечисления денежных средств в качестве обеспечения заявок	Индивидуальный счет, открытый Участнику оператором ЭТП в соответствии с Регламентом ЭТП.
1.2.15	Требования к описанию продукции	подробное предложение Участника в отношении поставляемой продукции, включая функциональные характеристики (потребительские свойства), количественные и качественные характеристики продукции по параметрам эквивалентности, указанным в Технических требованиях Заказчика – по форме Технического предложения, установленной в подразделе 7.4
1.2.16	Возможность подачи альтернативных предложений	Не предусмотрена
1.2.17	Место подачи заявок	Заявки подаются по адресу ЭТП, указанному в пункте 1.2.5.
1.2.18	Срок предоставления Участникам разъяснений по Документации о закупке	Дата и время окончания срока предоставления разъяснений: «15» марта 2024г. в 13 ч. 00 мин (по московскому времени) Организатор вправе не предоставлять разъяснение в случае, если запрос от Участника поступил позднее чем за 3 (три) рабочих дня до даты окончания срока подачи заявок, установленной в пункте 1.2.19.
1.2.19	Дата начала – дата и время окончания срока подачи заявок	Дата начала подачи заявок: «01» марта 2024г. Дата и время окончания срока подачи заявок: «15» марта 2024г. в 13 ч. 00 мин. (по московскому времени)
1.2.20	Место вскрытия конвертов с заявками	Заявки вскрываются автоматически на ЭТП, расположенной по адресу согласно пункту 1.2.5.
1.2.21	Дата окончания рассмотрения заявок	Дата окончания рассмотрения заявок: «26» марта 2024г.
1.2.22	Дата подведения итогов закупки	Дата подведения итогов закупки: «26» марта 2024г.
1.2.23	Рассмотрение и оценка заявок Участников с учетом привлекаемых субподрядчиков	Не предусмотрено
1.2.24	Количество	Один победитель

	победителей закупки (в рамках одного лота)	
1.2.25	Форма заключения Договора	<p><i>[выбрать один из вариантов]:</i></p> <p>В электронной форме или бумажной форме</p> <p>При согласии сторон и наличия технической возможности Договор заключается в электронной форме в Системе электронного документооборота (далее – ЭДО), оператором которой является СКБ Контур (Диадок) (далее – оператор ЭДО). Посредством оператора ЭДО Заказчиком будет осуществляться заключение Договора в электронной форме. В связи с этим:</p> <ul style="list-style-type: none"> - у Победителя должна быть усиленная квалифицированная электронная подпись, выданная аккредитованным удостоверяющим центром; - Победителю необходимо заключить соглашение с оператором ЭДО, посредством которой Победитель будет осуществлять обмен договорными документами в электронной форме; - Победителю необходимо принять приглашение о переходе на электронный юридически значимый документооборот посредством акцепта полученного от используемой Заказчиком системы ЭДО соответствующего соглашения, направленного Заказчиком.
1.2.26	Место подачи документов в отношении цепочки собственников, включая конечных бенефициаров	<p>Почтовый адрес: 413865, регион 64, Саратовская область г. Балаково, Саратовская ГЭС</p> <p>Контактное лицо для приема документов (Ф.И.О.): Макаренко Анна Федоровна</p> <p>Контактный телефон+7(8453)49-53-68:</p>
1.2.27	Некритичные пункты проекта Договора	<p>Отсутствуют</p> <p><i>ВНИМАНИЕ! Корректировка пунктов проекта Договора, не указанных в настоящем разделе, не допускается. Договор заключается в редакции проекта Договора.</i></p>
1.2.28	Обеспечение исполнения Договора	Не требуется
1.2.29	Проведение переторжки	Не предусмотрено
1.2.30	Аккредитация в Группе РусГидро	ВНИМАНИЕ! В соответствии с требованием п.10.1 Документации о закупке Участник должен быть аккредитован в Группе РусГидро (на сайт аккредитации поставщиков http://accreditation.rushydro.ru/). Возможно подать заявку на аккредитацию в рамках данной закупки

		(п.10.1. и Приложение №9 Документации о закупке)
--	--	--

2. ОБЩИЕ ПОЛОЖЕНИЯ

2.1 Общие сведения о закупке

- 2.1.1 Организатор, указанный в пункте 1.2.8 настоящей Документации о закупке, Извещением, официально размещенным от даты, указанной в пункте 1.2.11, приглашает лиц, указанных в пункте 1.2.6, к участию в закупке, способ которой указан в пункте 1.2.1, для нужд Заказчика, указанного в пункте 1.2.7, на право заключения договора, предмет которого указан в пункте 1.2.2.
- 2.1.2 Подробные требования к Участникам, а также к документам, подтверждающим соответствие установленным требованиям, приведены в разделе 3. Порядок проведения закупки и участия в ней, инструкции по подготовке заявок, а также последующий порядок заключения Договора приведены в разделах 4 – 5. Порядок применения отдельных дополнительных элементов проводимой закупки изложен в разделе 6. Образцы форм документов, которые необходимо подготовить и включить в состав заявки, приведены в разделе 7.
- 2.1.3 Требования к поставляемой продукции, включая срок, объем и место поставки продукции, изложены в Приложении № 1 к настоящей Документации о закупке. Проект Договора, который планируется заключить по результатам закупки, включая форму, сроки и порядок оплаты, приведен в Приложении № 2 к Документации о закупке.
- 2.1.4 По организационным вопросам проведения закупки обращаться к представителю Организатора, указанному в пункте 1.2.9 (с учетом требований подраздела 4.3).

2.2 Правовой статус документов

- 2.2.1 Состязательный отбор не является конкурентной процедурой в соответствии с действующим законодательством Российской Федерации.
- 2.2.2 Документация о закупке вместе с размещенным в соответствии с пунктом 2.1.1 настоящей Документации о закупке Извещением, являющимся ее неотъемлемой частью, являются приглашением Организатора делать оферты и должны рассматриваться Участниками в соответствии с этим. При наличии противоречий между положениями Извещения и настоящей Документации о закупке применяются положения Извещения.
- 2.2.3 Заявка Участника имеет правовой статус оферты и будет рассматриваться Организатором в течение указанного в ней срока ее действия.
- 2.2.4 При определении условий Договора по результатам закупки используются следующие документы с соблюдением указанной иерархии в порядке перечисления (в случае их противоречия):
- а) протокол преддоговорных переговоров между Заказчиком и Победителем (при проведении таковых);
 - б) итоговый протокол по результатам закупки;

- в) Извещение и настоящая Документация о закупке со всеми изменениями;
 - г) заявка Победителя со всеми дополнениями и разъяснениями.
- 2.2.5 Иные документы Организатора и Участников не определяют права и обязанности сторон в связи с данной закупкой.
- 2.2.6 Заключенный по результатам закупки Договор, в том числе, фиксирует все достигнутые сторонами в результате преддоговорных переговоров договоренности (при проведении таковых).
- 2.2.7 Во всем, что не урегулировано Извещением и настоящей Документацией о закупке, стороны руководствуются Положением о закупке (в редакции, действующей на дату официального размещения Извещения).
- 2.2.8 Если в отношении сторон Договора, заключаемого по результатам закупки, действуют также специальные нормативные правовые акты, зарегистрированные в установленном порядке, настоящая Документация о закупке (и проект Договора как ее часть) и заявка Победителя будут считаться приоритетными по отношению к диспозитивным нормам указанных документов.
- 2.2.9 Любые уведомления, письма, предложения, иная переписка и действия председателя, заместителя председателя, членов, секретаря Закупочной комиссии и иных работников Заказчика и Организатора относительно условий, сроков проведения, предмета настоящей закупки (за исключением информации, представляемой Участникам в соответствии с Положением о закупке) носят исключительно информационный характер и не являются офертой либо акцептом Организатора или Заказчика.

2.3 Обжалование

- 2.3.1 Любой Участник, который заявляет, что понес или может понести убытки в результате нарушения его прав Заказчиком (Организатором), отдельными членами Закупочной комиссии или оператором ЭТП, имеет право подать заявление о рассмотрении разногласий, связанных с проведением закупок.
- 2.3.2 До заключения Договора с Победителем закупки заявления о рассмотрении разногласий направляются Участниками в ЦЗК, на адрес электронной почты Заказчика, указанный в пункте 1.2.7. На время рассмотрения разногласий в ЦЗК процедура проведения закупки приостанавливается до вынесения решения, если тому нет явных препятствий юридического или экономического характера.
- 2.3.3 Если разногласия не разрешены по взаимному согласию представившего их Участника и Заказчика, ЦЗК вправе принять одно из следующих решений:
- а) обязать членов Закупочной комиссии, совершивших неправомерные действия, применивших неправомерные процедуры либо принявших незаконное решение, совершить действия, соответствующие законодательству РФ и Положению о закупке;
 - б) признать заявление Участника необоснованным.
- 2.3.4 Участник вправе обжаловать действия (бездействие) Заказчика (Организатора), Закупочной комиссии, оператора ЭТП при проведении настоящей закупки в антимонопольном органе в порядке, установленном законодательством РФ, с

учетом того, что настоящая закупка не является торгами. В случае если обжалуемые действия (бездействие) совершены после окончания установленного срока подачи заявок (пункт 1.2.19), обжалование таких действий (бездействия) может осуществляться только Участником, подавшим заявку на участие в такой закупке.

2.3.5 Все споры и разногласия, возникающие в связи с проведением закупки, касающиеся исполнения Организатором, Заказчиком и Участниками своих обязательств, в том числе не урегулированные путем обращения в ЦЗК Заказчика, подлежат разрешению следующим образом:

- а) по закупкам, проводимым закупочными комиссиями 1-го уровня – в Арбитражном суде по месту нахождения Заказчика (либо соответствующего филиала Заказчика, для нужд которого проводится настоящая закупка);
- б) по закупкам, проводимым закупочными комиссиями 2-го уровня, специальными закупочными комиссиями, закупочными комиссиями исполнительного аппарата ПАО «РусГидро» – в Арбитражном суде г. Москвы.

2.3.6 Участники также вправе обратиться на любой стадии проведения закупки напрямую к Председателю ЦЗК, направив свое обращение по адресу электронной почты czk.direct@rushydro.ru.

2.4 Особые положения при проведении закупки с использованием ЭТП

2.4.1 В соответствии с пунктом 1.2.5 закупка проводится только в электронной форме (с использованием ЭТП). В связи с чем Участник обязан учитывать особенности, предусмотренные настоящим подразделом.

2.4.2 Наименование ЭТП, посредством которой проводится закупка, указано в пункте 1.2.5. До подачи заявки Участник обязан ознакомиться с Регламентом и инструкциями, опубликованными на сайте соответствующей ЭТП.

2.4.3 Для участия в закупке с использованием ЭТП Участник должен пройти процедуру регистрации на ЭТП. Регистрация осуществляется оператором ЭТП, и Организатор не несет ответственности за результат ее прохождения Участником, в том числе понесенные им затраты.

2.4.4 Обмен между Участником, Заказчиком (Организатором) и оператором ЭТП всей информацией, связанной с проведением закупки, осуществляется на ЭТП в форме электронных документов, подписанных усиленной квалифицированной электронной подписью уполномоченного лица.

2.4.5 Цена заявки и иные условия закупки, указанные Участниками в специальных электронных формах на ЭТП, имеют преимущество перед сведениями, указанными в загруженных на ЭТП электронных документах.

2.5 Прочие положения

2.5.1 Участник самостоятельно несет все расходы, связанные с подготовкой и подачей заявки, а Организатор по этим расходам не отвечает и не имеет обязательств (в том числе по возврату Участнику материалов и документов, входящих в состав

его заявки), независимо от хода и результатов закупки, за исключением случаев, прямо предусмотренных Положением о закупке или настоящей Документацией о закупке.

- 2.5.2 Заказчик, Организатор и оператор ЭТП обеспечивают конфиденциальность относительно всех полученных от Участников сведений, в том числе содержащихся в заявках. Предоставление этой информации другим Участникам или третьим лицам возможно только в случаях, прямо предусмотренных законодательством РФ или Документацией о закупке.
- 2.5.3 Организатор на основании решения Закупочной комиссии, вправе отклонить заявку, если будет установлено, что Участник прямо или косвенно дал, согласился дать или предложил работнику Организатора, Заказчика, члену Закупочной комиссии вознаграждение в любой форме: работу, услугу, какую-либо ценность в качестве стимула, который может повлиять на принятие Закупочной комиссией решения по определению Победителя.
- 2.5.4 С целью предупреждения и противодействия противоправным действиям в Группе РусГидро организована круглосуточная «Линия доверия», обратиться на которую можно по телефону +7 (495) 785 09 37 (круглосуточно), или заполнив соответствующую форму на корпоративном сайте ПАО «РусГидро», вкладка «Линия доверия».

3. ТРЕБОВАНИЯ К УЧАСТНИКАМ ЗАКУПКИ

3.1 Общие требования к Участникам закупки

- 3.1.1 Участвовать в закупке может юридическое / физическое лицо, в том числе индивидуальный предприниматель, или несколько юридических / физических лиц, в том числе несколько индивидуальных предпринимателей, выступающих на стороне одного участника закупки, независимо от их организационно-правовой формы, формы собственности, места нахождения и места происхождения капитала, за исключением юридического / физического лица, являющегося иностранным агентом в соответствии с Федеральным законом от 14 июля 2022 года № 255-ФЗ «О контроле за деятельностью лиц, находящихся под иностранным влиянием», из числа лиц, указанных в пункте 1.2.6.
- 3.1.2 Однако, чтобы претендовать на победу в закупке и получение права заключить Договор с Заказчиком, Участник самостоятельно или Коллективный участник в целом должен отвечать требованиям, установленным в настоящей Документации о закупке. Требования к Участникам установлены с учетом требований к продукции, являющейся предметом закупки.
- 3.1.3 Полный перечень обязательных требований к Участникам указан в Приложении №3 к настоящей Документации о закупке (подраздел 10.1).
- 3.1.4 Помимо обязательных требований к Участникам, в Приложении №3 к настоящей Документации о закупке могут быть установлены специальные требования (подраздел 10.2), исходя из предмета закупки, которым также должны соответствовать Участники.
- 3.1.5 Помимо обязательных и специальных требований к Участникам, в Приложении №3 к настоящей Документации о закупке могут быть установлены квалификационные требования (подраздел 10.3), которым должны соответствовать Участники.
- 3.1.6 Для подтверждения соответствия установленным требованиям Участник обязан приложить в составе заявки документы, перечисленные в Приложении №3 к настоящей Документации о закупке (раздел 10).

3.2 Коллективные участники

- 3.2.1 В закупке могут участвовать юридические и физические лица, в том числе индивидуальные предприниматели, как самостоятельно (пункт 3.1.1), так и их объединения, способные на законных основаниях выполнить требуемую поставку продукции (далее – Коллективный участник).
- 3.2.2 Если заявка подается Коллективным участником, дополнительно должны быть выполнены нижеприведенные требования настоящего подраздела, а также требования к дополнительным документам, предоставляемым Коллективными участниками в составе заявки, установленные в подразделе 10.4.
- 3.2.3 Члены Коллективного участника заключают между собой соглашение, соответствующее нормам ГК РФ, и отвечающее следующим требованиям:

- а) в соглашении должны быть четко определены права и обязанности сторон как в рамках участия в закупке, так и в рамках исполнения Договора;
- б) в соглашении должно быть приведено четкое распределение номенклатуры, объемов и стоимости, а также сроков поставки продукции между членами Коллективного участника;
- в) в соглашении должен быть определен лидер, который в дальнейшем представляет интересы каждого члена Коллективного участника во взаимоотношениях с Организатором и Заказчиком;
- г) в соглашении должна быть установлена солидарная ответственность каждого члена Коллективного участника по обязательствам, связанным с участием в закупке, заключением и последующим исполнением Договора;
- д) срок действия соглашения должен быть не менее срока исполнения обязательств Участника по Договору, предлагаемого в составе заявки;
- е) соглашением должно быть предусмотрено, что все операции по выполнению Договора в целом, включая платежи, совершаются исключительно с лидером, однако, по инициативе Заказчика и соглашению сторон, данная схема может быть изменена.

3.2.4 Заявка подготавливается и подается лидером от своего имени со ссылкой (как минимум, в Письме о подаче оферты) на то, что он представляет интересы Коллективного участника.

3.2.5 Каждый член Коллективного участника (включая лидера Коллективного участника) должен отвечать всем обязательным требованиям Документации о закупке, изложенным в Приложении №3 к настоящей Документации о закупке (подраздел 10.1).

3.2.6 При рассмотрении и оценке Коллективного участника на соответствие специальным и квалификационным требованиям (подразделы 10.2 – 10.3) количественные параметры деятельности членов Коллективного участника (в том числе опыт, обеспеченность материально-техническими ресурсами, кадровыми ресурсами) суммируются.

3.2.7 Не подлежащие суммированию показатели, в том числе показатели, относящиеся к качественным характеристикам требуемого опыта работы, а также наличие специальных допусков, лицензий, членства в саморегулируемых организациях, других разрешительных документов (при установлении соответствующих требований в подразделах 10.2 – 10.3), должны быть в наличии у членов Коллективного участника, которым в соответствии с Планом распределения объемов поставки продукции внутри Коллективного участника будет поручена непосредственная поставка продукции, требующая наличия указанных опыта работы, а также специальных допусков, лицензий, разрешительных документов, членства в саморегулируемых организациях в соответствии с законодательством РФ (с уровнем ответственности пропорционально порученному объему поставки продукции) и других показателей, не подлежащих суммированию.

- 3.2.8 В случае несоответствия какого-либо из заявленных членов Коллективного участника требованиям, установленным в Приложении №3 к настоящей Документации о закупке, заявка такого Коллективного участника отклоняется.
- 3.2.9 Любое юридическое или физическое лицо (в том числе индивидуальный предприниматель) может входить в состав только одного Коллективного участника и при этом не имеет права одновременно:
- а) принимать участие в этой же закупке самостоятельно;
 - б) принимать участие в этой же закупке в качестве Генерального подрядчика или субподрядчика (подраздел 3.3).
- 3.2.10 В случае невыполнения требований, указанных в пункте 3.2.9, все заявки с участием таких лиц будут отклонены без рассмотрения по существу.
- 3.2.11 Заявка, которую подает Коллективный участник, может быть отклонена, если в процессе закупки до выбора Победителя выяснится, что из состава Коллективного участника вышел один или несколько его членов.
- 3.2.12 Заказчик имеет право на одностороннее расторжение / незаключение Договора, если из состава Коллективного участника вышел один или несколько его членов.

3.3 Генеральные подрядчики

- 3.3.1 Если иное не предусмотрено проектом Договора (раздел 9), принимать участие в закупке и претендовать на победу в ней могут Генеральные подрядчики.
- 3.3.2 В случае если это предусмотрено пунктом 1.2.23, процедура рассмотрения и оценки заявок Участников, выступающих Генеральными подрядчиками, осуществляется с учетом привлекаемых субподрядчиков в порядке, установленном пунктами 3.3.3–3.3.7.
- 3.3.3 Если заявка подается Генеральным подрядчиком, дополнительно должны быть выполнены нижеприведенные требования настоящего подраздела, а также требования к дополнительным документам, предоставляемым Генеральными подрядчиками в составе заявки, установленные в подразделе 10.5.
- 3.3.4 Генеральный подрядчик должен самостоятельно отвечать всем обязательным требованиям Документации о закупке, изложенным в Приложении №3 к настоящей Документации о закупке (подраздел 10.1), а также иметь членство в саморегулируемой организации в соответствии с законодательством РФ (с учетом требований в Приложении №1 к настоящей Документации о закупке, в случае их установления). При этом проверка на соответствие квалификационным требованиям, а также остальным специальным требованиям (за исключением требования о наличии членства в саморегулируемых организациях) (подразделы 10.2 – 10.3) производится в отношении Генерального подрядчика только в части объема поставки продукции, который ему предполагается поручить в соответствии с Планом распределения объемов поставки продукции между Генеральным подрядчиком и субподрядчиком.
- 3.3.5 Каждый из привлекаемых субподрядчиков должен отвечать всем требованиям Документации о закупке, изложенным в Приложении №3 к настоящей Документации о закупке (раздел 10), за исключением требования о наличии

членства в саморегулируемых организациях. При этом проверка на соответствие специальным и квалификационным требованиям (подразделы 10.2 – 10.3), производится в отношении субподрядчика только в части объема поставки продукции, который ему предполагается поручить в соответствии с Планом распределения объемов поставки продукции между Генеральным подрядчиком и субподрядчиком.

- 3.3.6 При оценке и сопоставлении заявки Генерального подрядчика по квалификационным критериям оценки (в случае их установления в разделе 13) количественные параметры деятельности Генерального подрядчика и субподрядчиков суммируются (в том числе опыт, обеспеченность материально-техническими ресурсами, кадровыми ресурсами).
- 3.3.7 Любое юридическое или физическое лицо (в том числе индивидуальный предприниматель) может являться субподрядчиком у произвольного числа Генеральных подрядчиков, а также имеет право самостоятельно принимать участие в закупке. При этом субподрядчики не могут входить в состав Коллективных участников (подраздел 3.2). Каждый Генеральный подрядчик может подать только одну заявку и не может быть субподрядчиком у других Генеральных подрядчиков, а также не может входить в состав Коллективных участников (подраздел 3.2). В случае невыполнения этих требований заявки с участием таких организаций будут отклонены без рассмотрения по существу.
- 3.3.8 В случае если пунктом 1.2.23 не предусмотрена процедура рассмотрения и оценки заявок Участников с учетом привлекаемых субподрядчиков, то при рассмотрении и оценке заявок к учету принимаются исключительно сведения о самом Участнике (без учета сведений о привлекаемых субподрядчиках), в связи с чем Участник не обязан предоставлять документы на привлекаемых им субподрядчиков, указанные в подразделе 10.5. Ответственность за соответствие в ходе исполнения обязательств по Договору привлекаемых субподрядчиков требованиям настоящей Документации о закупке в этом случае возлагается на самого Участника.

4. ПОРЯДОК ПРОВЕДЕНИЯ ЗАКУПКИ. ИНСТРУКЦИИ ПО ПОДГОТОВКЕ ЗАЯВОК

4.1 Общий порядок проведения закупки

4.1.1 Закупка проводится в следующем порядке:

- а) Официальное размещение Извещения и Документации о закупке (подраздел 4.2);
- б) Разъяснение Организатором Документации о закупке и внесение в нее изменений, если необходимо (подразделы 4.3 – 4.4);
- в) Подготовка Участниками своих заявок и их подача (подразделы 4.5 – 4.7);
- г) Открытие доступа к заявкам (подраздел 4.8);
- д) Рассмотрение заявок (отборочная стадия), в том числе (при необходимости) проведение Аккредитации Участников, направление Участникам дополнительных запросов разъяснений заявок (подразделы 4.9 – 4.10);
- е) Переторжка (подраздел 4.11);
- ж) Оценка и сопоставление заявок, с учетом применения приоритета и предпочтений (подразделы 4.12 – 4.13);
- з) Определение Победителя, подведение итогов закупки (подраздел 4.14);
- и) Заключение Договора, в том числе проведение преддоговорных переговоров, при необходимости (раздел 5).

4.1.2 Дополнительные условия и процедуры закупки описаны в разделе 6.

4.2 Официальное размещение Извещения и Документации о закупке

4.2.1 Извещение и Документация о закупке официально размещены в порядке, указанном в пункте 1.2.10, и доступны для ознакомления без взимания платы. Иные публикации не влекут для Организатора никаких последствий.

4.2.2 Участники обязаны самостоятельно отслеживать официально размещенные разъяснения и изменения Извещения, Документации о закупке, а также информацию о принятых в ходе проведения закупки решениях Организатора.

4.2.3 Участники могут получить Документацию о закупке через ЭТП. Порядок получения информации через ЭТП определяется Регламентом ЭТП, с использованием которой проводится закупка.

4.3 Разъяснение Документации о закупке

4.3.1 Участники вправе обратиться к Организатору за разъяснениями настоящей Документации о закупке.

4.3.2 Запросы на разъяснение настоящей Документации о закупке должны подаваться в соответствии с Регламентами и инструкциями оператора ЭТП, опубликованными на сайте соответствующей ЭТП.

- 4.3.3 Организатор обязуется ответить на любой вопрос, поступивший не позднее чем за 3 (три) рабочих дня до даты окончания срока подачи заявок. В случае поступления вопросов с нарушением установленного срока, Организатор вправе не предоставлять разъяснения.
- 4.3.4 Организатор вправе без получения запросов от Участников по собственной инициативе выпустить и официально разместить разъяснения настоящей Документации о закупке.
- 4.3.5 Ответы на поступившие вопросы официально размещаются Организатором на ЭТП (с указанием предмета запроса, но без указания Участника, от которого поступил вопрос) в сроки, установленные пунктом 1.2.18, но в любом случае не позднее чем в течение 3 (трех) рабочих дней с даты поступления такого запроса.
- 4.3.6 Разъяснения Документации о закупке носят справочный характер и не могут изменять предмет закупки и существенные условия проекта Договора (в противном случае необходимо вносить изменения в Документацию о закупке). При этом Участники обязаны учитывать разъяснения Организатора при подготовке своих заявок. Все риски и последствия за подачу заявки без учета размещенных разъяснений несет Участник.
- 4.3.7 В случае получения Участником любой иной информации в отношении условий проводимой закупки в порядке, не предусмотренном настоящим подразделом, такая информация не считается официально размещенной, и Участник не вправе на нее ссылаться.

4.4 Изменения Документации о закупке

- 4.4.1 Организатор в любой момент до окончания срока подачи заявок (пункт 1.2.19) вправе внести изменения в Извещение и/или настоящую Документацию о закупке. При этом официальному размещению подлежит обновленная редакция Извещения и/или Документации о закупке, а также перечень внесенных изменений в них.
- 4.4.2 После окончания срока подачи заявок допускается изменение только в части установленных Документацией о закупке дат рассмотрения заявок и подведения итогов закупки (пункты 1.2.21 и 1.2.22) в пределах срока действия заявок и с уведомлением Участников, подавших заявки.
- 4.4.3 Текст изменений официально размещается в течение 3 (трех) календарных дней со дня принятия решения о внесении указанных изменений. Все Участники, официально получившие настоящую Документацию о закупке (пункт 4.2.3) через ЭТП, получают соответствующие уведомления в порядке, установленном Регламентом ЭТП.
- 4.4.4 При внесении изменений в настоящую Документацию о закупке (за исключением указанного в пункте 4.4.2), срок подачи заявок будет продлен таким образом, чтобы со дня официального размещения таких изменений до даты окончания подачи заявок оставалось не менее половины от минимального срока подачи заявок, установленного в Положении о закупке для данного способа, а именно: не менее 4 (четырёх) рабочих дней.

4.4.5 Участники обязаны учитывать внесенные изменения при подготовке своих заявок. Все риски и последствия за подачу заявки без учета официально размещенных изменений несет Участник.

4.5 Подготовка заявок

4.5.1 Общие требования к заявке

4.5.1.1 Участник должен подготовить заявку, включающую в себя полный комплект документов согласно перечню, определенному в разделе 11 (ПРИЛОЖЕНИЕ № 4 – СОСТАВ ЗАЯВКИ) в соответствии с образцами форм, установленными в разделе 7.

4.5.1.2 Участник имеет право подать только одну заявку. При этом не допускается подача заявки на часть лота по отдельным видам или объемам продукции. В случае нарушения этого требования (при получении двух и более заявок от одного Участника в рамках одного лота) все поданные им заявки подлежат отклонению. Не считается подачей второй заявки подача наравне с основным альтернативных предложений в порядке, предусмотренном подразделом 6.3.

4.5.1.3 Документы, входящие в заявку, не должны содержать недостоверные сведения или намеренно искаженную информацию, а также должны отсутствовать: внутренние противоречия между различными частями и/или документами заявки, в том числе по тексту внутри одного документа; противоречия между документами заявки и сведениями, указанными Участником в структурированных формах на ЭТП.

4.5.1.4 Представленные в составе заявки документы, оформленные / выданные государственными, лицензирующими, сертификационными, аккредитационными органами и/или саморегулируемыми организациями, должны соответствовать императивным требованиям (при наличии) законодательства РФ в отношении:

- а) полномочий таких органов / лиц на оформление представленных в составе заявки документов;
- б) формы, объема и содержания представленных в составе заявки документов.

4.5.1.5 Письмо о подаче оферты должно быть скреплено печатью Участника (при наличии) и подписано лицом, имеющим право в соответствии с законодательством РФ действовать от лица Участника без доверенности, или надлежащим образом уполномоченным им лицом на основании доверенности. В последнем случае оригинал доверенности или нотариально заверенная копия доверенности (с указанием правомочий на подписание заявки) прикладывается к заявке.

4.5.1.6 Никакие исправления в тексте заявки не имеют силу, за исключением тех случаев, когда эти исправления заверены надписью «исправленному верить» и собственноручной подписью уполномоченного лица Участника, расположенной рядом с каждым исправлением.

4.5.1.7 Участники готовят свои заявки с соблюдением следующих условий:

- а) Заявка должна быть подготовлена в форме электронного документа с использованием функционала ЭТП. Подробные правила оформления заявок через ЭТП определяются Регламентом ЭТП;
- б) Заявка должна быть подписана электронной подписью лица, которое является уполномоченным представителем Участника;
- в) Документы заявки могут предоставляться как в графическом виде (скан-копии), так и в электронном виде (в формате MicrosoftWordDocument (*.doc), MicrosoftExcelSheet (*.xls), и других), за исключением документов, выданных Участнику третьими лицами (в том числе, бухгалтерская (финансовая) отчетность, соглашение о создании коллективного участника и т.п.), которые должны быть предоставлены исключительно в графическом виде (скан-копии);
- г) Электронные копии документов, заверенные третьими лицами, должны включать в себя, в том числе, страницы с требуемой отметкой по форме заверения документа (электронная подпись / отметка ИФНС / отметка нотариуса и т.п.);
- д) Все файлы не должны иметь защиты от их открытия, изменения, копирования их содержимого или их печати;
- е) Файлы электронной заявки рекомендуется именовать таким образом, который бы позволял идентифицировать содержание данного файла заявки, с указанием наименования документа, представленного данным файлом (каждый документ рекомендуется размещать в отдельном файле);
- ж) В случае если какой-либо документ представлен в нечитаемом виде, данный документ считается не представленным.

4.5.1.8 В случае выявления несоответствий заявки вышеуказанным требованиям, Организатор оставляет за собой право отклонить заявку Участника.

4.5.2 **Требования к сроку действия заявки**

4.5.2.1 Заявка действительна в течение срока проведения закупки до истечения срока, отведенного на заключение Договора (пункт 5.1.1). В любом случае этот срок должен быть не менее чем 90 (девяносто) календарных дней с даты окончания срока подачи заявок, установленной в пункте 1.2.19. Указание меньшего срока действия заявки в Письме о подаче оферты (подраздел 7.2) может служить основанием для отклонения заявки.

4.5.3 **Требования к языку заявки**

4.5.3.1 Все документы, входящие в заявку, должны быть подготовлены на русском языке, за исключением нижеследующего:

Документы, оригиналы которых выданы Участнику третьими лицами на ином языке, могут быть представлены на языке оригинала при условии, что к ним приложен перевод этих документов на русский язык (в специально оговоренных случаях согласно Гаагской конвенции 1961 года – с апостилом). Наличие противоречий между оригиналом документа и его переводом, которые искажают

содержание представленного документа, будет расцениваться Организатором как предоставление недостоверных сведений.

4.5.3.2 Организатор вправе не рассматривать документы, не переведенные на русский язык.

4.5.4 **Требования к валюте заявки**

4.5.4.1 Все суммы денежных средств в документах, входящих в заявку, должны быть выражены в российских рублях за исключением нижеследующего:

Документы, оригиналы которых выданы Участнику третьими лицами с выражением сумм денежных средств в иных валютах, могут быть представлены в валюте оригинала при условии, что к ним будут приложены комментарии с переводом этих сумм в российские рубли, исходя из официального курса валюты, установленного Центральным банком Российской Федерации, с указанием такого курса и даты его установления в соответствии с датой выдачи документа.

4.5.5 **Требования к описанию продукции**

4.5.5.1 Описание продукции должно быть подготовлено Участником в соответствии с требованиями пункта 1.2.15.

4.5.5.2 При описании продукции Участник обязан подтвердить соответствие поставляемой продукции требованиям Документации о закупке в отношении всех показателей, которые в ней установлены. При этом должны указываться точные и не допускающие двусмысленного толкования показатели.

4.5.5.3 В случае если в разделе 8 (ПРИЛОЖЕНИЕ № 1 – ТЕХНИЧЕСКИЕ ТРЕБОВАНИЯ) Заказчиком указаны товарные знаки, знаки обслуживания, фирменные наименования, патенты, полезные модели, промышленные образцы, наименование страны происхождения товара или наименование производителя, сопровождаемые словами «или эквивалент», и Участником предлагается продукция, являющаяся эквивалентной указанной в требованиях Заказчика, Участник при описании продукции обязан подтвердить соответствие предлагаемой продукции показателям эквивалентности, установленным в Технических требованиях Заказчика.

4.5.5.4 При описании продукции Участник должен использовать общеизвестные (стандартные) показатели, термины и сокращения в соответствии с законодательством РФ и Техническими требованиями Заказчика (раздел 8).

4.5.5.5 В случае нарушения Участником требований к описанию продукции, установленных настоящим подразделом, Организатор вправе отклонить заявку такого Участника от дальнейшего участия в закупке.

4.5.6 **Сведения о начальной (максимальной) цене Договора (цене лота)**

4.5.6.1 В соответствии с Извещением НМЦ установлена в размере, указанном в пункте 1.2.12.

4.5.6.2 Итоговая стоимость заявки (цена Договора) должна включать в себя сумму всех расходов, предусмотренных Техническими требованиями Заказчика и проектом Договора (разделы 8 и 9), а также сумму налогов и других обязательных

платежей, подлежащих уплате в соответствии с нормами законодательства РФ. При этом сумма НДС (в случае его уплаты) выделяется отдельно и не входит в итоговую стоимость заявки Участника, являющегося плательщиком НДС.

4.5.6.3 Заявка будет отклонена, в случае если цена заявки без учета НДС превышает установленную НМЦ (пункт 1.2.12).

4.5.7 **Обеспечение заявки**

4.5.7.1 Обязательства Участников, связанные с подачей заявок, обеспечиваются в форме перечисления денежных средств в порядке и размере в соответствии с пунктом 1.2.13.

4.5.7.2 Обеспечение заявки должно быть зачислено в требуемом размере по реквизитам счета, указанным в пункте 1.2.14, до момента окончания срока подачи заявок, установленного в пункте 1.2.19. В противном случае обеспечение заявки считается невнесенным, и Организатор обязан отклонить заявку такого Участника. Требование об обеспечении заявки в равной мере распространяется на всех Участников.

4.5.7.3 В случае признания Участника Победителем или принятия Заказчиком решения о заключении с ним Договора по итогам несостоявшейся закупки обеспечение заявки распространяется на следующие обязательства Участника:

- а) обязательство заключить Договор в установленном настоящей Документацией о закупке порядке (раздел 5), в том числе раскрыть информацию о цепочке собственников, включая бенефициаров (в том числе конечных) в соответствии с условиями пункта 5.1.2, а также предоставить документы в соответствии с условиями пункта 5.1.4;
- б) обязательство предоставить до заключения договора Заказчику обеспечение исполнения договора (только в случае, если в проекте Договора установлены соответствующие требования обеспечения исполнения договора со сроком его предоставления до момента заключения договора).

4.5.7.4 В случае невыполнения Победителем указанных выше обязательств Организатор вправе удержать обеспечение заявки.

4.5.7.5 Возврат обеспечения заявки осуществляется Организатором в срок не более 20 (двадцати) рабочих дней с даты:

- а) принятия решения об отказе от проведения закупки – всем Участникам, подавшим заявки к моменту принятия такого решения;
- б) поступления уведомления об отзыве заявки в случаях, когда такой отзыв осуществлен в установленные в Документации о закупке сроки – Участнику, отозвавшему заявку;
- в) официального размещения протокола рассмотрения заявок (при условии его оформления) – Участникам, чьи заявки были отклонены;
- г) официального размещения итогового протокола по результатам закупки – всем Участникам, кроме Победителя;

- д) заключения Договора по результатам закупки – Победителю, с которым заключен Договор;
- е) признания закупки несостоявшейся – Участнику, которому обеспечение не было возвращено по иным основаниям.

4.5.7.6 Возврат обеспечения заявки может быть задержан в случае поступления в установленном законодательством РФ порядке жалобы по закупке (подраздел 2.3) – на время рассмотрения жалобы. При этом проценты на сумму денежных средств, внесенных Участником в качестве обеспечения его заявки, начислению и выплате не подлежат.

4.6 Подача заявок и их прием

4.6.1 Требования к подаче заявок

4.6.1.1 Участник вправе подать заявку на участие в закупке в любое время начиная с даты официального размещения Извещения (пункт 1.2.11) и до окончания срока подачи заявок, указанного в пункте 1.2.19. Заявки, поданные позднее установленного срока, не могут быть приняты Организатором, независимо от причин опоздания.

4.6.1.2 Подача Участником заявки означает его безоговорочное согласие с условиями участия в закупке, содержащимися в Документации о закупке, а также изучение им Положения о закупке Заказчика и настоящей Документацию о закупке (включая все приложения к ней).

4.6.1.3 Заявка должна быть подана Участником посредством функционала ЭТП в отсканированном виде в доступном для прочтения формате. При этом сканироваться документы должны после того, как они будут оформлены в соответствии с требованиями подраздела 4.5.

4.6.1.4 Правила подачи заявок определяются Регламентом ЭТП. Заявки, поданные через ЭТП, дублировать в адрес Организатора по почте, электронной почте и другими способами не требуется. Заявки, полученные Организатором не через ЭТП, не рассматриваются.

4.6.1.5 В случае установления в пункте 1.2.13 требований к обеспечению заявок, подача заявок допускается только для Участников, предоставивших надлежащее обеспечение заявки.

4.6.1.6 В случае если Регламентом ЭТП предусмотрено направление в составе заявки документов, представленных в момент аккредитации Участника на ЭТП, Участник обязан обеспечить актуальность направляемых вместе с заявкой сведений.

4.6.1.7 Оператор ЭТП до окончания срока подачи заявок обеспечивает конфиденциальность информации, содержащейся в поданных заявках.

4.7 Изменение и отзыв заявок

4.7.1 Участник вправе изменить или отозвать поданную им ранее заявку до момента окончания срока подачи заявок (пункт 1.2.19), в указанном ниже порядке. После

окончания срока подачи заявок внесение изменений в заявку не допускается, кроме случаев, прямо предусмотренных Документацией о закупке.

4.7.2 Отзыв Участником ранее поданной заявки является отказом от участия в закупке, отозванные заявки не рассматриваются Организатором.

4.7.3 Изменение и отзыв Участником ранее поданной заявки оформляются в соответствии с требованиями пункта 4.5.1 и осуществляются в порядке, аналогичном порядку подачи и приема заявок, установленному в подразделе 4.6., посредством функционала ЭТП, а подробный порядок определяется Регламентом ЭТП.

4.8 Открытие доступа к заявкам

4.8.1 Вскрытие поступивших электронных конвертов с заявками (открытие доступа к заявкам) не является публичным и происходит автоматически в порядке, предусмотренном Регламентом ЭТП, сразу после окончания срока подачи заявок, установленного в пункте 1.2.19.

4.8.2 Оператор ЭТП предоставляет Организатору доступ одновременно ко всем поданным заявкам в полном объеме.

4.8.3 Организатор по результатам открытия доступа к заявкам формирует соответствующий протокол с указанием в нем, как минимум, следующей информации:

- а) дата подписания протокола;
- б) общее количество поступивших заявок, а также дата и время регистрации каждой заявки (по факту последнего изменения заявки до окончания срока подачи заявок);
- в) идентификационные номера заявок Участников, присваиваемые оператором ЭТП;
- г) цены заявок (или иное указание на общую стоимость заявки);
- д) причины, по которым закупка признана несостоявшейся в соответствии с подразделом 4.15 (в случае ее признания таковой),

после чего официально размещает его на ЭТП в течение 3 (трех) календарных дней с даты подписания такого протокола. Заседания Закупочной комиссии при этом не проводится.

4.8.4 Протокол открытия доступа к заявкам может формироваться автоматически оператором ЭТП, после чего официально размещаться в установленном порядке. В этом случае протокол считается подписанным уполномоченным лицом Организатора.

4.8.5 Порядок получения Участниками информации о поступивших заявках через ЭТП определяется Регламентом ЭТП.

4.9 Рассмотрение заявок (отборочная стадия)

- 4.9.1 Дата окончания срока рассмотрения заявок указана в пункте 1.2.21. Организатор по согласованию с Заказчиком вправе, при необходимости, изменить данный срок, официально разместив информацию об этом.
- 4.9.2 В рамках рассмотрения заявок (отборочной стадии) осуществляется проверка каждой заявки на предмет соответствия отборочным критериям, установленным в разделе 12 (ПРИЛОЖЕНИЕ № 5 – ОТБОРОЧНЫЕ КРИТЕРИИ РАССМОТРЕНИЯ ЗАЯВОК), в том числе проводится Аккредитация Участников (при необходимости).
- 4.9.3 Рассмотрение заявок проводится на основании представленных в составе заявки документов и сведений. Проверка актуальности и достоверности предоставленных документов и сведений осуществляется с использованием официальных сервисов органов государственной власти, или иным законным способом.
- 4.9.4 При выявлении в рамках рассмотрения заявок наличия арифметических ошибок (в том числе в результате суммирования единичных расценок и/или итогов умножения единичных расценок на объем продукции и/или вычисления суммы НДС и итоговой цены заявки с учетом НДС), а также наличия иных внутренних противоречий в составе заявки Организатор исходит из преимущества общей итоговой цены (без учета НДС), указанной в структурированных формах на ЭТП и подписанной усиленной квалифицированной электронной подписью уполномоченного лица Участника. В случае несогласия Участника с вышеуказанным, заявка такого Участника подлежит отклонению на основании решения Закупочной комиссии.
- 4.9.5 Участники не вправе каким-либо способом влиять, участвовать или присутствовать при рассмотрении заявок, а также вступать в контакты с лицами, выполняющими экспертизу заявок. Любые попытки Участника предложить работнику Организатора, Заказчика, члену Закупочной комиссии вознаграждение в любой форме: работу, услугу, какую-либо ценность в качестве стимула, который может повлиять на решение Закупочной комиссии при рассмотрении, оценке и сопоставлении заявок, а также оказание давления на лиц, привлеченных Организатором к экспертизе заявок, служат основанием для отклонения заявки такого Участника от дальнейшего участия в закупке.
- 4.9.6 По результатам рассмотрения заявок (проведения отборочной стадии) Закупочная комиссия отклоняет несоответствующие заявки по следующим основаниям:
- а) несоответствие заявки по составу⁴, содержанию и правильности оформления требованиям Документации о закупке, в том числе наличие: недостоверных сведений⁵ или намеренно искаженной информации или документов, внутренних противоречий между различными частями и/или документами заявки, в том числе по тексту внутри одного документа, а

⁴ При этом отклонение заявки за отсутствие в ней документов, требующихся исключительно для целей оценки и сопоставления заявок (подраздел 4.12), не допускается.

⁵ С учетом пункта 4.13.4.

также противоречий между документами заявки и сведениями, указанными Участником в структурированных формах на ЭТП;

- б) несоответствие Участников требованиям Документации о закупке;
- в) несоответствие привлекаемых субподрядчиков (соисполнителей), изготовителей товара требованиям Документации о закупке (в случае установления соответствующих требований в Документации о закупке);
- г) несоответствие предлагаемой продукции требованиям Документации о закупке, в том числе порядка описания такой продукции;
- д) несоответствие предлагаемых договорных условий требованиям Документации о закупке, в том числе превышение цены заявки установленного размера НМЦ;
- е) несоответствие размера, формы, условий и порядка предоставления обеспечения заявки (в случае установления соответствующих требований в Документации о закупке).

4.9.7 По результатам рассмотрения заявок также может осуществляться предварительная оценка и сопоставление допущенных заявок, если после отборочной стадии планируется проведение переторжки. В данном случае оценка и сопоставление заявок, а также их предварительная ранжировка осуществляются в соответствии с подразделом 4.12, а также с учетом пункта 4.14.3 (в случае если в нескольких заявках содержатся одинаковые условия), на основании представленных в составе заявки документов и сведений (включая цены заявки).

4.9.8 Решение Закупочной комиссии по рассмотрению заявок оформляется протоколом, в котором, как минимум, указываются:

- а) дата подписания протокола;
- б) общее количество поступивших заявок, а также дата и время регистрации каждой заявки (по факту последнего изменения заявки до окончания срока подачи заявок);
- в) идентификационные номера заявок Участников, присваиваемые оператором ЭТП;
- г) результаты рассмотрения заявок с указанием, в том числе:
 - количества заявок, которые были отклонены;
 - оснований отклонения каждой заявки с указанием положений Документации о закупке, которым не соответствует такая заявка.
- д) причины, по которым закупка признана несостоявшейся в соответствии с подразделом 4.15 (в случае ее признания таковой);
- е) результаты предварительной оценки и сопоставления допущенных заявок⁶, с указанием, в том числе:

⁶ В случае принятия решения о проведении переторжки (пункт 4.9.8ж)).

- значения (в баллах), присвоенного каждой заявке по каждому из предусмотренных критериев оценки, установленных в Документации о закупке;
- порядкового номера каждой допущенной заявки в предварительной ранжировке заявок, включая цены заявки;

ж) решение о проведении или непроведении переторжки,

после чего Организатор официально размещает его на ЭТП в течение 3 (трех) календарных дней с даты подписания такого протокола.

4.9.9 Любой Участник после официального размещения протокола рассмотрения заявок вправе направить Организатору запрос о разъяснении результатов рассмотрения и/или оценки и сопоставления своей заявки в порядке, аналогичном порядку направления запросов на разъяснение Документации о закупке (подраздел 4.3). Организатор в течение 10 (десяти) рабочих дней со дня поступления такого запроса обязан предоставить такому Участнику соответствующие разъяснения. При этом в отношении иных Участников разъяснения не предоставляются.

4.9.10 В случае если рассмотрение (подраздел 4.9), оценка и сопоставление заявок (подраздел 4.12), а также подведение итогов закупки (подраздел 4.14) осуществляются одновременно, отдельный протокол по результатам рассмотрения заявок может не оформляться, а соответствующая информация подлежит в таком случае обязательному включению в итоговый протокол по результатам закупки.

4.9.11 Если основания для отклонения заявки, указанные в пункте 4.9.6, обнаружены позже даты проведения рассмотрения заявок, Организатор осуществляет отклонение такой заявки с внесением соответствующей информации в отдельный или ближайший ко времени события протокол.

4.10 Дополнительные запросы разъяснений заявок Участников

4.10.1 В рамках процедуры рассмотрения, оценки и сопоставления заявок Организатор вправе направить в адрес Участника дополнительный запрос разъяснений и/или дополнения его заявки, влияющие на отклонение или оценку и сопоставление его заявки, в следующих случаях:

4.10.1.1 в составе заявки отсутствуют, представлены не в полном объеме или в нечитаемом виде документы или сведения, необходимые для:

- а) определения соответствия Участника требованиям Документации о закупке в части обладания гражданской и специальной правоспособностью (лицензии или выписки из реестров лицензий на соответствующие виды деятельности, другие разрешительные документы и т.д.), наличия полномочий лица на подписание заявки от имени Участника, соответствия Участника требуемым квалификационным параметрам (в отношении опыта, материально-технических, кадровых, финансовых и прочих ресурсов);
- б) прохождения Участником в рамках рассмотрения заявок процедуры Аккредитации (при необходимости);

- в) определения соответствия заявки требованиям Документации о закупке в части характеристик предлагаемой продукции и договорных условий, расчета цены договора;
- 4.10.1.2 в заявке имеются разночтения или положения, допускающие неоднозначное толкование, не позволяющие определить соответствие заявки или Участника (в том числе не позволяющие провести в отношении него процедуру Аккредитации (при необходимости))⁷ требованиям Документации о закупке или осуществить оценку и сопоставление заявок;
- 4.10.2 Не допускаются запросы со стороны Организатора, а также ответы со стороны Участников, изменяющие суть заявки (предмет, объем, цена, номенклатура предлагаемой Участником продукции).
- 4.10.3 При направлении дополнительных запросов разъяснений заявок не допускается создание преимущественных условий Участнику или нескольким участникам закупки.
- 4.10.4 Дополнительные запросы направляются одновременно (в один день) всем Участникам, у которых был выявлен факт несоответствий, в случаях, установленных в пункте 4.10.1, за исключением следующего – дополнительные запросы не направляются Участнику в случае, если в соответствии с пунктом 4.9.6 имеются прямые основания для отклонения заявки такого Участника, не относящиеся к случаям, перечисленным в пункте 4.10.1.
- 4.10.5 Срок предоставления разъяснений Участниками своих заявок устанавливается одинаковый для всех и составляет не менее 2 (двух) рабочих дней с момента направления запроса в адрес Участника.
- 4.10.6 Направление Организатором таких запросов и ответов Участников на данные запросы осуществляется в электронном виде с помощью программных и технических средств ЭТП в порядке, предусмотренном Регламентом ЭТП (ответы Участников, поступившие не через ЭТП, к рассмотрению не принимаются).
- 4.10.7 Непредставление или представление не в полном объеме запрашиваемых документов и/или разъяснений в рамках отборочной стадии рассмотрения заявок в установленный в запросе срок служит основанием для отклонения заявки такого Участника по условиям пункта 4.9.6.

4.11 Переторжка

4.11.1 Общие условия проведения переторжки

- 4.11.1.1 Организатор оставляет за собой право предоставить Участникам возможность добровольно повысить предпочтительность их заявок, в том числе в отношении цены договора (цены за единицу продукции).

⁷ В отношении предоставляемой Участником (в целях обеспечения проведения оценки его финансового состояния (устойчивости) в соответствии с Положением об аккредитации) бухгалтерской (финансовой) отчетности самостоятельные исправления арифметических ошибок не допускается (все изменения в отчетность должны вноситься в установленном законодательством РФ порядке).

- 4.11.1.2 Решение о проведении процедуры переторжки, а также ее предмете, сроках и форме ее проведения принимает Закупочная комиссия и фиксируется в протоколе рассмотрения заявок. Переторжка по решению Закупочной комиссии может проводиться один или несколько раз (далее – многократная переторжка). Каждая процедура переторжки проводится на основании отдельного решения Закупочной комиссии, оформляемого соответствующим протоколом.
- 4.11.1.3 Предметом переторжки (по решению Закупочной комиссии) могут являться следующие условия (или их сочетания), позволяющие повысить предпочтительность поданных заявок:
- а) цена заявки (цена за единицу продукции);
 - б) сроки поставки продукции;
 - в) условия оплаты;
 - г) иные условия договора, которые являются критериями оценки заявок.
- При этом предметом переторжки не могут быть условия, которые не входят в состав критериев оценки в соответствии с настоящей Документацией о закупке.
- 4.11.1.4 При проведении переторжки по цене у Участника отсутствует обязанность предложить цену обязательно ниже цен иных Участников (т.е. данная процедура не является аукционом или его аналогом, поскольку каждый снижает свою собственную цену независимо от цен, заявленных другими Участниками).
- 4.11.1.5 В переторжке может принять участие любой Участник, заявка которого не была отклонена по результатам рассмотрения заявок. Альтернативные предложения Участников, при наличии таковых, допускаются к процедуре переторжки наравне с основными предложениями.
- 4.11.1.6 Участник, допущенный к переторжке, вправе не принимать в ней участия, при этом его заявка не отклоняется и действует на предложенных в ней условиях в течение срока, указанного в Письме о подаче оферты.
- 4.11.1.7 Предложения Участника по снижению предпочтительности заявки по соответствующему предмету переторжки, в том числе по повышению цены, не рассматриваются, такой Участник считается не участвовавшим в переторжке.
- 4.11.1.8 Изменение цены в сторону снижения, а также изменение иных условий заявки по соответствующему предмету переторжки, не должно повлечь за собой отклонения (в сторону ухудшения) от требований, условий Заказчика, описанных в Документации о закупке, коммерческих интересов Заказчика. При наличии таких отклонений заявка Участника рассматривается с ранее заявленными условиями. Участник также не вправе изменять и/или отзываться поданные предложения на переторжку после окончания ее проведения.
- 4.11.1.9 Участие в переторжке не расценивается Организатором как нарушение требований подпункта 4.5.1.2. Предложения, заявленные Участниками в ходе переторжки, имеют статус разрешенных изменений в ранее поданную заявку.
- 4.11.2 **Порядок проведения переторжки**
- 4.11.2.1 Процедура переторжки проводится на ЭТП в порядке, предусмотренном настоящим подразделом и Регламентом ЭТП.

- 4.11.2.2 В зависимости от правил, предусмотренных Регламентом ЭТП, переторжка может проводиться как в очной форме (путем неоднократного снижения цены или улучшения других показателей) с установлением «шага» переторжки, так и в заочной форме (путем однократной подачи предложения на переторжку к установленному времени).
- 4.11.2.3 При проведении заочной переторжки Участник, допущенный к переторжке и желающий принять в ней участие, должен разместить на ЭТП вместе с предложением на переторжку документы своей заявки (указанные в пункте 4.11.2.5), подлежащие корректировке в строгом соответствии с его конечными предложениями, заявленными в ходе проведения переторжки.
- 4.11.2.4 Участник, допущенный к переторжке в очной форме и принявший в ней участие, в случае признания его Победителем (подраздел 4.14), обязан предоставить заказчику в установленный пунктом 5.1.3 срок документы своей заявки (указанные в пункте 4.11.2.5), подлежащие корректировке в строгом соответствии с его конечными предложениями, заявленными в ходе проведения переторжки (в том числе, последним по времени ценовым предложением, заявленным в ходе проведения переторжки).
- 4.11.2.5 Документами заявки, подлежащими корректировке по результатам переторжки, являются:
- а) Письмо о подаче оферты (форма 2) по форме и в соответствии с инструкциями, приведенными в настоящей Документации о закупке (подраздел 7.2);
 - б) Коммерческое предложение (форма 3) по форме и в соответствии с инструкциями, приведенными в настоящей Документации о закупке (подраздел 7.3) вместе с приложением в обязательном порядке подтверждающей / документации, составленной в соответствии с Техническими требованиями Заказчика (при наличии в составе Технических требований Заказчика подраздела «Требования к документации по ценообразованию на этапе закупки» либо аналогичного по смыслу);
 - в) ПРИЛОЖЕНИЕ № 7 – СТРУКТУРА НМЦ (в формате Excel) по форме раздела 14 Документации о закупке;
 - г) План распределения объемов поставки продукции (форма 11) по форме и в соответствии с инструкциями, приведенными в настоящей Документации о закупке (подраздел 7.11) *(в случае если заявка подана Коллективным участником, или Генеральным подрядчиком)*;
 - д) Иной документ, указанный в протоколе о назначении переторжки, связанный с предметом проводимой переторжки.
- 4.11.2.6 В случае если Участник, допущенный к переторжке в заочной форме и принявший в ней участие, не разместил на ЭТП указанные документы либо не предоставил их в ответ на дополнительный запрос Организатора, он считается не участвовавшим в переторжке, и его заявка остается действующей с ранее заявленными условиями.
- 4.11.2.7 В случае решения Закупочной комиссии о допуске Участника на заочную переторжку с отлагательным условием (например, при условии представления

им недостающих ранее или уточняющих документов) и неисполнения Участником этого условия (не размещения данных документов на ЭТП), Закупочная комиссия отклоняет заявку такого Участника после переторжки.

- 4.11.2.8 Результаты переторжки оформляются протоколом, который официально размещается Организатором на ЭТП в течение 3 (трех) календарных дней с момента завершения переторжки.

4.12 Оценка и сопоставление заявок

- 4.12.1 Оценка и сопоставление заявок, признанных Закупочной комиссией соответствующими по результатам проведения отборочной стадии (подраздел 4.9), осуществляется в соответствии с критериями и порядком оценки, установленными в разделе 13 (ПРИЛОЖЕНИЕ № 6 - ПОРЯДОК И КРИТЕРИИ ОЦЕНКИ И СОПОСТАВЛЕНИЯ ЗАЯВОК), с последующим формированием по итогам этого ранжировки заявок по степени их предпочтительности на основании полученного итогового балла (по мере уменьшения). При этом первое место в ранжировке присваивается заявке, получившей по результатам оценки наибольший итоговый балл.

- 4.12.2 В случае если разделом 13 предусмотрен единственный критерий выбора Победителя – цена договора (цена заявки), оценка и сопоставление заявок осуществляется по цене в едином базисе без учета НДС, с последующим формированием по итогам этого ранжировки заявок по мере повышения цены заявки. При этом первое место в ранжировке присваивается заявке с наименьшей ценой (расчетной ценой), при условии соответствия заявки требованиям настоящей Документации о закупке.

- 4.12.3 Оценка и сопоставление заявок проводится только на основании представленных в составе заявки документов и сведений. Применение иного порядка и/или критериев оценки и сопоставления заявок, кроме предусмотренных настоящей Документацией о закупке, не допускается.

- 4.12.4 В случае проведения переторжки оценка и сопоставление заявок, а также их ранжировка осуществляются с учетом предложений, полученных по результатам переторжки (или последней переторжки – если она проводилась многократно). Заявки Участников, не принявших участие в переторжке, учитываются при построении ранжировки заявок с первоначальными, указанными в их заявках предложениями (или с предложениями, принятыми Организатором в рамках последней прошедшей переторжки – если она проводилась многократно).

- 4.12.5 Оценка и сопоставление заявок, содержащих предложения по поставке товаров российского происхождения и/или выполнению работ / оказанию услуг российскими лицами, производится с учетом применения приоритета в соответствии с ПП 925 в порядке, предусмотренном подразделом 4.13.

4.13 Применение приоритета в соответствии с ПП 925

- 4.13.1 Оценка и сопоставление заявок, которые содержат предложения о поставке товаров российского происхождения либо о выполнении работ / оказании услуг российскими лицами, по стоимостным критериям оценки производятся с учетом итоговой цены заявки, сниженной на 15% (пятнадцать процентов), а в случае

если предметом закупки является радиоэлектронная продукция, интеллектуальные системы управления электросетевым хозяйством и (или) программное обеспечение – на 30% (тридцать процентов)⁸, при отсутствии условий о непредоставлении приоритета, указанных в пункте 4.13.6.

4.13.2 Отнесение Участника к российским или иностранным лицам осуществляется по адресу регистрации юридического лица и сведений о гражданстве физического лица на основании следующих документов:

- а) выписки из ЕГРЮЛ / ЕГРИП (для юридических лиц и индивидуальных предпринимателей);
- б) документов, удостоверяющих личность (для физических лиц).

4.13.3 В случае если в Технических требованиях Заказчика предусмотрена поставка товаров, для предоставления приоритета Участник обязан в форме Коммерческого предложения (подраздел 7.30) указать наименование страны происхождения поставляемых товаров по каждой единице товара, а по позициям радиоэлектронной продукции, интеллектуальных систем управления электросетевым хозяйством и (или) программного обеспечения – указать номер реестровой записи в Едином реестре российской радиоэлектронной продукции, или в Едином реестре Минкомсвязи российских программ для электронных вычислительных машин и баз данных соответственно. Отсутствие в Коммерческом предложении указания (декларирования) страны происхождения поставляемого товара и номера реестровой записи не является основанием для отклонения заявки, но в случае невозможности определения Организатором суммарной доли российской продукции в составе заявки – такая заявка рассматривается как содержащая предложение о поставке иностранных товаров.

4.13.4 При выявлении факта указания Участником в составе заявки недостоверных сведений в отношении страны происхождения товара / наличия в Едином реестре российской радиоэлектронной продукции / наличия в Едином реестре Минкомсвязи российских программ для электронных вычислительных машин и баз данных, Заказчик:

- а) при выявлении факта недостоверности сведений до принятия решения о результатах оценки и сопоставления заявок – производит оценку и сопоставление такой заявки как содержащей предложение о поставке иностранного товара / содержащей предложение о поставке российской продукции, но не включенной в Единый реестр российской радиоэлектронной продукции, или в Единый реестр Минкомсвязи российских программ для электронных вычислительных машин и баз данных;
- б) при выявлении факта недостоверности сведений после принятия решения о результатах оценки и сопоставления заявок / выбора Победителя, но до заключения Договора по результатам закупки – проводит процедуру

⁸ При условии наличия в составе заявки предложения о поставке радиоэлектронной продукции, включенной в Единый реестр российской радиоэлектронной продукции, ведущийся в соответствии с ПП 878, интеллектуальных систем управления электросетевым хозяйством и (или) программного обеспечения, включенного в Единый реестр Минкомсвязи российских программ для электронных вычислительных машин и баз данных, с суммарной долей такой продукции 50% и более (согласно порядку расчета, установленному в пункте 4.13.7).

оценки и сопоставления заново с учетом выявленных сведений о стране происхождения товара / сведений об отсутствии в Едином реестре российской радиоэлектронной продукции, или в Едином реестре Минкомсвязи российских программ для электронных вычислительных машин и баз данных, и в случае изменения результатов ранжирования заявок оформляет и официально размещает протокол по результатам повторной процедуры оценки и сопоставления, определению Победителя;

- в) при выявлении факта недостоверности сведений при исполнении Договора – привлекает такого Участника к ответственности (если такие условия предусмотрены Договором).

4.13.5 Победитель, с которым заключается Договор и которому был предоставлен приоритет, не вправе произвести замену страны происхождения товаров, за исключением случая, когда в результате такой замены вместо иностранных товаров поставляются российские товары, при этом качество, технические и функциональные характеристики (потребительские свойства) таких товаров не должны уступать качеству и соответствующим техническим и функциональным характеристикам товаров, указанных в Договоре. В случае если Победителю закупки был предоставлен приоритет в связи с наличием поставляемой продукции в Едином реестре российской радиоэлектронной продукции, или в Едином реестре Минкомсвязи российских программ для электронных вычислительных машин и баз данных – запрещается замена производителя такой продукции, за исключением случая, когда в результате такой замены поставляется продукция иного производителя, включенного в Единый реестр российской радиоэлектронной продукции, или в Единый реестр Минкомсвязи российских программ для электронных вычислительных машин и баз данных.

4.13.6 Приоритет не применяется в случаях, если:

- а) закупка признана несостоявшейся и Договор заключается с единственным участником несостоявшейся закупки;
- б) ни в одной допущенной заявке не содержится предложений о поставке товаров российского происхождения, выполнении работ / оказании услуг российскими лицами либо их суммарная доля в заявке (согласно порядку расчета, установленному в пункте 4.13.7) составляет менее 50%;
- в) ни в одной допущенной заявке не содержится предложений о поставке товаров иностранного происхождения, выполнении работ / оказании услуг иностранными лицами либо их суммарная доля в заявке (согласно порядку расчета, установленному в пункте 4.13.7) составляет менее 50% (в том числе, в случае наличия среди допущенных заявок предложений о поставке продукции только российского происхождения, как включенной в Единый реестр российской радиоэлектронной продукции, или в Единый реестр Минкомсвязи российских программ для электронных вычислительных машин и баз данных, так и не включенной в них);
- г) в заявке содержатся предложения о поставке товаров российского и иностранного происхождения, выполнении работ / оказании услуг российскими и иностранными лицами, при этом стоимость товаров российского происхождения, стоимость работ / услуг, выполняемых /

оказываемых российскими лицами, составляет менее 50 % от цены заявки такого Участника.

- 4.13.7 Для целей установления соотношения цены предлагаемых к поставке товаров российского и иностранного происхождения, а также соотношения цены выполнения работ / оказания услуг российскими и иностранными лицами (в том числе продукции, включенной в Единый реестр российской радиоэлектронной продукции, или в Единый реестр Минкомсвязи российских программ для электронных вычислительных машин и баз данных, и не включенной в них), цена единицы каждого товара, работы, услуги определяется как произведение начальной (максимальной) цены единицы продукции (товара / работы / услуги), установленной в разделе 14 (ПРИЛОЖЕНИЕ № 7 – СТРУКТУРА НМЦ (в формате Excel)), на коэффициент изменения НМЦ по результатам проведения закупки, определяемый как результат деления цены заявки Участника на НМЦ лота, установленную в пункте 1.2.12.
- 4.13.8 Предоставление заявки с ценой за единицу продукции, превышающей размер начальной (максимальной) цены единицы такой продукции, установленной в разделе 14, при условии соответствия общей цены заявки установленному размеру НМЦ лота, не является основанием для отклонения такой заявки (за исключением случая заключения договора с фиксированными единичными расценками по каждой единице продукции, превышение которых не допускается).

4.14 Определение Победителя (подведение итогов закупки)

- 4.14.1 Дата окончания срока подведения итогов закупки указана в пункте 1.2.22. Организатор по согласованию с Заказчиком вправе, при необходимости, изменить данный срок, официально разместив информацию об этом.
- 4.14.2 Победителем закупки признается Участник, заявка которого соответствует требованиям настоящей Документации о закупке и содержит лучшие условия исполнения Договора на основании установленных критериев оценки / и который предложил наиболее низкую цену договора (цену заявки)⁹, занявший 1 (первое) место в ранжировке заявок.
- 4.14.3 В случае если в нескольких заявках содержатся одинаковые условия (заявкам присвоен одинаковый итоговый балл) / содержатся одинаковые цены¹⁰, меньший порядковый номер (более высокое место в ранжировке) присваивается заявке, которая поступила ранее других заявок, на основании информации о поступлении заявок, отражаемой на ЭТП (по дате и времени последнего изменения заявки до окончания срока подачи заявок).
- 4.14.4 Перед окончательным определением Победителя Организатор вправе потребовать от Участника, занявшего верхнее место в ранжировке, прохождения процедуры постквалификации — подтверждения ранее заявленных им в заявке параметров квалификации и условий исполнения Договора перед выбором Победителя. В рамках постквалификации Организатор вправе запросить у

⁹ В случае если разделом 13 предусмотрен единственный критерий выбора Победителя – цена договора (цена заявки).

¹⁰ В случае если разделом 13 предусмотрен единственный критерий выбора Победителя – цена договора (цена заявки).

Участников предоставление документов и/или информации, подтверждающих представленные в заявке сведения, а также провести дополнительную проверку достоверности представленных документов и информации. Постквалификация проводится по отборочным критериям, указанным в настоящей Документации о закупке (раздел 12). Заявка Участника, не отвечающего необходимым требованиям, отклоняется, а Организатор вправе продолжить процедуру проверки в отношении Участника, занявшего следующее место в ранжировке.

- 4.14.5 Также, в случае если к моменту подведения итогов закупки с выбором в качестве Победителя ранее аккредитованного Участника – прошло более 6 (шести) календарных месяцев с даты присвоения ему статуса «аккредитован» / «аккредитация не требуется», перед окончательным определением Победителя проводится процедура Актуализации статуса данного Участника. Если по результатам такой проверки Участнику присвоен статус «не аккредитован», его заявка отклоняется, а Закупочная комиссия имеет право выбрать в качестве Победителя иного Участника, занявшего следующее после него место в ранжировке заявок, из числа остальных действующих заявок (при наличии у него актуального статуса аккредитации).
- 4.14.6 В случаях, прямо установленных пунктом 1.2.24, может быть предусмотрен выбор нескольких Победителей по результатам проведения закупки. Подробные условия проведения закупки в таком случае устанавливаются в соответствии с подразделом 6.4.
- 4.14.7 Решение Закупочной комиссии по определению Победителя оформляется итоговым протоколом по результатам закупки, в котором, как минимум, указываются:
- а) дата подписания протокола;
 - б) общее количество поступивших заявок, а также дата и время регистрации каждой заявки (по факту последнего изменения заявки до окончания срока подачи заявок);
 - в) идентификационные номера заявок Участников, присваиваемые оператором ЭТП, успешно прошедших отборочную стадию рассмотрения заявок;
 - г) результаты дополнительного рассмотрения заявок (при возникновении оснований для отклонения заявки в соответствии с условиями настоящей Документации о закупке, в том числе по результатам проведения процедуры Актуализации статуса аккредитации Участника(-ов)) с указанием, в том числе:
 - количества заявок, которые были отклонены;
 - оснований отклонения каждой заявки с указанием положений Документации о закупке, которым не соответствует такая заявка.
 - д) результаты оценки и сопоставления заявок, прошедших отборочную стадию рассмотрения заявок, с указанием, в том числе (в случае если оценка и сопоставление заявок осуществлялась по нескольким критериям оценки):

– значения (в баллах), присвоенного каждой заявке по каждому из предусмотренных критериев оценки, установленных в Документации о закупке.

- е) порядковые номера каждой заявки, прошедшей отборочную стадию рассмотрения заявок (в том числе с учетом результатов проведения процедуры Актуализации статуса аккредитации Участника(-ов)), в ранжировке заявок, включая цены заявок, в том числе по итогам проведения переторжки (в случае если она проводилась);
- ж) идентификационный номер заявки, присваиваемый оператором ЭТП, Победителя закупки или единственного Участника несостоявшейся закупки, с которым планируется заключить Договор;
- з) причины, по которым закупка признана несостоявшейся в соответствии с подразделом 4.15 (в случае ее признания таковой),

после чего Организатор официально размещает его на ЭТП в течение 3 (трех) календарных дней с даты подписания такого протокола.

4.14.8 Победителю дополнительно направляется уведомление оператором ЭТП согласно Регламенту ЭТП.

4.14.9 Если между официальным размещением итогового протокола по результатам закупки и подписанием Договора изменится Победитель (например, вследствие уклонения Победителя или потери им статуса Победителя (пункт 5.1.11)), информация о новом Победителе официально размещается Организатором в том же порядке.

4.15 Признание закупки несостоявшейся

4.15.1 Закупка признается несостоявшейся в следующих случаях:

- а) если по окончании срока подачи заявок (пункт 1.2.19) поступило менее 2 (двух) заявок (с учетом возможных отзывов заявок);
- б) по результатам рассмотрения заявок (подраздел 4.9) Закупочной комиссией принято решение о признании менее 2 (двух) заявок соответствующими требованиям Документации о закупки.

4.15.2 Указанные обстоятельства в случае их наступления фиксируются в соответствующем протоколе, оформляемом по результатам проведения закупки (или ее этапа).

4.15.3 В случае признания закупки несостоявшейся Заказчик вправе:

- а) заключить договор с единственным Участником несостоявшейся закупки (раздел 5);
- б) принять решение о проведении повторной закупки;
- в) отказаться от повторного проведения данной закупки и заключения договора с единственным Участником несостоявшейся закупки.

4.16 Отказ от проведения (отмена) закупки

- 4.16.1 Организатор закупки имеет право в любое время отказаться от проведения закупки, не неся никакой ответственности перед Участниками, или третьими лицами, которым такое действие может принести убытки.
- 4.16.2 Организатор уведомляет всех Участников об отмене закупки посредством официального размещения информации в день принятия соответствующего решения об отмене на ЭТП.
- 4.16.3 Заказчик в любое время до заключения договора имеет право отказаться от заключения договора по результатам данной закупки, не неся никакой ответственности перед Победителем, Участниками закупки, или третьими лицами, которым такое действие может принести убытки.
- 4.16.4 Заказчик в день принятия решения об отказе от заключения договора уведомляет Победителя закупки о данном решении путем направления официального письма по адресу электронной почты, указанной Победителем в Анкете (п. 7.6), и размещения соответствующей информации на ЭТП.

5. ПОРЯДОК ЗАКЛЮЧЕНИЯ ДОГОВОРА

5.1 Заключение Договора

- 5.1.1 Договор между Заказчиком и Победителем¹¹ заключается не позднее чем через 20 (двадцать) календарных дней с даты официального размещения итогового протокола по результатам закупки.
- 5.1.2 В целях заключения Договора Участник, признанный Победителем, обязан в срок **не позднее 3 (трех) рабочих дней** с даты официального размещения Организатором итогового протокола по результатам закупки, направить **по адресу, указанному в пункте 1.2.26**, Справку о цепочке собственников, включая бенефициаров (в том числе конечных), по форме в соответствии с подразделом 7.12, с приложением подтверждающих документов согласно перечню, установленному в Приложении 1 к указанной справке (подраздел 7.12). **Данные документы должны быть предоставлены в бумажном виде и на электронном носителе в отдельном запечатанном конверте с надписью «Документы Победителя о цепочке собственников».**
- 5.1.3 Также в срок **не позднее 3 (трех) рабочих дней** с даты официального размещения Организатором итогового протокола по результатам закупки, Победитель обязан предоставить Заказчику
- а) гарантийное письмо с заверениями об отсутствии обстоятельств, препятствующих заключению Договора, в случаях и по форме, предусмотренных подразделом 7.13;
 - б) в случае, если он принимал участие в переторжке – документы своей заявки, подлежащие корректировке в строгом соответствии с его конечными предложениями, заявленными в ходе проведения переторжки, в соответствии с пунктом 4.11.2.4.
- 5.1.4 Кроме того, перед заключением Договора Победитель обязан предоставить Заказчику на рассмотрение в целях подтверждения своего соответствия требованиям, указанным в пункте 1 подраздела 10.1, следующие документы:
- а) Копия Устава в действующей редакции с отметкой ИФНС либо копия нотариально заверенного Устава (с отметкой нотариуса);
 - б) Копии документов, подтверждающих полномочия единоличного исполнительного органа Участника или Управляющей компании (протоколы об избрании единоличного исполнительного органа или о передаче полномочий Управляющей компании), заверенные Победителем;
 - в) Если заявка подписывается лицом, действующим на основании доверенности, предоставляется электронный образ (в виде файла в формате .pdf) оригинала соответствующей доверенности либо ее нотариально заверенной копии (с указанием полномочий на подписание

¹¹ Нормы подраздела 5.1 применимы также в отношении единственного Участника несостоявшейся закупки, с которым принято решение о заключении договора

заявки) и документы, указанные в подпункте б), на лицо, выдавшее доверенность;

- г) В случае если Участник зарегистрирован вне Российской Федерации, он обязан представить выписку из торгового реестра страны регистрации иностранного Участника;
- д) Для физических лиц нотариально заверенная копия всех страниц документа, удостоверяющего личность (паспорта);
- е) Если Договор заключается с лидером Коллективного участника, то в обязательном порядке предоставляется оригинал и/или нотариально заверенная копия Соглашения между членами Коллективного участника, указанного в пункте 1 подраздела 10.4.

5.1.5 В случае если в соответствии с действующим законодательством РФ и Уставом Заказчика потребуется предварительное одобрение заключаемого на предложенных Победителем условиях Договора компетентными органами управления Заказчика (Общим собранием акционеров, Советом директоров и т.п.), Договор с Победителем заключается не позднее чем через 5 (пять) календарных дней с даты указанного одобрения.

5.1.6 Условия заключаемого Договора определяются в соответствии с пунктом 2.2.4. В целях соблюдения установленного в пункте 5.1.1 срока заключения Договора, проект Договора может быть направлен Заказчиком для подписания Победителю на указанный им в Письме о подаче оферты (подраздел 7.2) адрес электронной почты.

5.1.7 Сведения о заключенном Договоре в течение 3 (трех) рабочих дней со дня заключения такого Договора вносятся Заказчиком в Реестр договоров в ЕИС. Если при заключении и исполнении Договора изменятся количество, объем, цена закупаемой продукции или сроки исполнения Договора (по сравнению с указанными в итоговом протоколе по результатам закупки), то в течение 10 (десяти) календарных дней со дня внесения таких изменений в Договор Заказчик размещает в ЕИС информацию об изменении Договора с указанием измененных условий.

5.1.8 В случае если подпунктом 1.2.25 предусмотрена «электронная форма» заключения Договора, Договор заключается в электронной форме с использованием Системы ЭДО, в том числе подписывается усиленной квалифицированной электронной подписью уполномоченного лица Победителя и Заказчика соответственно. Дополнительная информация об особенностях заключения Договора в электронной форме, содержится в подпункте 1.2.25.

5.1.9 В случае если подпунктом 1.2.25 предусмотрена «бумажная или электронная форма» заключения Договора, Договор может согласовываться и заключаться как в бумажной, так и в электронной форме (в соответствии с подпунктом 5.1.8).

5.1.10 В случае заключения Договора в электронной форме Заказчик в течение установленного в подпункте 5.1.1 срока направляет в адрес Победителя подписанный со своей стороны проект Договора с использованием функционала Системы ЭДО.

5.1.11 В случае если до момента заключения с Договора в отношении Победителя была проведена повторная проверка в рамках Мониторинга аккредитованных поставщиков (в соответствии с Положением об аккредитации), и по результатам такой проверки ему присвоен статус «не аккредитован», то он утрачивает статус Победителя, а Закупочная комиссия имеет право выбрать в качестве Победителя иного Участника, занявшего следующее место в ранжировке заявок после Победителя, из числа остальных действующих заявок (при наличии у него актуального статуса аккредитации).

5.2 Преддоговорные переговоры

5.2.1 Проведение преддоговорных переговоров между Заказчиком и Победителем¹² допускается только в отношении следующих вопросов:

- а) снижение цены Договора (при этом объем закупаемой продукции, а также технические характеристики продукции, определенные в настоящей Документации о закупке и заявке Победителя, остаются неизменными);
- б) увеличение объема закупаемой продукции (при этом цена Договора и технические характеристики продукции, определенные в настоящей Документации о закупке и заявке Победителя, остаются неизменными);
- в) уточнение сроков исполнения обязательств по Договору (в случае, если заключение Договора и исполнение обязательств по нему не могут быть проведены в установленные сроки в связи с обжалованием результатов закупки в адрес Заказчика или антимонопольного органа, в связи с административным производством, судебным разбирательством, принятием органами управления Заказчика решения об одобрении Договора по основаниям, предусмотренным законодательством РФ, Уставом и/или локальными нормативными актами Заказчика);
- г) изменение условий Договора в связи с изменениями законодательства РФ или предписаниями органов государственной власти, органов местного самоуправления;
- д) уточнение условий исполнения договора в лучшую для Заказчика сторону, в том числе: сокращение сроков исполнения Договора; отказ Победителя от аванса или уменьшение его величины; предоставление отсрочки или рассрочки при оплате; улучшение характеристик продукции; увеличение сроков и объема гарантии.

5.2.2 В любом случае не допускаются переговоры, направленные на изменение условий заключаемого Договора, которое ведет к ухудшению условий заключаемого Договора для Заказчика.

5.2.3 Преддоговорные переговоры могут быть проведены в очной или заочной форме, в том числе с помощью средств аудио-, видео- конференцсвязи. Срок и формат проведения преддоговорных переговоров определяет Заказчик и/или Организатор.

¹² Нормы подраздела 5.2 применимы также в отношении единственного Участника несостоявшейся закупки, с которым принято решение о заключении договора

5.2.4 Результаты преддоговорных переговоров фиксируются в форме протокола, подписываемого Заказчиком и Победителем, который официально размещается на ЭТП в течение 3 (трех) календарных дней с момента их проведения, и должны быть учтены при заключении договора.

5.2.5 Победитель вправе отказаться от участия в преддоговорных переговорах, при этом такой отказ не является отказом от заключения Договора. Если Заказчик и Победитель в ходе проведения преддоговорных переговоров не пришли к соглашению по вопросу положений, входящих в состав заключаемого Договора, или Победитель отказался от участия в преддоговорных переговорах, Договор заключается на условиях Документации о закупке и заявки такого Победителя (со всеми изменениями и дополнениями) в соответствии с пунктом 2.2.4.

5.3 Уклонение Победителя от заключения Договора

5.3.1 В случае если Победитель закупки¹³:

- а) не подпишет Договор в установленные настоящей Документацией о закупке сроки (пункт 5.1.1);
- б) откажется от подписания Договора на условиях, определяемых в соответствии с пунктом 2.2.4;
- в) не раскроет информацию в отношении всей цепочки собственников, включая бенефициаров (в том числе конечных), по установленной форме (подраздел 7.12), с приложением подтверждающих документов;
- г) не предоставит гарантийное письмо с заверениями об отсутствии обстоятельств, препятствующих заключению Договора, в случаях и по форме, установленных подразделом 7.13;
- д) не предоставит документы, указанные в подпункте 5.1.3б);
- е) не предоставит в установленный Заказчиком срок документы, указанные в пункте 5.1.4, или предоставит их с нарушением требований, установленных в Документации о закупке;
- ж) не предоставит копии документов, обязательных к предоставлению Победителем закупки в соответствии с требованиями Приложения № 1 к Документации о закупке «Технические требования» (в случае установления таких);
- з) не выполнит другие условия, прямо предусмотренные настоящей Документацией о закупке,

то он признается уклонившимся от заключения Договора и утрачивает статус Победителя, а Закупочная комиссия имеет право выбрать в качестве Победителя иного Участника, занявшего следующее место в ранжировке заявок после Победителя, из числа остальных действующих заявок.

¹³ Нормы подраздела 5.3 применимы также в отношении единственного Участника несостоявшейся закупки, с которым принято решение о заключении договора

6. ПОРЯДОК ПРИМЕНЕНИЯ ДОПОЛНИТЕЛЬНЫХ ЭЛЕМЕНТОВ ЗАКУПКИ

6.1 Статус настоящего раздела

- 6.1.1 Настоящий подраздел дополняет условия проведения закупки и инструкции по подготовке заявок, приведенные в разделах 4 – 5.
- 6.1.2 В случае противоречий между требованиями настоящего раздела и разделами 4 – 5 применяются требования настоящего раздела. В случае противоречий между требованиями подразделов настоящего раздела применяются те требования, которые приведены последними.

6.2 Многолотовая закупка

- 6.2.1 В случае если в пункте 1.2.3 установлено, что закупка проводится с разбиением на несколько лотов, такая закупка является многолотовой, и к ней применяются положения настоящего подраздела.
- 6.2.2 Многолотовая закупка может проводиться как для одного, так и для нескольких Заказчиков. Для всех лотов выпускается общее Извещение, Документация о закупке, решения по каждому лоту принимает одна и та же Закупочная комиссия. Любые положения настоящей Документации о закупке, если в них прямо не указан номер конкретного лота, относятся ко всем лотам одновременно.
- 6.2.3 Участник может подать заявку на любой лот, любые несколько лотов или все лоты по собственному выбору. При этом не допускается разбиение отдельного лота на части, то есть подача заявки на часть лота по отдельным видам или объемам продукции.
- 6.2.4 В случае подачи заявки на несколько лотов в дополнение к требованиям подраздела 4.5 должны быть соблюдены следующие требования:
- а) Письмо о подаче оферты (форма 2) должно содержать указание номера и названия каждого лота, а в качестве общей суммы — сумму по каждому из лотов.
 - б) Коммерческое предложение (форма 3), Техническое предложение (форма 4), Календарный график (форма 5) должны быть подготовлены отдельно по каждому из лотов с указанием номера и названия лота.
- 6.2.5 В случае если пунктом 1.2.13 предусмотрено обеспечение исполнения обязательств Участника, то оно оформляется на сумму, равную суммарной стоимости обеспечения по всем лотам, на которые Участник подает заявку, с указанием суммы обеспечения по каждому из лотов; также допускается внесение обеспечения отдельно по каждому из лотов. Удержание Организатором обеспечения может производиться только по тем лотам, на которые Участник подал заявку и по которым он был признан Победителем.
- 6.2.6 Решения, принимаемые в ходе процедуры закупки, в том числе рассмотрение и оценка заявок, определение Победителя, признание закупки несостоявшейся,

отказ от дальнейшего ее проведения и т.д., осуществляются отдельно и независимо по каждому из лотов. При этом Организатор вправе оформить по каждому лоту отдельный протокол или сформировать общий по всем лотам протокол, в который в отношении каждого лота вносятся сведения, подлежащие официальному размещению согласно Документации о закупке.

6.3 Альтернативные предложения

- 6.3.1 В случае если это предусмотрено пунктом 1.2.16, Участник в составе заявки дополнительно к основному предложению вправе подготовить и подать альтернативные предложения в количестве, не превышающем установленное максимальное значение, и исключительно по аспектам, указанным в пункте 1.2.16. При этом требования подпункта 4.5.1.2 к альтернативным предложениям не относятся.
- 6.3.2 Альтернативные предложения могут сопровождаться альтернативными ценами. На цену альтернативного предложения распространяются положения пункта 1.2.12. При этом альтернативные предложения, по сути отличающиеся от основного только ценой, рассматриваться не будут.
- 6.3.3 В случае установления требований к обеспечению заявки (пункт 4.5.7) его размер не увеличивается, а сумма обеспечения покрывает обязательства Участника как в отношении основного предложения, так и всех альтернативных предложений.
- 6.3.4 Альтернативное предложение должно быть явным образом выделено в составе заявки и обособлено от основного предложения и иных альтернативных предложений (должны быть представлены соответствующие измененные формы, приведенные в разделе 7, с указанием в них тех параметров, пунктов, разделов и т.д. основного предложения, вместо которых предлагаются альтернативные). При этом в альтернативном предложении не следует дублировать документы, подтверждающие соответствие Участника установленным требованиям (раздел 3), а также формы заявки, которые не отличаются от основного предложения.
- 6.3.5 Решения Закупочной комиссии по рассмотрению и оценке заявок принимаются отдельно в отношении основного предложения и каждого альтернативного предложения. Отклонение основного предложения не является основанием для отклонения альтернативных предложений. При формировании ранжировки заявок альтернативные предложения ранжируются отдельно (наравне с основными предложениями), с присвоением каждому предложению отдельного места в ранжировке.

6.4 Особенности проведения закупки с выбором нескольких победителей

- 6.4.1 Количество победителей, которое намерен определить Организатор по итогам проведения закупки в рамках одного лота, указано в пункте 1.2.24.
- 6.4.2 В случае намерения Организатора выбрать нескольких Победителей для этого может быть предусмотрен один из следующих механизмов:

- а) выбор нескольких Победителей с целью распределения по частям общего объема потребности Заказчика между Победителями;
 - б) выбор нескольких Победителей с целью заключения договоров на одинаковый объем потребности с каждым из Победителей в целях последующего распределения фактического объема поставок продукции в ходе исполнения обязательств по заключенным договорам.
- 6.4.3 Конкретный механизм выбора нескольких Победителей и правила распределения объемов продукции среди них устанавливается в пункте 1.2.24.
- 6.4.4 В случае проведения закупки с целью распределения по частям общего объема потребности Заказчика между несколькими Победителями (подпункт 6.4.2а)), Участник вправе подать заявку как на весь объем лота, так и на его часть.
- 6.4.5 В случае проведения закупки с целью заключения договора одинакового объема с каждым из Победителей (подпункт 6.4.2б)), у Заказчика отсутствует обязанность произвести полную выборку продукции, указанную в договоре, заключаемом с каждым Победителем.
- 6.4.6 Кроме того, Заказчик вправе в одностороннем порядке расторгнуть заключенный договор с любым Победителем в случае ненадлежащего исполнения последним принятых на себя обязательств в соответствии с условиями проекта Договора (Приложение №2 к настоящей Документации о закупке).
- 6.4.7 Порядок определения нескольких победителей, установленный в пункте 1.2.24, является приоритетным по отношению к общему порядку выбора Победителя, предусмотренному в подразделе 4.14.

7. ОБРАЗЦЫ ОСНОВНЫХ ФОРМ ДОКУМЕНТОВ, ВКЛЮЧАЕМЫХ В ЗАЯВКУ

7.1 Описание документов (форма 1) (носит рекомендательный характер и не обязательна к представлению в составе заявки Участника)

7.1.1 Форма описи документов

начало формы

ОПИСЬ ДОКУМЕНТОВ

Участник _____,
(полное наименование Участника с указанием организационно-правовой формы, ИНН)

зарегистрированный по адресу:

(место нахождения Участника)

представляет для участия в закупке на _____
(предмет договора)

нижеперечисленные документы:

№ п/п	Наименование документа / наименование файла (при необходимости)	Кол-во страниц документа	Страницы заявки: (с __ по __)
1			
2			
...			
	ВСЕГО листов заявки:		

(подпись, М.П.)

(фамилия, имя, отчество подписавшего, должность)

конец формы

7.1.2 **Инструкции по заполнению**

7.1.2.1 Участник указывает свое полное наименование (с указанием организационно-правовой формы) и место нахождения.

7.1.2.2 Участник перечисляет и указывает объем каждого документа, входящего в состав заявки (в страницах).

7.2 Письмо о подаче оферты (форма 2)

7.2.1 Форма письма о подаче оферты

начало формы

« _____ » _____ года

№ _____

ПИСЬМО О ПОДАЧЕ ОФЕРТЫ

Изучив Извещение и Документацию о закупке (включая все изменения и разъяснения к ним), и безоговорочно принимая установленные в них требования и условия проведения закупки,

[выбрать необходимое]: Участник закупки / Лидер коллективного участника¹⁴:

(полное наименование Участника с указанием организационно-правовой формы, ИНН, КПП, ОГРН)

зарегистрированное по адресу

(место нахождения Участника)

предлагает заключить Договор на *[указывается предмет Договора]*:

(предмет договора)

на условиях и в соответствии с Техническим предложением, Календарным графиком и Коммерческим предложением, являющимися неотъемлемыми приложениями к настоящему письму и составляющими вместе с настоящим письмом заявку, на общую сумму

Итоговая стоимость заявки без НДС, руб.

(итоговая стоимость (цифрами), рублей, без НДС)

кроме того, НДС, руб.¹⁵

(НДС по итоговой стоимости (цифрами), рублей)

итого с НДС, руб.¹⁶

(полная итоговая стоимость (цифрами), рублей, с НДС)

¹⁴ В случае если заявка подается от лица Коллективного участника – необходимо четко на это указать, с перечислением всех членов Коллективного участника.

¹⁵ В случае если Участник применяет упрощенную систему налогообложения или специальный налоговый режим «Налог на профессиональный доход», то в данной графе необходимо указать: «НДС не облагается».

[в случае заключения рамочного Договора (в соответствии с пунктом 1.2.12) вместо вышеуказанной таблицы приводится таблица следующего вида]:

Максимальная (предельная) цена Договора без НДС, руб.

[указывается размер НМЦ в строгом соответствии с пунктом 1.2.12]

(максимальная цена Договора (цифрами), рублей, без НДС)

Итоговая стоимость заявки (рассчитанная в соответствии с ориентировочным объемом закупаемой продукции) без НДС, руб.

¹⁷
(итоговая стоимость заявки (цифрами), рублей, без НДС)

кроме того, НДС, руб.¹⁸

(НДС по итоговой стоимости заявки (цифрами), рублей)

итого с НДС, руб.¹⁹

(полная итоговая стоимость заявки (цифрами), рублей, с НДС)

[в случае, если в соответствии с пунктом 1.2.16 подача альтернативных предложений не предусмотрена, указанную ниже информацию необходимо удалить]:

В случае если на основании пункта 1.2.16 Документации о закупке подаются альтернативные предложения, указывается нижеследующее:

Наше основное предложение сопровождается _____ [указать количество альтернативных предложений, не превышающее количество, указанное в пункте 1.2.16] альтернативными предложениями (опционами), предлагаемыми нами на ваш выбор, по отдельным [указать техническим / коммерческим] аспектам (элементам) заявки.

Альтернативное предложение №1: [дать краткую характеристику];

Альтернативное предложение №2: [дать краткую характеристику].

При этом общая стоимость заявки изменяется следующим образом:

	Альтернативное предложение №1	Альтернативное предложение №2
Итоговая стоимость заявки без НДС, руб.	_____	_____
кроме того, НДС, руб.	_____	_____
итого с НДС, руб.	_____	_____

¹⁶ В случае если Участник применяет упрощенную систему налогообложения или специальный налоговый режим «Налог на профессиональный доход», то в данной графе указывается цена без НДС, указанная в графе «Итоговая стоимость заявки без НДС, руб.».

¹⁷ В случае проведения закупки в электронной форме, Участник обязан указать на ЭТП итоговую стоимость заявки, а НЕ максимальную (предельную) цену Договора.

¹⁸ В случае если Участник применяет упрощенную систему налогообложения или специальный налоговый режим «Налог на профессиональный доход», то в данной графе необходимо указать: «НДС не облагается».

¹⁹ В случае если Участник применяет упрощенную систему налогообложения или специальный налоговый режим «Налог на профессиональный доход», то в данной графе указывается цена без НДС, указанная в графе «Итоговая стоимость заявки (рассчитанная в соответствии с ориентировочным объемом закупаемой продукции) без НДС, руб.».

Настоящая заявка имеет правовой статус оферты и действует вплоть до истечения срока, отведенного на заключение Договора, но не менее, чем в течение 90 (девяноста) календарных дней с даты окончания срока подачи заявок, установленной в Документации о закупке.

Мы ознакомлены с материалами, содержащимися в Документации о закупке и Технических требованиях Заказчика, влияющими на стоимость продукции, и не имеем к ним претензий.

Мы ознакомлены с проектом Договора, содержащимся в Документации о закупке, и готовы подписать его на условиях, изложенных в Документации о закупке.

Мы согласны с тем, что в случае, если нами не были учтены какие-либо расценки на поставляемую продукцию, которая должна быть поставлена в соответствии с предметом закупки, данная продукция будет в любом случае поставлена Заказчику в полном соответствии с требованиями Документации о закупке, включая требования, содержащиеся в Документации о закупке и Технических требованиях Заказчика, в пределах предлагаемой нами стоимости Договора.

Подтверждаем, что в отношении _____ (наименование Участника) не применяются специальные экономические меры в соответствии с Указом Президента Российской Федерации от 03.05.2022 №252 «О применении ответных специальных экономических мер в связи с недружественными действиями некоторых иностранных государств и международных организаций», соответствующие сведения о _____ (наименование Участника) отсутствуют в перечне юридических лиц, в отношении которых применяются специальные экономические меры, утвержденном Постановлением Правительства Российской Федерации от 11.05.2022 №851, а также _____ (наименование Участника) не является подконтрольной организацией данных юридических лиц²⁰.

[В случае если Участник обладает статусом «аккредитован», Участник приводит следующий текст:]²¹

Сообщаем, что _____ (наименование Участника) обладает статусом «аккредитован» (номер реестровой записи _____ (указывается номер записи в Реестре аккредитации)), и что у _____ (наименование Участника) с «__» _____ 20__ года (с момента подачи Заявки на аккредитацию) отсутствуют изменения, оказывающие влияние на соответствие критериям Аккредитации, а также отсутствуют следующие изменения: реорганизация, изменение наименования, места нахождения, единоличного исполнительного органа и прочих сведений, указанных нами в Заявке на аккредитацию.

[либо]

Сообщаем, что _____ (наименование Участника) обладает статусом «аккредитован» (номер реестровой записи _____ (указывается номер записи в

²⁰ В случае если заявка подается от лица Коллективного участника соответствующая информация должна быть приведена по всем членам Коллективного участника.

²¹ В случае если заявка подается от лица Коллективного участника информация о наличии статуса «аккредитован» должна быть приведена по всем членам Коллективного участника, обладающим данным статусом.

Реестре аккредитации)), и что у _____ (наименование Участника) с «__» _____ 20__ года (с момента подачи Заявки на аккредитацию) произошли изменения, а именно: [указываются изменения параметров, произошедшие с момента подачи Заявки на аккредитацию и оказывающие влияние на соответствие Поставщика критериям Аккредитации, а также следующие изменения: реорганизация, изменение наименования, места нахождения, единоличного исполнительного органа Поставщика и прочих сведений, указанных в Заявке на аккредитацию]. Обновленная Заявка на аккредитацию прилагается.

[В случае если Участник не обладает статусом «аккредитован» (направил ранее Заявку на аккредитацию, но на момент подачи заявки на участие в текущей закупке результаты проверки еще не известны (отсутствует соответствующая запись в Реестре аккредитации); не проходил ранее аккредитацию, или получил статус «не аккредитован» при подаче Заявки на аккредитацию вне рамок закупок, или при участии в другой закупке) и ему требуется пройти аккредитацию в рамках текущей закупки, Участник приводит следующий текст:]²²

Сообщаем, что _____ (наименование Участника) направило _____ [указывается дата направления заявки на аккредитацию] Заявку на аккредитацию, но на момент подачи заявки на участие в текущей закупке результаты проверки еще не были известны (отсутствовала соответствующая запись в Реестре аккредитации).

[либо]

Сообщаем, что _____ (наименование Участника) [выбирается Участником в зависимости от обстоятельств:] не проходило ранее аккредитацию / при прохождении аккредитации получило статус «не аккредитован» (номер реестровой записи _____ (указывается номер записи в Реестре аккредитации)), в связи с чем направляем в составе заявки на участие в текущей закупке Заявку на аккредитацию.

[В случае если Участнику не требуется прохождение Аккредитации на основании п.3.11 Положения об аккредитации, Участник приводит следующий текст:]²³

[выбирается Участником в зависимости от обстоятельств:]

Сообщаем, что _____ (наименование Участника) обладает статусом «аккредитация не требуется» (номер реестровой записи _____ (указывается номер записи в Реестре аккредитации)), и что у _____ (наименование Участника) с «__» _____ 20__ года (с момента подачи Заявки на аккредитацию) отсутствуют изменения, оказывающие влияние на его статус (соответствие критериям Аккредитации), а также отсутствуют следующие изменения: реорганизация, изменение наименования, места нахождения, единоличного исполнительного органа и прочих сведений, указанных нами в Заявке на аккредитацию

[либо]

²² В случае если заявка подается от лица Коллективного участника информация об отсутствии статуса «аккредитован» должна быть приведена по всем членам Коллективного участника, у которых отсутствует данный статус.

²³ В случае если заявка подается от лица Коллективного участника информация о том, что прохождение аккредитации не требуется, должна быть приведена по всем членам Коллективного участника, которым не требуется прохождение аккредитации.

Сообщаем, что _____ (наименование Участника) обладает статусом «аккредитация не требуется» (номер реестровой записи _____ (указывается номер записи в Реестре аккредитации)), и что у _____ (наименование Участника) с «__» _____ 20__ года (с момента подачи Заявки на аккредитацию) произошли изменения, а именно: [указываются изменения параметров, произошедшие с момента подачи Заявки на аккредитацию и оказывающие влияние на его статус (соответствие Участника критериям Аккредитации), а также следующие изменения: реорганизация, изменение наименования, места нахождения, единоличного исполнительного органа Поставщика и прочих сведений, указанных в Заявке на аккредитацию]. Обновленная Заявка на аккредитацию прилагается.

[либо]

Сообщаем, что _____ (наименование Участника) аккредитация не требуется, так как _____ (наименование Участника) является лицом, указанным в пункте 3.11 (подпункт __ (номер подпункта пункта 3.11)) Положения об аккредитации, а именно _____ (указывается текст указанного подпункта). В связи с тем, что _____ (наименование Участника) ранее не заявляло о наличии в отношении него указанного исключения, направляем в составе заявки на участие в текущей закупке Заявку на аккредитацию.

Подтверждаем, что [выбирается Участником в зависимости от обстоятельств:] а) настоящая сделка не является крупной, так как не выходит за пределы обычной хозяйственной деятельности _____ (наименование Участника), поскольку заключение сделки не приводит к прекращению деятельности или изменению ее вида либо существенному изменению ее масштабов. / [либо] б) решение (одобрение) со стороны установленного законодательством РФ органа о заключении крупной сделки будет предоставлено заказчику до момента заключения Договора, в случае победы _____ (наименование Участника) в настоящей закупке.

Настоящим гарантируем достоверность представленной нами в заявке информации и подтверждаем право Заказчика, не противоречащее требованию формирования равных для всех участников закупки условий, запрашивать у нас, в уполномоченных органах власти и у упомянутых в нашей заявке юридических и физических лиц информацию, уточняющую представленные нами в ней сведения.

Мы согласны с тем, что в случае предоставления нами в заявке недостоверных сведений, мы можем быть отклонены от участия в закупке, а в случае, если недостоверность предоставленных нами сведений будет выявлена после заключения с нами договора, такой договор может быть расторгнут.

В случае если наши предложения будут признаны лучшими (либо в случае признания закупки несостоявшейся), мы принимаем на себя обязательства подписать Договор с «_____» (наименование Заказчика) в соответствии с требованиями Документации о закупке и условиями нашей заявки.

В случае если наши предложения будут лучшими после предложений Победителя, а Победитель будет признан уклонившимся от заключения Договора, мы обязуемся подписать данный Договор в соответствии с требованиями Документации о закупке и условиями нашей заявки.

Мы подтверждаем свое обязательство, в случае признания нас Победителем, раскрыть информацию в отношении всей цепочки собственников, включая бенефициаров

(в том числе конечных), в соответствии с установленной в Документации о закупке формой и с приложением подтверждающих документов, в срок не позднее 3 (трех) рабочих дней с даты официального размещения итогового протокола по результатам закупки. В противном случае мы согласны с тем, что будем признаны уклонившимися от заключения Договора и утратим статус Победителя.

Мы согласны с тем, что внесенная нами сумма обеспечения заявки, если оно предусмотрено Документацией о закупке, нам не возвращается и перечисляется Заказчику в случае признания нас Победителем (или принятия решения о заключении с нами Договора в установленных случаях) и нашего отказа заключить Договор в установленном Документацией о закупке порядке.

Сообщаем, что для оперативного уведомления нас по вопросам организационного характера и взаимодействия с Заказчиком нами уполномочен

(Ф.И.О., должность и контактная информация уполномоченного лица, включая телефон и адрес электронной почты)

Все сведения о проведении закупки просим сообщать указанному уполномоченному лицу. Подтверждаем, что направляемая Заказчиком / Организатором и поступившая информация на указанный адрес электронной почты уполномоченного лица считается адресованной и полученной непосредственно _____ (наименование Участника).

Я, нижеподписавшийся, настоящим удостоверяю согласие на обработку персональных данных, представленных в заявке, в соответствии с Федеральным законом от 27.07.2006 № 152-ФЗ «О персональных данных».

(подпись, М.П.)

(фамилия, имя, отчество подписавшего, должность)

конец формы

7.2.2 **Инструкции по заполнению**

- 7.2.2.1 Письмо рекомендуется оформить на официальном бланке Участника (при наличии). Участник присваивает письму дату и номер в соответствии с принятыми у него правилами документооборота.
- 7.2.2.2 Участник должен указать свое полное наименование (с указанием организационно-правовой формы) и место нахождения, ИНН, КПП, ОГРН.
- 7.2.2.3 Участник должен указать общую стоимость заявки цифрами, в рублях, отдельно без НДС, величину НДС и вместе с НДС в соответствии с Коммерческим предложением (подраздел 0, графа «ИТОГО»). Цену следует указывать в формате XXX XXX XXX,XX руб., например: «1 234 567,89 руб.».
- 7.2.2.4 Письмо о подаче оферты должно быть подписано и скреплено печатью (при наличии) в соответствии с требованиями подпункта 4.5.1.5.

7.3 Коммерческое предложение (форма 3)

7.3.1 Форма Коммерческого предложения

начало формы

Приложение 1 к письму о подаче оферты
от « ____ » _____ г. № _____

КОММЕРЧЕСКОЕ ПРЕДЛОЖЕНИЕ

Наименование и ИНН Участника: _____

[Здесь Участник приводит свое Коммерческое предложение вместе с приложением в обязательном порядке подтверждающей документации, составленной в соответствии с Техническими требованиями Заказчика (при наличии в составе Технических требований Заказчика подраздела «Требования к документации по ценообразованию на этапе закупки» либо аналогичного по смыслу)]

№ п/п	Наименование предлагаемой продукции (товары, работы, услуги) [заполняется в соответствии со структурой]	Страна происхождения товара [только для товаров, в соответствии с общероссийским классификатором]	Производитель продукции	Номер реестровой записи из реестра, предусмотренного п.2 ПП 2013 [в случае наличия в одном из реестров, предусмотренных п.2 Правительства Российской Федерации от 03 декабря 2020 г. № 2013 ²⁴ – дополнительно]	Ед. изм.	НМЦ единицы продукции (руб. без НДС) [заполняется в соответствии со структурой НМЦ]	Предлагаемая цена одной единицы продукции, руб. без НДС	Кол-во	Итоговая стоимость позиции (руб. без НДС)
-------	--	--	-------------------------	---	----------	--	---	--------	---

²⁴ Это реестры:

- 1) реестр промышленной продукции, произведенной на территории Российской Федерации;
- 2) реестр промышленной продукции, произведенной на территории государства - члена Евразийского экономического союза, за исключением Российской Федерации;

	НМЦ]	стран мира]		указывается № реестровой записи]						
1.										
2.										
3.										
...										
		ИТОГО без НДС:								
		Кроме того, НДС (___%):								
		ИТОГО с НДС:								

ВНИМАНИЕ: В комплекте Документации о закупке прилагается электронная версия формы Коммерческого предложения (см. ПРИЛОЖЕНИЕ № 7 – СТРУКТУРА НМЦ (в формате Excel)). Участник обязан предоставить в составе своей заявки заполненную электронную версию данного Коммерческого предложения в формате Excel.

В случае неуказания Участником в данной форме Страны происхождения товара и Производителя продукции и невозможности определения Организатором суммарной доли российской продукции в составе заявки – предлагаемый им товар будет считаться иностранного происхождения.

(подпись, М.П.)

(фамилия, имя, отчество подписавшего, должность)

3) единый реестр российской радиоэлектронной продукции;

4) единый реестр Минкомсвязи российских программ для электронных вычислительных машин и баз данных

Реестры (1) и (2) предусмотрены постановлением Правительства Российской Федерации от 30 апреля 2020 г. N 616 «Об установлении запрета на допуск промышленных товаров, происходящих из иностранных государств, для целей осуществления закупок для государственных и муниципальных нужд, а также промышленных товаров, происходящих из иностранных государств, работ (услуг), выполняемых (оказываемых) иностранными лицами, для целей осуществления закупок для нужд обороны страны и безопасности государства»; реестр (3) предусмотрен постановлением Правительства Российской Федерации от 10 июля 2019 г. N 878 «О мерах стимулирования производства радиоэлектронной продукции на территории Российской Федерации при осуществлении закупок товаров, работ, услуг для обеспечения государственных и муниципальных нужд, о внесении изменений в постановление Правительства Российской Федерации от 16 сентября 2016 г. N 925 и признании утратившими силу некоторых актов Правительства Российской Федерации»; реестр (4) предусмотрен Постановлением Правительства РФ от 23 августа 2021 г. N 1382 «О внесении изменений в постановление Правительства Российской Федерации от 16 сентября 2016 г. N 925».

7.3.2 **Инструкции по заполнению**

- 7.3.2.1 Участник приводит номер и дату письма о подаче оферты, приложением к которому является данное Коммерческое предложение.
- 7.3.2.2 Участник указывает свое фирменное наименование (в т.ч. организационно-правовую форму) и свой ИНН.
- 7.3.2.3 Все расчеты округляются до двух знаков после запятой.
- 7.3.2.4 Результат суммирования стоимостей отдельных видов продукции, указанных в Коммерческом предложении, должен совпадать с суммами (в рублях без НДС и с НДС), указанными в Письме о подаче оферты (подраздел 7.2).
- 7.3.2.5 Данная форма должна быть в обязательном порядке представлена в формате, доступном для редактирования (MicrosoftExcelSheet (*.xls)).

7.4 Техническое предложение (форма 4)

7.4.1 Форма Технического предложения

начало формы

Приложение 2 к письму о подаче оферты
от «___» _____ г. № _____

ТЕХНИЧЕСКОЕ ПРЕДЛОЖЕНИЕ

Наименование и ИНН Участника: _____

[Вариант 1: Форма Технического предложения зависит от требований к описанию продукции, установленных в пункте 1.2.15. В случае, если в пункте 1.2.15 установлена необходимость предоставления описания продукции в виде согласия (декларации), то используется следующий текст:]

Декларация соответствия

Настоящим мы подтверждаем, что изучили Технические требования к продукции и согласны поставить товар (МТР) / выполнить работы / оказать услуги, полностью соответствующие требованиям Заказчика, изложенным в Технических требованиях (Приложение № 1 к Документации о закупке).

[ВНИМАНИЕ! В случае предоставления Участником вместе с согласием (декларацией соответствия) дополнительных собственных подробных предложений, такие предложения будут носить исключительно информационный характер, и не будут приняты к рассмотрению Закупочной комиссией].

[Вариант 2: В случае, если в пункте 1.2.15 установлена необходимость предоставления описания продукции в виде подробного предложения, при этом Технические требования сформированы не по установленной Единой методикой установления требований и критериев (отбора, оценки) при подготовке и проведении закупок в Группе РусГидро²⁵ (далее – Методика ТТ) форме (не в соответствии с Шаблоном ТТ), то указывается следующее:]

Функциональные характеристики (потребительские свойства), количественные и качественные характеристики продукции

№ п/п	Наименование параметра	Требование Заказчика	Предложение Участника	Примечания, обоснование
1.				
...				

²⁵ [Утвержденной приказом ПАО «РусГидро» от 22.11.2022 №891]

[Участник обязан описать все позиции Технических требований (ПРИЛОЖЕНИЕ № 1 – ТЕХНИЧЕСКИЕ ТРЕБОВАНИЯ), с учетом предлагаемых условий Договора, а также требований разделов 4 и 6 настоящей Документации о закупке.]

ВНИМАНИЕ! В случае предоставления Участником вместе с подробным предложением в отношении поставляемой продукции, дополнительно согласия (декларации соответствия) на поставку продукции на условиях, указанных в Документации о закупке, такое согласие будет носить исключительно информационный характер, и не будет принято к рассмотрению Закупочной комиссией.]

[Вариант 3: В случае, если в пункте 1.2.15 установлена необходимость предоставления описания продукции в виде подробного предложения, при этом Технические требования сформированы по установленной Методикой ТТ форме (в соответствии с Шаблоном ТТ), то указывается следующее:]

[Участник обязан описать все позиции Технических требований (ПРИЛОЖЕНИЕ № 1 – ТЕХНИЧЕСКИЕ ТРЕБОВАНИЯ) по приведенной ниже форме (при необходимости с добавлением, корректировкой соответствующих разделов, подразделов и т.п. в зависимости от структуры и наполнения Технических требований), с учетом предлагаемых условий Договора, а также требований разделов 4 и 6 настоящей Документации о закупке.]

ВНИМАНИЕ! В случае предоставления Участником вместе с подробным предложением в отношении поставляемой продукции, дополнительно согласия (декларации соответствия) на поставку продукции на условиях, указанных в Документации о закупке, такое согласие будет носить исключительно информационный характер, и не будет принято к рассмотрению Закупочной комиссией.]

1. Общие сведения

1.1. Наименование поставляемой продукции

[Указывается наименование поставляемой продукции в соответствии с предметом Договора]

2. Предложения по соответствию продукции установленным требованиям

2.1. Объемы и сроки поставки продукции:

2.1.1. Перечень и объем поставляемой продукции:

Перечень и объем поставляемой продукции (поставляемого товара (МТР) / выполняемых работ / оказываемых услуг) полностью соответствует требованиям Заказчика, изложенным в Технических требованиях. Подробная информация о перечне и объемах поставляемой продукции представлена в Приложении 1 к письму о подаче оферты «Коммерческое предложение».

2.1.2. Срок поставки продукции:

Срок поставки продукции (поставки товара (МТР) / выполнения работ / оказания услуг) полностью соответствует требованиям Заказчика, изложенным в Технических требованиях. Подробная информация о сроках поставки продукции представлена в Приложении 3 к письму о подаче оферты «Календарный график».

2.2. Качество поставляемой продукции:

[Приводится таблица (или несколько таблиц, если это предусмотрено Техническими требованиями) с предложениями по соответствию продукции установленным требованиям:]

Таблица №__ : предложения по соответствию продукции установленным требованиям:

Наименование продукции (поставляемого товара (МТР) / выполняемых работ (этапа работ) / оказываемых услуг (этапа услуг): _____ *[Указывается полное наименование поставляемого товара (МТР) / наименование выполняемых работ (или этапа работ) / наименование оказываемых услуг (или этапа услуг), в соответствии с аналогичной таблицей «Требования к продукции» / «Требования к качеству продукции», приведенной в Технических требованиях.]*

[Далее приводится сама таблица по установленной в Технических требованиях форме (по форме таблицы «Требования к продукции» / «Требования к качеству продукции»), с отражением в ней всех предусмотренных разделов, подразделов, пунктов, наименований параметров, а также требований Заказчика по таким параметрам. При этом формирование предложений по соответствию продукции установленным требованиям (по каждому параметру, столбец б) необходимо осуществлять с учетом предусмотренного таблицей Технических требований способа подтверждения Участником соответствия таким требованиям, а именно:

- в случае, если в отношении параметра продукции установлен способ подтверждения: «Согласие с требованием» – в столбце б указывается «Согласны с требованием»;*
- в случае, если в отношении параметра продукции установлен способ подтверждения: «Указание характеристик» – в столбце б указывается точное значение параметра (с учетом установленных ограничений, при наличии) или подробное предложение в отношении такого параметра (с учетом установленных требований Заказчика по параметру);*
- в случае, если в отношении параметра продукции установлено также: «Предоставление подтверждающего документа или иной способ подтверждения», то вместе с Техническим предложением предоставляется соответствующий документ и/или иная информация, сведения (в соответствии с указанным способом подтверждения), подтверждающие соответствие продукции по рассматриваемому параметру.]*

2.3. Перечень документов, подтверждающих соответствие продукции установленным требованиям (прилагаемых к Техническому предложению):

[Приводится перечень документов (с полным наименованием и реквизитами таких документов) и/или иной информации, сведений (в соответствии с указанным способом подтверждения), подтверждающих соответствие продукции установленным требованиям, прилагаемых к Техническому предложению.]

(подпись, М.П.)

(фамилия, имя, отчество подписавшего, должность)

конец формы

7.4.2 **Инструкции по заполнению**

- 7.4.2.1 Участник приводит номер и дату письма о подаче оферты, приложением к которому является данное техническое предложение.
- 7.4.2.2 Участник указывает свое фирменное наименование (в т.ч. организационно-правовую форму) и свой ИНН.
- 7.4.2.3 Форма Технического предложения должна соответствовать требованиям к описанию продукции, установленным в пункте 1.2.15.

7.5 Календарный график (форма 5)

7.5.1 Форма Календарного графика

начало формы

Приложение 3 к письму о подаче оферты
от «___» _____ г. № _____

КАЛЕНДАРНЫЙ ГРАФИК

Наименование и ИНН Участника: _____

Начало поставки продукции: _____ (указать начало поставки продукции в соответствии с условиями Технических требований)

Окончание поставки продукции: _____ (указать окончание поставки продукции в соответствии с условиями Технических требований)

№ п/п	Наименование этапа / партии	График	
		Начало поставки продукции	Окончание поставки продукции
1.			
2.			
3.			
...			

(подпись, М.П.)

(фамилия, имя, отчество подписавшего, должность)

конец формы

7.5.2 **Инструкции по заполнению**

- 7.5.2.1 Участник указывает номер и дату письма о подаче оферты, приложением к которому является данный Календарный график.
- 7.5.2.2 Участник указывает свое фирменное наименование (в т.ч. организационно-правовую форму) и свой ИНН.
- 7.5.2.3 В данном графике поставки продукции приводятся расчетные сроки поставки всех видов продукции в рамках Договора, перечисленных в Коммерческом предложении, в соответствии с Техническими требованиями.
- 7.5.2.4 В случае разбиения поставки продукции на этапы / партии, напротив каждого из этапов (партии) поставки продукции Участник указывает сроки начала поставки продукции / окончания поставки продукции по соответствующим этапу / партии.
- 7.5.2.5 В случае если проектом Договора не предусмотрена этапность поставки продукции, то в Таблицу включается только один этап. В позициях «Начало поставки продукции по соответствующему этапу» и «Окончание поставки продукции по соответствующему этапу» указываются данные в соответствии с Техническими требованиями.

7.6 Анкета Участника (форма 6)

7.6.1 Форма Анкеты Участника

начало формы

Приложение 4 к письму о подаче оферты
от «___» _____ г. № _____

АНКЕТА УЧАСТНИКА

Наименование и ИНН Участника: _____

№ п/п	Наименование	Сведения об Участнике (заполняется Участником)
1.	Полное наименование Участника с указанием организационно-правовой формы	
2.	Сокращенное наименование Участника с указанием организационно-правовой формы	
3.	Принадлежность к субъектам МСП, или к физическим лицам, не являющимся индивидуальными предпринимателями и применяющим специальный налоговый режим «Налог на профессиональный доход»	
4.	Отношение к изготовителю предлагаемой к поставке продукции ²⁶	<i>(заполняется участниками при подаче заявки на поставку товара, в т.ч. в составе комплексных закупок, путем выбора одного из вариантов: (в противном случае – поставить прочерк))</i> а) Участник является представителем изготовителя (в составе заявки предоставляются документы изготовителя, в которых указан статус участника в качестве представителя /дилера, сроком действия не менее одного года); б) Участник является официальным представителем изготовителя (в составе заявки предоставляется копия подписанного с обеих сторон договора (либо соглашения) с изготовителем,

²⁶ В случае, если в подразделе 10.2 не установлены соответствующие дополнительные требования к Участнику закупки, указываемая информация и предоставляемые документы необходимы только для целей оценки заявок Участников по соответствующему критерию оценки (при наличии) (при этом неуказание данной информации и(или) не предоставление указанных документов не может являться основанием для отклонения Заявки Участника).

		<p>сроком действия не менее одного года, предметом которого является представление участником интересов изготовителя в части реализации продукции);</p> <p>в) Участник является аффилированным изготовителю, а именно: _____ (кратко указать признак аффилированности из справки, предоставляемой в составе заявки по установленной в Документации о закупке форме – Справка об аффилированности Участника закупки (форма 10) (подраздел 7.10));</p> <p>г) Участник является изготовителем, а именно: _____ (кратко перечислить номенклатуру изготавливаемой продукции; в составе заявки предоставляются документы на продукцию, в которых указан изготовитель)</p>
5.	Свидетельство о внесении в ЕГРЮЛ / ЕГРИП (дата и номер, кем выдано) либо паспортные данные (для физических лиц)	
6.	Собственники (перечислить наименования и организационно-правовую форму или Ф.И.О. всех собственников, чья доля в уставном капитале превышает 10%)	
7.	ИНН Участника	
8.	КПП Участника	
9.	ОГРН Участника	
10.	ОКПО Участника	
11.	ОКТМО Участника	
12.	ОКФС Участника	
13.	Место нахождения	
14.	Почтовый адрес	
15.	Филиалы: перечислить наименования и почтовые адреса	
16.	Банковские реквизиты (наименование и адрес банка, номер расчетного счета Участника в банке, телефоны банка, прочие банковские реквизиты)	
17.	Телефоны Участника (с указанием кода города)	
18.	Адрес электронной почты Участника	
19.	Ф.И.О. руководителя Участника, имеющего	

	право подписи согласно учредительным документам Участника, с указанием должности, контактного телефона и даты его рождения	
20.	Ф.И.О. главного бухгалтера Участника или лица, исполняющего его функции, с указанием должности, контактного телефона и даты его рождения	
21.	Ф.И.О. ответственного лица Участника с указанием должности и контактного телефона, а также адреса электронной почты	

(подпись, М.П.)

(фамилия, имя, отчество подписавшего, должность)

конец формы

7.6.2 **Инструкции по заполнению**

- 7.6.2.1 Участник приводит номер и дату письма о подаче оферты, приложением к которому является данная анкета.
- 7.6.2.2 Участник указывает свое фирменное наименование (в т.ч. организационно-правовую форму) и свой ИНН.
- 7.6.2.3 Участники должны заполнить приведенную выше таблицу по всем позициям. В случае отсутствия каких-либо данных указать слово «нет».
- 7.6.2.4 В графе 2: если организационная форма Участника ООО, указать учредителей, если организационная форма АО или ПАО, указать акционеров.
- 7.6.2.5 В графе 15: «Банковские реквизиты...» указываются реквизиты, которые будут использованы при заключении Договора.

7.7 Справка об опыте Участника (форма 7)

7.7.1 Форма Справки об опыте Участника

начало формы

Приложение 5 к письму о подаче оферты
от « ___ » _____ г. № _____

СПРАВКА ОБ ОПЫТЕ УЧАСТНИКА²⁷

Наименование и ИНН Участника: _____

№ п/п	Требование Заказчика к опыту Участника (заполняется Участником в соответствии с требованиями, изложенными в подразделе 10.3 и/или в порядке оценки по соответствующем у критерию)	Предмет договора, подтверждающего наличие у Участника требуемого опыта	Заказчик (наименование, ИНН, контактное лицо и контактный телефон)	Срок начала поставки продукции (мм.гггг)	Срок завершения поставки продукции (мм.гггг)	Описание позиций договора, подтверждающих требуемый опыт (объем и состав продукции, явно указывающей на соответствие опыта Участника требованиям к опыту)	Сумма поставленной продукции по договору, подтверждающему требуемый опыт (в случае комплексного договора – общая сумма выполненных обязательств по договору не указывается, указываются только суммы, подтверждающие требуемый опыт Участника), рублей, без учета НДС
-------	--	--	--	--	--	---	---

²⁷ **ВНИМАНИЕ:** данная Справка заполняется Участником и включается в состав заявки, в случае если в подразделе 10.3 установлены требования к наличию у Участника соответствующего опыта и/или в Приложении №6 к Документации о закупке установлен соответствующий критерий оценки.

1.							
2.							
3.							
...							
ИТОГО за _____ год [указать год, например, «20__»]							
1.							
2.							
3.							
...							
ИТОГО за _____ год [указать год, например, «20__»]							
1.							
2.							
3.							
...							
ИТОГО за _____ год [указать год, например, «20__»]							
1.							
2.							
3.							
...							
ИТОГО за _____ месяцев _____ года [указать завершённый период, например, «5 месяцев 2022 года» и т.д.]							

[Участник в указанной Справке должен представить исчерпывающую информацию по договору, подтверждающему опыт Участника, требуемый в подразделе 10.3 для рассмотрения и оценки его заявки на предмет соответствия Участника установленным требованиям к опыту. Представление в данной Справке позиций, не позволяющих явно определить соответствие опыта Участника установленным требованиям, Заказчиком не оценивается]

ИТОГО количество и годовые объемы выполнения договоров, подтверждающих опыт Участника:

Год	Число договоров, подтверждающих наличие у Участника требуемого опыта	Общая сумма поставленной продукции по договорам, подтверждающим наличие у Участника требуемого опыта, руб., без НДС	Примечание
20__			
20__			
20__			
.....			
<i>(например)</i> «__ месяцев 20__ года»			

(подпись, М.П.)

(фамилия, имя, отчество подписавшего, должность)

конец формы

7.7.2 **Инструкции по заполнению**

- 7.7.2.1 Участник приводит номер и дату письма о подаче оферты, приложением к которому является данная справка.
- 7.7.2.2 Участник указывает свое фирменное наименование (в т.ч. организационно-правовую форму) и свой ИНН.
- 7.7.2.3 В этой форме Участник указывает перечень и объемы выполнения исполненных договоров. Участник может включать и незавершенные договоры, обязательно отмечая данный факт и указывая объем поставленной продукции в незавершенном договоре, подтверждающий соответствие Участника установленным требованиям к опыту.
- 7.7.2.4 Участник в указанной Справке должен представить исчерпывающую информацию для рассмотрения и оценки его заявки на предмет соответствия Участника установленным требованиям к опыту поставки продукции. Представленные в данной Справке сведения должны подтверждать опыт, установленный в подразделе 10.3, в том числе с учетом установленных требований по годам.
- 7.7.2.5 Представленные в данной Справке позиции, не позволяющие явно определить наличие требуемого опыта у Участника, не рассматриваются.
- 7.7.2.6 В данной Справке необходимо представить информацию за тот период, в течение которого требуется наличие соответствующего опыта у Участника, установленного в подразделе 10.3 и/или в порядке оценки по соответствующему критерию (например – 1 год, 3 года, 5 лет, и так далее). Указанный Участником опыт, выходящий за установленные пределы сроков/периода, не оценивается.

7.8 Справка о материально-технических ресурсах (форма 8)

7.8.1 Форма Справки о материально-технических ресурсах

начало формы

Приложение б к письму о подаче оферты

от «___» _____ г. № _____

СПРАВКА О МАТЕРИАЛЬНО-ТЕХНИЧЕСКИХ РЕСУРСАХ²⁸

Наименование и ИНН Участника: _____

№ п/п	Требование Заказчика к наличию у Участника МТР (заполняется Участником в соответствии с требованиями, изложенными в подразделе 10.3 и/или в порядке оценки по соответствующему критерию)		Наличие у Участника требуемых МТР				
	Наименование	Кол-во	Наименование	Кол-во	Право собственности или иное право (аренда, иное)	Место нахождения	Примечания
1.							
2.							
3.							
...							

(подпись, М.П.)

(фамилия, имя, отчество подписавшего, должность)

конец формы

²⁸ **ВНИМАНИЕ:** данная Справка заполняется Участником и включается в состав заявки, в случае если в подразделе 10.3 установлены требования к наличию у Участника соответствующих материально-технических ресурсов и/или в Приложении №6 к Документации о закупке установлен соответствующий критерий оценки.

7.8.2 **Инструкции по заполнению**

- 7.8.2.1 Участник приводит номер и дату письма о подаче оферты, приложением к которому является данная справка.
- 7.8.2.2 Участник указывает свое фирменное наименование (в т.ч. организационно-правовую форму) и свой ИНН.
- 7.8.2.3 В данной Справке перечисляются строго только те позиции, которые позволяют определить наличие требуемого материально-технического обеспечения у Участника, согласно требованиям, установленным в подразделе 10.3 (при наличии таковых) и/или в порядке оценки по соответствующему критерию. Иные сведения и информация в Справке не указываются.
- 7.8.2.4 Представленные в данной Справке позиции, не позволяющие явно определить наличие требуемого материально-технического обеспечения у Участника, не рассматриваются.

7.9 Справка о кадровых ресурсах (форма 9)

7.9.1 Форма Справки о кадровых ресурсах

начало формы

Приложение 7 к письму о подаче оферты
от « ___ » _____ г. № _____

СПРАВКА О КАДРОВЫХ РЕСУРСАХ²⁹

Наименование и ИНН Участника: _____

№ п/п	Требование Заказчика к наличию у Участника кадровых ресурсов (заполняется Участником в соответствии с требованиями, изложенными в подразделе 10.3 и/или в порядке оценки по соответствующему критерию)				Наличие у Участника требуемых кадровых ресурсов			
	Должность / профессия специалиста	Квалификация специалиста (при наличии соответствующего требования)	Требуемый опыт работы специалиста (при наличии соответствующего требования)	Кол-во специалистов	Должность / профессия специалиста	Квалификация специалиста	Опыт работы специалиста	Ф.И.О. специалиста
1.								

²⁹ **ВНИМАНИЕ:** данная Справка заполняется Участником и включается в состав заявки, в случае если в подразделе 10.3 установлены требования к наличию у Участника соответствующих кадровых ресурсов и/или в Приложении №6 к Документации о закупке установлен соответствующий критерий оценки.

					ИТОГО (указать должность / профессию специалистов):			
2.								
					ИТОГО (указать должность / профессию специалистов):			
3.								

Подтверждающие квалификацию документы прилагаются (при наличии в подразделе 10.3 и/или в порядке оценки по соответствующему критерию соответствующего требования):

1. _____
2. _____
3. _____

(подпись, М.П.)

(фамилия, имя, отчество подписавшего, должность)

конец формы

7.9.2 **Инструкции по заполнению**

- 7.9.2.1 Участник приводит номер и дату письма о подаче оферты, приложением к которому является данная справка.
- 7.9.2.2 Участник указывает свое фирменное наименование (в т.ч. организационно-правовую форму) и свой ИНН.
- 7.9.2.3 В данной Справке перечисляются только те специалисты, наличие которых является требованием Заказчика в подразделе 10.3 и/или в порядке оценки по соответствующему критерию.
- 7.9.2.4 В случае если в подразделе 10.3 и/или в порядке оценки по соответствующему критерию имеется требование о наличии нескольких специалистов по одинаковой специальности, в правой части данной Справки «Наличие у Участника требуемых кадровых ресурсов» Участник должен указать специалистов по данной специальности, проставив в строке «ИТОГО» общее количество перечисленных специалистов.

7.10 Справка об аффилированности Участника закупки (форма 10)

7.10.1 Форма Справки об аффилированности участника закупки

начало формы

Приложение 8 к письму о подаче оферты
от « ____ » _____ г. № _____

Справка об аффилированности участника закупки³⁰

Подтверждаем, что

_____ (указывается наименование и ИНН/ОГРН участника закупки)

в соответствии со статьей 4 Закона РСФСР от 22.03.1991 № 948-1 «О конкуренции и ограничении монополистической деятельности на товарных рынках», статьей 9 Федерального закона от 26.07.2006 № 135-ФЗ «О защите конкуренции» имеет признаки аффилированности

_____ (указывается критерий аффилированности в соответствии с таблицей, приведенной в инструкциях к заполнению данной справки).

_____ (подпись, М.П.)

_____ (фамилия, имя, отчество подписавшего, должность)

конец формы

³⁰ **ВНИМАНИЕ:** данная Справка заполняется Участником и включается в состав заявки, в случае если в Приложении №6 к Документации о закупке установлен критерий оценки «Отношение участника закупки к изготовителю предлагаемой продукции», и при этом участник не является изготовителем поставляемой продукции

7.10.2 Инструкция по заполнению

7.10.2.1 Участник приводит номер и дату письма о подаче оферты, приложением к которому является справка об аффилированности участника закупки.

7.10.2.2 В случае, если Участник имеет признаки аффилированности согласно критериям, указанным в п. 7.10.2.3, **в справке заполняется признак аффилированности в полном соответствии с указанным в таблице**. В состав заявки в обязательном порядке должен входить пакет документов (не менее указанного в табличной части инструкции (п. 7.10.2.3)), подтверждающий критерий аффилированности соответствующего критерия.

7.10.2.3 Критерии аффилированности и документы, подтверждающие данный критерий:

№ п/п	Признак аффилированности*	Документы, предоставляемые участником, подтверждающие соответствующий критерий аффилированности
1	2	3
1.	Член Совета директоров (наблюдательного совета) или иного коллегиального органа управления, член коллегиального исполнительного органа, а также лицо, осуществляющее полномочия единоличного исполнительного органа.	1. Выписка из ЕГРЮЛ. 2. Протокол, выписка из протокола о формировании совета директоров или иного коллегиального органа управления. 3. Приказ (распоряжение, протокол либо иной документ) о назначении на должность физического лица завода изготовителя, входящего в состав совета директоров или иного коллегиального органа управления аффилированного лица. 4. Договор о передаче функций исполнительного органа управляющему. 5. Протокол, выписка из протокола о формировании коллегиального исполнительного органа. 6. Приказ (распоряжение, протокол либо иной документ) о назначении на должность физического лица завода изготовителя, входящего в состав коллегиального исполнительного органа аффилированного лица.
2.	Лица, которые имеют право распоряжаться более чем 20 процентами общего количества голосов, приходящихся на голосующие акции либо составляющие уставный или складочный капитал вклады, доли данного юридического лица.	1. Выписка из ЕГРЮЛ. 2. Выписка из реестра акционеров, содержащая сведения о принадлежности голосующих акций.
3.	Юридическое лицо, в котором данное юридическое лицо имеет право распоряжаться более чем 20 процентами общего количества голосов, приходящихся на голосующие акции	1. Выписка из ЕГРЮЛ. 2. Ввыписка из реестра акционеров, содержащая сведения о принадлежности голосующих акций.

	либо составляющие уставный или складочный капитал вклады, доли данного юридического лица.	
4.	Если юридическое лицо является участником финансово-промышленной группы, к его аффилированным лицам также относятся члены Советов директоров (наблюдательных советов) или иных коллегиальных органов управления, коллегиальных исполнительных органов участников финансово-промышленной группы, а также лица, осуществляющие полномочия единоличных исполнительных органов участников финансово-промышленной группы.	<ol style="list-style-type: none"> 1. Выписка из ЕГРЮЛ. 2. Договор о создании финансово-промышленной группы. 3. Протокол, выписка из протокола о формировании совета директоров или иного коллегиального органа управления. 4. Приказ (распоряжение, протокол либо иной документ) о назначении на должность физического лица завода изготовителя, входящего в состав совета директоров или иного коллегиального органа управления аффилированного лица. 5. Договор о передаче функций исполнительного органа управляющему. 6. Протокол, выписка из протокола о формировании коллегиального исполнительного органа. 7. Приказ (распоряжение, протокол либо иной документ) о назначении на должность физического лица завода изготовителя, входящего в состав коллегиального исполнительного органа аффилированного лица.
5.	Лица, принадлежащие к той группе лиц, к которой принадлежит данное физическое и/или юридическое лицо.	<ol style="list-style-type: none"> 1. Выписка из ЕГРЮЛ. 2. Протокол, выписка из протокола о формировании совета директоров или иного коллегиального органа управления завода изготовителя, в состав которых входит физическое лицо. 3. Приказ (распоряжение, протокол либо иной документ) о назначении на должность физического лица завода изготовителя, входящего в состав совета директоров или иного коллегиального органа управления аффилированного лица. 4. Договор о передаче функций исполнительного органа управляющему. 5. Протокол, выписка из протокола о формировании коллегиального исполнительного органа. 6. Приказ (распоряжение, протокол либо иной документ) о назначении на должность физического лица завода изготовителя, входящего в состав коллегиального исполнительного органа аффилированного лица.
6.	Хозяйственное общество (товарищество, хозяйственное партнерство) и	<ol style="list-style-type: none"> 1. Выписка из ЕГРЮЛ. 2. Договор, соглашение, поручение, протоколы

	<p>физическое лицо или юридическое лицо, если такое физическое лицо или такое юридическое лицо имеет в силу своего участия в этом хозяйственном обществе (товариществе, хозяйственном партнерстве) либо в соответствии с полномочиями, полученными, в том числе на основании письменного соглашения, от других лиц, более чем пятьдесят процентов общего количества голосов, приходящихся на голосующие акции (доли) в уставном (складочном) капитале этого хозяйственного общества (товарищества, хозяйственного партнерства) .</p>	<p>либо иные документы, в соответствии с которыми получены полномочия на более чем пятьдесят процентов общего количества голосов, приходящихся на голосующие акции (доли) в уставном (складочном) капитале этого хозяйственного общества (товарищества, хозяйственного партнерства) .</p> <p>3. Выписка из реестра акционеров, содержащая сведения о принадлежности голосующих акций.</p>
7.	<p>Хозяйственное общество (товарищество, хозяйственное партнерство) и физическое лицо или юридическое лицо, если такое физическое лицо или такое юридическое лицо на основании учредительных документов этого хозяйственного общества (товарищества, хозяйственного партнерства) или заключенного с этим хозяйственным обществом (товариществом, хозяйственным партнерством) договора вправе давать этому хозяйственному обществу (товариществу, хозяйственному партнерству) обязательные для исполнения указания.</p>	<p>1. Выписка из ЕГРЮЛ.</p> <p>2. Договор, соглашение, поручение, протоколы либо иные документы, в соответствии с которыми одно лицо вправе давать обязательные для исполнения указания другому лицу (завод изготовитель юридическому лицу либо наоборот) .</p> <p>3. Устав завода изготовителя / производителя и юридического лица.</p>
8.	<p>Юридические лица, в которых более чем пятьдесят процентов количественного состава коллегиального исполнительного органа и (или) совета директоров (наблюдательного совета, совета фонда) составляют одни и те же физические лица.</p>	<p>1. Выписка из ЕГРЮЛ.</p> <p>2. Протокол, выписка из протокола о формировании совета директоров или иного коллегиального органа управления.</p> <p>3. Протокол, выписка из протокола о формировании коллегиального исполнительного органа.</p>
9.	<p>Хозяйственное общество (хозяйственное партнерство) и физическое лицо или юридическое лицо, если по предложению такого физического лица или такого юридического лица назначен или избран единоличный исполнительный орган этого хозяйственного общества (хозяйственного партнерства) .</p>	<p>1. Выписка из ЕГРЮЛ.</p> <p>2. Протокол, выписка из протокола об избрании единоличного исполнительного органа.</p> <p>3. Документы, подтверждающие выдвижение юридическим либо физическим лицом кандидатуры избранного единоличного исполнительного органа.</p>
10.	<p>Хозяйственное общество и физическое лицо или юридическое лицо, если по предложению такого физического лица или такого юридического лица избрано более чем пятьдесят процентов количественного состава коллегиального</p>	<p>1. Выписка из ЕГРЮЛ.</p> <p>2. Протокол, выписка из протокола об избрании коллегиального исполнительного органа либо совета директоров (наблюдательного совета).</p> <p>3. Документы, подтверждающие</p>

	исполнительного органа либо совета директоров (наблюдательного совета) этого хозяйственного общества.	выдвижение юридическим либо физическим лицом кандидатур избранного коллегиального исполнительного органа, либо совета директоров (наблюдательного совета)
11.	Хозяйственное общество (товарищество, хозяйственное партнерство), физические лица и (или) юридические лица, которые входят в группу лиц по установленным пунктами 1 - 6 статьи 9 Закона о защите конкуренции основаниям, если такие лица в силу своего совместного участия в этом хозяйственном обществе (товариществе, хозяйственном партнерстве) или в соответствии с полномочиями, полученными от других лиц, имеют более чем пятьдесят процентов общего количества голосов, приходящихся на голосующие акции (доли) в уставном (складочном) капитале этого хозяйственного общества (товарищества, хозяйственного партнерства).	<ol style="list-style-type: none"> 1. Выписка из ЕГРЮЛ. 2. Договор, соглашение, поручение, протоколы либо иные документы, в соответствии с которыми получены полномочия на более чем пятьдесят процентов общего количества голосов, приходящихся на голосующие акции (доли) в уставном (складочном) капитале этого хозяйственного общества (товарищества, хозяйственного партнерства). 3. Выписка из реестра акционеров, содержащая сведения о принадлежности голосующих акций. 4. Документы из числа указанных выше, подтверждающие отнесение физических и (или) юридических лиц к одной группе лиц.

** Если аффилированность определяется не по прямым признакам (указанным выше), а через третьих лиц (к примеру, участник аффилирован с заводом изготовителем через одно либо несколько юридических лиц), необходимо в справке указать соответствующее основание аффилированности и приложить подтверждающие документы из числа указанных выше.*

7.11 План распределения объемов поставки продукции (форма 11)

7.11.1 Форма плана распределения объемов поставки продукции

начало формы

Приложение 9 к письму о подаче оферты
от « ____ » _____ г. № _____

ПЛАН РАСПРЕДЕЛЕНИЯ ОБЪЕМОВ ПОСТАВКИ ПРОДУКЦИИ

[выбрать один из вариантов:]

– внутри Коллективного участника /
– между Генеральным подрядчиком и субподрядчиками

Наименование и ИНН Участника: _____

№ п/п	Наименование продукции (предмет договора, заключаемого с соисполнителем / подрядчиком, с указанием количества поставляемой им продукции)	Наименование, фирменное наименование, место нахождения (для юридических лиц), Ф.И.О., паспортные данные, место жительства (для физических лиц), почтовый адрес, номер контактного телефона, адрес электронной почты соисполнителя / подрядчика	Принадлежность к субъектам МСП, или к физическим лицам, не являющимся индивидуальными предпринимателями и применяющим специальный налоговый режим «Налог на профессиональный доход» (да/ нет)	Стоимость продукции (цена договора)		Место, условия и сроки (периоды) поставки продукции
				в денежном выражении, руб. (без НДС)	в % от общей стоимости продукции	
1.						
				Всего	...%	
2.						
				Всего	...%	
3.						
				Всего	...%	
...						
ИТОГО					100%	X

(подпись, М.П.)

(фамилия, имя, отчество подписавшего, должность)

конец формы

7.11.2 Инструкции по заполнению

7.11.2.1 Данная форма заполняется только в том случае, если заявка подается Коллективным участником и/или Генеральным подрядчиком.

7.11.2.2 Участник указывает номер и дату письма о подаче оферты, приложением к которому является данный План распределения.

7.11.2.3 Участник указывает свое фирменное наименование (в т.ч. организационно-правовую форму) и свой ИНН.

7.11.2.4 В данной форме указывается:

- а) наименование продукции, поставляемой соисполнителем / подрядчиком, с указанием количества поставляемого им товара, объема выполняемых работ, оказываемых им услуг;
- б) наименование, фирменное наименование (при наличии), место нахождения (для юридических лиц), фамилия, имя, отчество (при наличии), паспортные данные, место жительства (для физических лиц), почтовый адрес, номер контактного телефона, адрес электронной почты соисполнителя / подрядчика;
- в) принадлежность привлекаемых соисполнителей / подрядчиков к субъектам МСП, или к физическим лицам, не являющимся индивидуальными предпринимателями и применяющим специальный налоговый режим «Налог на профессиональный доход»;
- г) стоимость продукции (цена договора) в денежном и процентном выражении в соответствии с Коммерческим предложением;
- д) место, условия и сроки (периоды) поставки продукции в соответствии с Календарным графиком;
- е) итоговая стоимость продукции (цена договора) в денежном выражении в соответствии с Коммерческим предложением по лидеру и каждому из членов Коллективного участника или Генеральному подрядчику и каждому из его субподрядчиков.

7.12 Справка «Сведения о цепочке собственников, включая бенефициаров (в том числе конечных)»

7.12.1 Форма справки «Сведения о цепочке собственников, включая бенефициаров (в том числе конечных)»

начало формы

**СВЕДЕНИЯ О ЦЕПОЧКЕ СОБСТВЕННИКОВ, ВКЛЮЧАЯ БЕНЕФИЦИАРОВ
(В ТОМ ЧИСЛЕ КОНЕЧНЫХ) ***

Наименование контрагента (ИНН, вид деятельности)					
ИНН	ОГРН	Наименование краткое	Код ОКВЭД	Фамилия, Имя, Отчество руководителя	Серия и номер документа, удостоверяющего личность руководителя
7734567890	1044567890123	ООО "Ромашка"	45.хх.хх	Иванов Иван Степанович	серия 5003 №143877

Информация о цепочке собственников контрагента, включая бенефициаров (в том числе, конечных) **							Информация о подтверждающих документах (наименование, реквизиты и т.д.)
№	ИНН	ОГРН	Наименование / ФИО	Адрес регистрации	Серия и номер документа, удостоверяющего личность (для физического лица)	Руководитель / участник / акционер / бенефициар	
1.1	7754467990	108 323 232 323 232	ЗАО "Свет 1"	Москва, ул.Лубянка, 3		Участник	договор об учреждении от 23.01.2008

1.1.0	111222333444		Петрова Анна Ивановна	Москва, ул.Щепкина, 33	44 55 666777	Руководитель	устав, приказ №45-л/с от 22.03.10
1.1.1	333222444555		Сидоров Пётр Иванович	Саратов, ул. Ленина, 45-34	55 66 777888	Участник	договор об учреждении от 12.03.2004
1.1.2	6277777777	104 567 567 567 436	ООО "Черепашка"	Саратов, ул. Ленина, 45		Участник	договор об учреждении от 12.03.2004
1.1.2.0	74956728576		Мухов Амир Мазиевич	Саратов, ул. Ленина, 45	66 78 455434	Руководитель	устав, приказ №77-л/с от 22.05.11
1.1.2.1	84623895734		Мазаева Инна Львовна	Саратов, ул. К.Маркса, 5-34	67 03 000444	Бенефициар	договор об учреждении от 12.03.2004
1.2	7754456890	107 656 565 656 565	ООО "Свет 2"	Смоленск, ул. Титова, 34		Участник	договор об учреждении от 23.01.2008
1.2.0	6665557444		Антонов Иван Игоревич	Смоленск, ул. Титова, 34	66 55 444333	Руководитель	устав, приказ №56-л/с от 22.05.09
1.2.1	8887776655		Ивлев Дмитрий Степанович	Смоленск, ул. Чапаева, 34-72	77 55 333444	Участник	договор об учреждении от 23.01.2006
1.2.2	33388844455		Степанов Игорь Дмитриевич	Смоленск, ул. Гагарина, 2-64	66 77 223344	Участник	договор об учреждении от 23.01.2006
1.3	ASU66-54		Игуана лтд (Iguana LTD)	США, штат Виржиния, 533		Участник	договор об учреждении от 23.01.2008
			Ruan Max Amer	Кипр, Лимассол, 24-75	776AE 6654	Руководитель	

1.4	12345678902		<i>Иванов Иван Иванович</i>	<i>Тула, ул. Пионеров, 56-89</i>	11 22 334455	<i>Участник</i>	<i>договор об учреждении от 23.01.2008</i>
-----	-------------	--	---------------------------------	--------------------------------------	--------------	-----------------	--

подпись, МП

ФИО подписавшего,
должность

* Приведенные в таблице сведения об юридических и физических лицах являются условными и указаны в качестве примера заполнения формы.

** 1. В отношении контрагентов, являющихся зарубежными публичными компаниями мирового уровня, занимающими лидирующие позиции в соответствующих отраслях, информация и подтверждающие документы предоставляются в отношении собственников, владеющих более 5 % (процентами) уставного капитала. Допускается указание прямой ссылки на общедоступный источник, посредством которого в установленном порядке раскрыта соответствующая информация.

2. В отношении контрагентов, являющихся публичными акционерными обществами, акции которых котируются на биржах, либо обществами с числом акционеров более 50, информация и подтверждающие документы предоставляются в отношении бенефициаров (в том числе конечных) и акционерах, владеющих более 5 % (процентами) акций. Допускается указание прямой ссылки на общедоступный источник, посредством которого в установленном порядке раскрыта соответствующая информация. В отношении акционеров, владеющих пакетами акций менее 5 % (процентов), допускается указание общей информации о количестве таких акционеров.

конец формы

Перечень подтверждающих документов

1. Для всех юридических лиц, созданных и действующих в соответствии с законодательством РФ, нотариально заверенные копии / оригинал / электронные выписки с усиленной ЭЦП следующих документов:
 - выписка из ЕГРЮЛ / ЕГРИП, выданная не ранее 1 (одного) месяца до даты предоставления документов о цепочке собственников, включая бенефициаров (в том числе конечных), в форме электронного документа, подписанного квалифицированной электронной подписью, либо копия выписки из ЕГРЮЛ / ЕГРИП, подписанная собственноручной подписью должностного лица налогового органа и заверенная печатью налогового органа, либо копия выписки из ЕГРЮЛ / ЕГРИП, заверенная нотариально;
 - корпоративный договор либо иное соглашение, на основании которого лицо получило право распоряжаться голосами в высшем органе управления юридического лица или давать обязательные для исполнения указания юридическому лицу, либо документ, подтверждающий отсутствие данных договоров (соглашений).
2. Для юридических лиц, зарегистрированных в форме акционерных обществ³¹:
 - выписка из реестра акционеров на дату не ранее 1 (одного) месяца до даты окончания подачи заявок на участие в закупке / согласования Договора;
 - список аффилированных лиц на последнюю отчетную дату;
 - ежеквартальный отчет на последнюю отчетную дату.
3. Для юридических лиц, зарегистрированных в форме обществ с ограниченной ответственностью:
 - учредительный договор / договор об учреждении (создании) / решение единственного учредителя о создании;
 - решение (протокол) о приеме новых участников (при наличии);
 - список состава коллегиального руководящего органа, члены которого на

³¹ Для юридических лиц, являющихся публичными акционерными обществами, акции которых котируются на биржах, либо обществами с числом акционеров более 50, в графе «Информация о цепочке собственников контрагента, включая бенефициаров (в том числе конечных)» допускается указание данных о бенефициарах (в том числе конечных) и акционерах, владеющих более 5 процентами акций (либо прямая ссылка на общедоступный источник, посредством которого в установленном законом порядке раскрыта соответствующая информация). В отношении акционеров, владеющих пакетами акций менее 5 процентов, допускается указание общей информации о количестве таких акционеров

основании устава уполномочены принимать решения в процессе управления организацией без доверенности;

- устав и изменения к нему.
4. Для юридических лиц, зарегистрированных в форме общественных или религиозных организаций (объединений):
- учредительный договор или положение;
 - решение о создании;
 - список состава коллегиального руководящего органа, члены которого на основании устава уполномочены принимать решения в процессе управления организацией без доверенности;
 - устав и изменения к нему.
5. Для юридических лиц, зарегистрированных в форме фонда:
- документ о выборе (назначении) попечительского совета фонда;
 - список состава коллегиального руководящего органа, члены которого на основании устава уполномочены принимать решения в процессе управления организацией без доверенности;
 - решение о создании;
 - устав и изменения к нему.
6. Для юридических лиц, зарегистрированных в форме некоммерческого партнерства:
- решение и договор о создании.
7. Для иных организационно-правовых форм юридических лиц - документы, предусмотренные действующим законодательством РФ, устанавливающие правоспособность и правовой статус юридического лица, а также документы, содержащие сведения об учредителях (участниках, акционерах, товарищах или вкладчиках) или иных лицах, способных прямо или косвенно контролировать деятельность юридического лица.
8. Для всех организаций, созданных и действующих в соответствии с законодательством иностранных государств³²:
- выписка из торгового реестра страны инкорпорации;
 - список состава коллегиального руководящего органа, члены которого на основании устава уполномочены принимать решения в процессе управления организацией без доверенности (предусмотренные законодательством

³² Для организаций, являющихся зарубежными публичными компаниями мирового уровня, занимающими лидирующие позиции в соответствующих отраслях, требования считаются исполненными при наличии информации об акционерах, владеющих более 5 процентами акций. В отношении таких компаний в графе «Информация о цепочке собственников контрагента, включая бенефициаров (в том числе конечных)» допускается указание данных об акционерах, владеющих более 5 процентами акций (либо прямая ссылка на общедоступный источник, посредством которого в установленном законом порядке раскрыта соответствующая информация)

иностранного государства документы обо всех лицах, способных прямо или косвенно контролировать деятельность юридического лица).

Документы предоставляются в виде оригинала на иностранном языке и в виде нотариально заверенного перевода на русский язык.

9. Для всех организаций независимо от страны инкорпорации и при наличии в составе учредителей, участников или иных владельцев доверительных управляющих, номинальных держателей, трастов или иных лиц, не являющихся собственниками:

- документы, служащие основанием прав таких лиц;
- список состава коллегиального руководящего органа, члены которого на основании устава уполномочены принимать решения в процессе управления организацией без доверенности.

Документы предоставляются в виде оригинала на иностранном языке и в виде нотариально заверенного перевода на русский язык.

10. Для всех физических лиц, являющихся налоговыми резидентами Российской Федерации, чьи персональные данные раскрываются в цепочке собственников:

- оригинал Согласия на обработку и передачу персональных и иных охраняемых законом данных по форме Приложения 2 к Справке о цепочке собственников, включая бенефициаров (в том числе конечных), подписанный субъектом персональных данных.

**Согласие на обработку и передачу
персональных и иных охраняемых законом данных**

Я, _____

(полностью фамилия, имя, отчество)

(дата, месяц, год и место рождения)

(идентификационный номер налогоплательщика (ИНН))

(основной документ, удостоверяющий личность, с указанием серии, номера, даты выдачи, выдавшего органа, кода подразделения)

(зарегистрированный по адресу)

в соответствии с законодательством Российской Федерации, в том числе Федеральным законом от 27.07.2006 № 152-ФЗ «О персональных данных», даю согласие на обработку и передачу Заказчиком _____ (сокращенное наименование: _____, место нахождения: _____, ИНН: _____ – [Победитель должен указать реквизиты Заказчика в соответствии с пунктом 1.2.7 Документации о закупке] (информация о Заказчике требуется только при проведении закупки для нужд ДО ПАО «РусГидро»; при проведении закупки для нужд Исполнительного аппарата и филиала ПАО «РусГидро» дополнительная информация о Заказчике не включается), Акционерным обществом «РусГидро Снабжение» (сокращенное наименование: АО «РГС», место нахождения: 117393, г. Москва, ул. Архитектора Власова, дом 51, эт. 1, пом. 1, ком. 30, ИНН:1510012774), Публичным акционерным обществом «Федеральная гидрогенерирующая компания – РусГидро» (сокращенное наименование: ПАО «РусГидро», место нахождения: 660017, Красноярский край, город Красноярск, улица Дубровинского, дом 43, строение 1, ИНН: 2460066195) в Министерство энергетики Российской Федерации (адрес: 107996, город Москва, ГСП-6, улица Щепкина, дом 42) следующих своих данных:

- персональных данных: фамилия, имя, отчество, адрес регистрации, номер и серия основного документа, удостоверяющего личность, сведения о дате выдачи указанного документа и выдавшем его органе, сведения об ИНН);

- иных охраняемых законом данных: _____.

(указать каких)

На сведения о персональных и иных охраняемых законом данных, поступивших в Министерство энергетики Российской Федерации, распространяются:

- запрет на разглашение указанных сведений;
- требования к специальному режиму хранения указанных сведений и доступа к ним;
- ответственность за утрату документов, содержащих указанные сведения, или за разглашение таких сведений.

Доступ к персональным и иным охраняемым законом данным в органе, в который такие данные поступили от Минэнерго России, имеют должностные лица, определяемые руководителем этого органа и обеспечивающие сохранность указанных сведений.

(дата)

(подпись)

7.13 Заверение об обстоятельствах

7.13.1 Форма Заверения об обстоятельствах

начало формы

ЗАВЕРЕНИЕ ОБ ОБСТОЯТЕЛЬСТВАХ

ВАРИАНТ 1:

В настоящий момент «_____» (далее – Общество) планирует заключение договора (соглашения, контракта, иного вида сделки)³³ (далее – сделка) с «_____» (далее – Заказчик).

Общество в соответствии со статьей 431.2 Гражданского кодекса РФ подтверждает, что для заключения данной сделки не требуется получение согласий органов управления / одобрение сделки органами управления Общества в соответствии с законодательством РФ, Уставом, внутренними документами и отдельными решениями органов управления Общества (Заверение об обстоятельствах).

Общество исходит из того, что:

- Заказчик полагается на все Заверения об обстоятельствах Общества при заключении и будет полагаться на все Заверения об обстоятельствах Общества при исполнении или прекращении Договора;
- недостоверность, неточность Заверения об обстоятельствах Общества являются предоставлением недостоверных заверений об обстоятельствах в соответствии со ст. 431.2 Гражданского кодекса РФ.

По состоянию на «__» _____ 20__ года балансовая стоимость активов Общества составляет _____ рублей.

Цена работ/услуг/имущества по сделке: (___ рублей³⁴) и составляет ___% от балансовой стоимости активов Общества по состоянию на последнюю отчетную дату.

³⁵ Данная сделка не является крупной, так как не выходит за пределы обычной хозяйственной деятельности Общества, поскольку заключение сделки не приводит к прекращению деятельности Общества или изменению ее вида либо существенному изменению ее масштабов.

В состав _____³⁶ Общества входят следующие лица:

³³ Указать точное наименование совершаемой сделки, включая дополнительные соглашения.

³⁴ В совокупности с ранее совершенными сделками, являющимися взаимосвязанными.

³⁵ Данная оговорка включается в текст письма, если стоимость имущества, услуг или работ по сделке превышает порог, установленный федеральными законами Российской Федерации для ее отнесения к крупной, но указанная сделка совершается в рамках обычной хозяйственной деятельности Общества.

³⁶ Единоличный исполнительный орган, коллегиальный исполнительный орган (при наличии), Совет директоров (при наличии)

1. _____;
2. _____;
3. _____.

Контролирующим лицом Общества³⁷ либо лицом, имеющим право давать Обществу обязательные для него указания, являются:

1. _____.

(дата, подпись, М.П.)

38

(фамилия, имя, отчество подписавшего, должность)

³⁷ Контролирующим лицом признается лицо, имеющее право прямо или косвенно (через подконтрольных ему лиц) распоряжаться в силу участия в подконтрольной организации и (или) на основании договоров доверительного управления имуществом, и (или) простого товарищества, и (или) поручения, и (или) акционерного соглашения, и (или) иного соглашения, предметом которого является осуществление прав, удостоверенных акциями (долями) подконтрольной организации, более 50 процентами голосов в высшем органе управления подконтрольной организации либо право назначать (избирать) единоличный исполнительный орган и (или) более 50 процентов состава коллегиального органа управления подконтрольной организации. Подконтрольным лицом (подконтрольной организацией) признается юридическое лицо, находящееся под прямым или косвенным контролем контролирующего лица.

³⁸ Единоличный исполнительный орган Общества (уполномоченный представитель Общества).

ВАРИАНТ 2

В настоящий момент «_____» (далее – Общество) планирует заключение договора (соглашения, контракта, иного вида сделки)³⁹ (далее – сделка) с «_____» (далее – Заказчик).

Общество в соответствии со статьей 431.2 Гражданского кодекса РФ подтверждает, что все согласия / одобрения, необходимые для заключения Обществом Договора (и иных договоров и соглашений, предусмотренных Договором), предусмотренные законодательством РФ, Уставом, внутренними документами и отдельными решениями органов управления Общества были получены, вступили в действие, соответствуют законодательству РФ, Уставу, внутренним документам и отдельным решениям органов управления Общества (Заверение об обстоятельствах), и прилагаются к настоящему письму. Иных согласий / одобрений для заключения сделки, кроме представленных, не требуется.

Общество исходит из того, что:

- Заказчик полагается на все Заверения об обстоятельствах Общества при заключении и будет полагаться на все Заверения об обстоятельствах Общества при исполнении или прекращении Договора;
- недостоверность, неточность Заверения об обстоятельствах Общества являются предоставлением недостоверных заверений об обстоятельствах в соответствии со ст. 431.2 Гражданского кодекса РФ.

По состоянию на «__» _____ 20__ года балансовая стоимость активов Общества составляет _____ рублей.

Цена работ/услуг/имущества по сделке: (___ рублей⁴⁰) и составляет ___% от балансовой стоимости активов Общества по состоянию на последнюю отчетную дату.

В состав _____⁴¹ Общества входят следующие лица:

1. _____;
2. _____;
3. _____.

Контролирующим лицом Общества⁴² либо лицом, имеющим право давать Обществу обязательные для него указания, являются:

³⁹ Указать точное наименование совершаемой сделки, включая дополнительные соглашения.

⁴⁰ В совокупности с ранее совершенными сделками, являющимися взаимосвязанными.

⁴¹ Единоличный исполнительный орган, коллегиальный исполнительный орган (при наличии), Совет директоров (при наличии).

⁴² Контролирующим лицом признается лицо, имеющее право прямо или косвенно (через подконтрольных ему лиц) распоряжаться в силу участия в подконтрольной организации и (или) на основании договоров доверительного управления имуществом, и (или) простого товарищества, и (или) поручения, и (или) акционерного соглашения, и (или) иного соглашения, предметом которого является осуществление прав, удостоверенных акциями (долями) подконтрольной организации, более 50 процентами голосов в высшем органе управления подконтрольной организации либо право назначать (избирать) единоличный исполнительный орган и (или) более 50 процентов состава коллегиального органа управления подконтрольной организации. Подконтрольным лицом (подконтрольной организацией) признается юридическое лицо, находящееся под прямым или косвенным контролем контролирующего лица.

1. _____.

Приложение:

1. Копия решения органов управления Общества о согласии на совершение сделки / об одобрении сделки в 1 экз. на ___ л.

(дата, подпись, М.П.)

43

(фамилия, имя, отчество подписавшего, должность)

конец формы

⁴³ Единоличный исполнительный орган Общества (уполномоченный представитель Общества).

7.13.2 **Инструкции по заполнению**

- 7.13.2.1 Данная форма заполняется Победителем закупки только при заключении договоров стоимостью свыше 100 000 000 (Ста миллионов) рублей либо договоров (без ограничения по сумме), положения которых не содержат аналогичных заверений об обстоятельствах, и предоставляется Заказчику в срок не позднее 3 (трех) рабочих дней с даты официального размещения Организатором итогового протокола, составленного по результатам закупки.
- 7.13.2.2 Поставщик должен выбрать соответствующий ему вариант письма, исходя из необходимости получения согласий органов управления / одобрения сделки органами управления Поставщика в соответствии с законодательством РФ, уставом, внутренними документами и отдельными решениями органов управления Поставщика, для последующего заключения Договора по предмету настоящей закупки.
- 7.13.2.3 Письмо следует оформить на официальном бланке Поставщика (с указанием даты и номера в соответствии с принятыми у него правилами документооборота) и заверить подписью единоличного исполнительного органа Поставщика (или иным лицом на основании доверенности от Поставщика), а также скрепить печатью (при наличии).

8. ПРИЛОЖЕНИЕ № 1 – ТЕХНИЧЕСКИЕ ТРЕБОВАНИЯ

8.1 Пояснения к Техническим требованиям

- 8.1.1 Технические требования к закупаемой продукции приведены в Приложении №1 к настоящей Документации о закупке.

9. ПРИЛОЖЕНИЕ № 2 – ПРОЕКТ ДОГОВОРА

9.1 Пояснения к проекту договора

- 9.1.1 Проект договора, заключаемого по результатам закупки, приведен в Приложении № 2 к настоящей Документации о закупке.
- 9.1.2 Все положения настоящего проекта Договора являются существенными условиями для Заказчика, за исключением пунктов договора, указанных в пункте 1.2.27 «Информации о проводимой закупке».
- 9.1.3 В случае проведения преддоговорных переговоров Заказчик оставляет за собой право рассмотреть и принять перед подписанием Договора предложения и дополнительные (не носящие принципиального характера) изменения к Договору. В случае если Стороны не придут к соглашению об этих изменениях, они будут обязаны подписать Договор на условиях, изложенных в Документации о закупке.
- 9.1.4 Одновременно с подписанием Сторонами Договора или не позднее 3 (трех) рабочих дней после подписания Договора, Сторонами должно быть подписано дополнительное соглашение, приведенное в подразделе 9.2, касающееся вопросов подтверждения Участником информации о цепочке собственников, включая бенефициаров (в том числе конечных).

9.2 Дополнительное соглашение к договору

Дополнительное соглашение № _____ к договору от _____ № _____

_____ (далее – «_____»), в лице _____, действующего на основании _____, с одной стороны, и

_____ (далее – «_____»), в лице _____, действующего на основании _____, с другой стороны,

в целях обеспечения дополнительной прозрачности финансово-хозяйственной деятельности, а также во избежание конфликта интересов между работниками _____ и собственниками, в том числе конечными бенефициарами, заключили настоящее соглашение (далее – «Соглашение») к договору от _____ № _____ (далее – «Договор») о нижеследующем:

1. В случае изменения в течение срока действия Договора каких-либо собственников (включая конечных бенефициаров) _____, _____ обязуется в течение 3 (трех) рабочих дней уведомить о таких изменениях _____ в порядке, установленном пунктом _____ Договора, представив документы (оригиналы или нотариально заверенные копии), подтверждающие такие изменения, а именно:

1.1. Для всех юридических лиц, созданных и действующих в соответствии с законодательством РФ, нотариально заверенные копии / оригинал / электронные выписки / усиленная ЭЦП следующих документов:

– выписка из ЕГРЮЛ / ЕГРИП, выданная не ранее 1 (одного) месяца до даты предоставления документов о цепочке собственников, включая бенефициаров (в том числе конечных), в форме электронного документа, подписанного квалифицированной электронной подписью, либо копия выписки из ЕГРЮЛ / ЕГРИП, подписанная собственноручной подписью должностного лица налогового органа и заверенная печатью налогового органа, либо копия выписки из ЕГРЮЛ / ЕГРИП, заверенная нотариально;

– корпоративный договор либо иное соглашение, на основании которого лицо получило право распоряжаться голосами в высшем органе управления юридического лица или давать обязательные для исполнения указания юридическому лицу, либо документ, подтверждающий отсутствие данных договоров (соглашений).

1.2. Для юридических лиц, зарегистрированных в форме акционерных обществ⁴⁴:

– выписка из реестра акционеров на дату не ранее 1 (одного) месяца до даты окончания подачи заявок на участие в закупке / согласования Договора;

⁴⁴ Для юридических лиц, являющихся публичными акционерными обществами, акции которых котируются на биржах, либо обществами с числом акционеров более 50, в графе «Информация о цепочке собственников контрагента, включая бенефициаров (в том числе конечных)» допускается указание данных о бенефициарах (в том числе конечных) и акционерах, владеющих более 5 процентами акций (либо прямая ссылка на общедоступный источник, посредством которого в установленном законом порядке раскрыта соответствующая информация). В отношении акционеров, владеющих пакетами акций менее 5 процентов, допускается указание общей информации о количестве таких акционеров

- список аффилированных лиц на последнюю отчетную дату;
- ежеквартальный отчет на последнюю отчетную дату.

1.3. Для юридических лиц, зарегистрированных в форме обществ с ограниченной ответственностью:

- учредительный договор / договор об учреждении (создании) / решение единственного учредителя о создании;
- решение (протокол) о приеме новых участников (при наличии);
- список состава коллегиального руководящего органа, члены которого на основании устава уполномочены принимать решения в процессе управления организацией без доверенности;
- устав и изменения к нему.

1.4. Для юридических лиц, зарегистрированных в форме общественных или религиозных организаций (объединений):

- учредительный договор или положение;
- решение о создании;
- список состава коллегиального руководящего органа, члены которого на основании устава уполномочены принимать решения в процессе управления организацией без доверенности;
- устав и изменения к нему.

1.5. Для юридических лиц, зарегистрированных в форме фонда:

- документ о выборе (назначении) попечительского совета фонда;
- список состава коллегиального руководящего органа, члены которого на основании устава уполномочены принимать решения в процессе управления организацией без доверенности;
- решение о создании;
- устав и изменения к нему.

1.6. Для юридических лиц, зарегистрированных в форме некоммерческого партнерства:

- решение и договор о создании.

1.7. Для иных организационно-правовых форм юридических лиц - документы, предусмотренные действующим законодательством РФ, устанавливающие правоспособность и правовой статус юридического лица, а также документы, содержащие сведения об учредителях (участниках, акционерах, товарищах или вкладчиках) или иных лицах, способных прямо или косвенно контролировать деятельность юридического лица.

1.8. Для всех организаций, созданных и действующих в соответствии с законодательством иностранных государств⁴⁵:

- выписка из торгового реестра страны инкорпорации;
- список состава коллегиального руководящего органа, члены которого на

⁴⁵ Для организаций, являющихся зарубежными публичными компаниями мирового уровня, занимающими лидирующие позиции в соответствующих отраслях, требования считаются исполненными при наличии информации об акционерах, владеющих более 5 процентами акций. В отношении таких компаний в графе «Информация о цепочке собственников контрагента, включая бенефициаров (в том числе конечных)» допускается указание данных об акционерах, владеющих более 5 процентами акций (либо прямая ссылка на общедоступный источник, посредством которого в установленном законом порядке раскрыта соответствующая информация)

основании устава уполномочены принимать решения в процессе управления организацией без доверенности (предусмотренные законодательством иностранного государства документы обо всех лицах, способных прямо или косвенно контролировать деятельность юридического лица).

Документы предоставляются в виде оригинала на иностранном языке и в виде нотариально заверенного перевода на русский язык.

1.9. Для всех организаций независимо от страны инкорпорации и при наличии в составе учредителей, участников или иных владельцев доверительных управляющих, номинальных держателей, трастов или иных лиц, не являющихся собственниками:

- документы, служащие основанием прав таких лиц;
- список состава коллегиального руководящего органа, члены которого на основании устава уполномочены принимать решения в процессе управления организацией без доверенности.

Документы предоставляются в виде оригинала на иностранном языке и в виде нотариально заверенного перевода на русский язык.

1.10. Для всех физических лиц, являющихся налоговыми резидентами Российской Федерации, чьи персональные данные раскрываются в цепочке собственников:

- оригинал Соглашения на обработку и передачу персональных и иных охраняемых законом данных по форме Приложения № 2 к Соглашению, подписанный субъектом персональных данных.

2. Независимо от любых других положений Договора в случае непредставления в установленный срок [] документов, подтверждающих изменения, [] имеет право расторгнуть Договор в одностороннем внесудебном порядке путем направления другой Стороне соответствующего уведомления. При этом Договор будет считаться расторгнутым с даты получения [] уведомления о расторжении Договора, но в любом случае – не позднее 10 (десяти) рабочих дней с даты его отправки [].

3. Независимо от любых других положений Договора при досрочном расторжении Договора по основаниям, указанным в пункте 2 Соглашения, [] оплачивает только те работы, которые были фактически выполнены [] и были приняты [] в порядке, установленном Договором. При этом [] обязан незамедлительно, но в любом случае не позднее следующего рабочего дня после получения уведомления о расторжении Договора, прекратить любое исполнение по Договору, а также, по требованию [] не позднее 15 (пятнадцати) рабочих дней возместить все убытки, вызванные досрочным расторжением Договора.

[] в течение 3 (трех) рабочих дней с момента получения соответствующего уведомления обязан также вернуть [] все ранее переданное [] для целей исполнения Договора имущество, которое не было использовано последним до момента получения уведомления о расторжении, а также все суммы, причитающиеся [], в том числе ранее перечисленные [] в счет авансов. В случае просрочки возврата [] таких сумм, [] имеет право требовать уплаты [] неустойки в размере 0,2 (ноль целых и две десятых) процента от невозвращенной в срок суммы за каждый день просрочки.

Во избежание сомнений и независимо от иных положений Договора [] настоящим также отказывается от любых прав требования возмещения убытков или ущерба, возникшего у [] в связи с расторжением Договора по основаниям,

указанным в пункте 2 Соглашения.

4. *Вариант 1:*⁴⁶

«_____ подтверждает и заверяет _____, что все заверения _____, предусмотренные разделом _____ Договора (далее – «Заверения»), и ответственность за предоставление недостоверных заверений, предусмотренная пунктами _____ Договора, также распространяются на Соглашение.

_____ исходит из того, что _____ полагается на все Заверения при заключении Соглашения и будет полагаться на все Заверения при исполнении и / или прекращении (расторжении) Договора. Стороны соглашаются с тем, что недостоверность, неточность Заверений являются предоставлением недостоверных заверений _____ об _____ обстоятельствах в соответствии со статьей 431.2 Гражданского кодекса Российской Федерации.

либо

*Вариант 2:*⁴⁷

«_____ в соответствии со статьей 431.2 Гражданского кодекса Российской Федерации подтверждает, что все согласия, необходимые для заключения _____ Соглашения, предусмотренные законодательством Российской Федерации, Уставом, внутренними документами и отдельными решениями органов управления _____ были получены, вступили в действие и соответствуют законодательству Российской Федерации, Уставу, внутренним документам и отдельным решениям органов управления _____ (далее – «Заверение»).

_____ исходит из того, что _____ полагается на Заверение при заключении Соглашения и будет полагаться на Заверение при исполнении и / или прекращении (расторжении) Договора. Стороны соглашаются с тем, что недостоверность, неточность Заверения является предоставлением недостоверных заверений об _____ обстоятельствах

в соответствии со статьей 431.2 Гражданского кодекса Российской Федерации.

В случае, если _____ при заключении Договора и Соглашения предоставил _____ недостоверные заверения об обстоятельствах, имеющих существенное значение для заключения и исполнения Договора, _____ обязан по письменному требованию _____ уплатить последнему штраф в размере 5 (пяти) процентов от цены Договора, указанной в пункте _____ Договора. Недостоверность предоставленных _____ заверений дает право _____ на односторонний отказ от Договора без возмещения _____

каких-либо убытков, причиненных отказом от Договора (исполнения Договора).

5. Все остальные условия Договора сохраняют свою юридическую силу и применяются в части, не противоречащей Соглашению. Заключение Соглашения не лишает _____ права предъявлять _____ требования, связанные с нарушениями условий Договора, допущенными до даты заключения Соглашения.⁴⁸

6. Соглашение вступает в силу с даты подписания Сторонами и является неотъемлемой частью Договора. В соответствии с пунктом 2 статьи 425 ГК РФ условия

⁴⁶ Применяется для ДС, заключаемых к договорам, которые содержат типовую формулировку заверений Сторон об обстоятельствах.

⁴⁷ Применяется для ДС, заключаемых к договорам, которые не содержат заверений Сторон об обстоятельствах.

⁴⁸ Включается в текст ДС в случае изменения сроков выполнения работ / оказания услуг / поставки оборудования (в том числе установленных Графиком выполнения работ / оказания услуг / поставки оборудования).

Соглашения применяются к отношениям Сторон, возникшим с _____.

7. Соглашение заключается в электронной форме с использованием программно-аппаратных средств электронной площадки, указанной в п. 1.2.5, путем его подписания усиленными квалифицированными электронными подписями уполномоченных представителей Сторон.

Соглашение, подписанное с использованием усиленных квалифицированных электронных подписей, признается электронным документом, равнозначным документу на бумажном носителе, подписанным собственноручными подписями уполномоченных представителей Сторон.⁴⁹

или

Соглашение заключается в электронной форме с использованием программно-аппаратных средств информационной системы электронного документооборота общего пользования путем его подписания усиленными квалифицированными электронными подписями (далее – УКЭП) уполномоченных представителей Сторон.

Соглашение, подписанное с использованием УКЭП, признается электронным документом, равнозначным документу на бумажном носителе, подписанным собственноручными подписями уполномоченных представителей Сторон.

8. Соглашение составлено на русском языке в 2 (двух) подлинных экземплярах, имеющих равную юридическую силу, по 1 (одному) экземпляру для каждой из Сторон.

9. К Соглашению прилагаются:

9.1. Приложение № 1 - Форма документа «Сведения о цепочке собственников, включая бенефициаров (в том числе конечных)»;

9.2. Приложение № 2 - Форма документа «Согласие на передачу персональных и иных охраняемых законом данных».

ПОДПИСИ СТОРОН:

_____:

_____:

_____ / _____

_____ / _____

⁴⁹ Включается в текст ДС, заключаемого к договору с Субъектами МСП по результатам закупочных процедур только среди Субъектов МСП, при подписании ДС в электронной форме.

10. ПРИЛОЖЕНИЕ № 3 – ТРЕБОВАНИЯ К УЧАСТНИКАМ

Чтобы претендовать на победу в закупке и получение права заключить Договор с Заказчиком, Участник самостоятельно или Коллективный участник в целом должен отвечать нижеуказанным требованиям и включить в состав заявки нижеуказанные документы, подтверждающие его соответствие установленным требованиям: *[редактированию не подлежит]*

10.1 Обязательные требования

№ п/п	Требования к Участнику	Требования к документам, подтверждающим соответствие Участника установленным требованиям
1.	Участник закупки должен обладать гражданской правоспособностью в полном объеме для заключения и исполнения Договора, а также должен обладать статусом «аккредитован» в соответствии с Положением об аккредитации, либо являться лицом, указанным в пункте 3.11 Положения об аккредитации	В отношении гражданской правоспособности: если заявка подписывается лицом, действующим на основании доверенности, предоставляется электронный образ (в виде файла в формате .pdf) оригинала соответствующей доверенности либо ее нотариально заверенной копии (с указанием полномочий на подписание заявки); В отношении аккредитации: а) в случае наличия у Участника на момент подачи заявки статуса «аккредитован» (по результатам ранее пройденной процедуры Аккредитации) / статуса «аккредитация не требуется» (в соответствии с ранее направленными сведениями для включения записи в Реестр аккредитации), и при отсутствии с момента подачи им Заявки на аккредитацию изменений, оказывающих влияние на соответствие его критериям Аккредитации (на текущий статус), а также следующих изменений: реорганизация, изменение наименования, места нахождения, единоличного исполнительного органа и прочих сведений, указанных ранее в

		<p>Заявке на аккредитацию – Декларация в составе Письма о подаче оферты (подраздел 7.2);</p> <p>б) в случае наличия у Участника на момент подачи заявки статуса «аккредитован» (по результатам ранее пройденной процедуры Аккредитации) / статуса «аккредитация не требуется» (в соответствии с ранее направленными сведениями для включения записи в Реестр аккредитации), и при наличии с момента подачи Заявки на аккредитацию изменений, оказывающих влияние на соответствие его критериям Аккредитации (на текущий статус), а также следующих изменений: реорганизация, изменение наименования, места нахождения, единоличного исполнительного органа и прочих сведений, указанных ранее в Заявке на аккредитацию – Декларация в составе Письма о подаче оферты (подраздел 7.2), обновленная Заявка на аккредитацию по установленной в Документации о закупке форме (раздел 16);</p> <p>в) в случае отсутствия у Участника на момент подачи заявки статуса «аккредитован» (направил ранее Заявку на аккредитацию, но на момент подачи заявки на участие в текущей закупке результаты проверки еще не известны (отсутствует соответствующая запись в Реестре аккредитации) – Декларация в составе Письма о подаче оферты (подраздел 7.2);</p> <p>г) в случае отсутствия у Участника на момент подачи заявки статуса «аккредитован» (не проходил ранее процедуру Аккредитации или присвоен статус «не аккредитован» по результатам ранее пройденной процедуры Аккредитации), а также для лиц, указанных в пункте 3.11 Положения об аккредитации (Аккредитация не требуется), но которые ранее не направляли соответствующие сведения для включения записи в Реестр аккредитации – Декларация в составе Письма о подаче</p>
--	--	---

		<p>оферты (подраздел 7.2) и Заявка на аккредитацию по установленной в Документации о закупке форме (раздел 16).</p> <p>В случае заинтересованности Участника в дополнительной оценке его финансового состояния, при условии отсутствия опубликованной в государственном информационном ресурсе бухгалтерской (финансовой) отчетности организаций (https://bo.nalog.ru), к Заявке на аккредитацию также прилагается электронная копия бухгалтерского баланса (ОКУД 0710001) и отчета о финансовых результатах (ОКУД 0710002) за последний завершённый финансовый год, с отметкой налогового органа о приеме или с приложением квитанции о приеме и/или извещения о вводе сведений налоговым органом⁵⁰. Указанные документы не являются обязательными к подаче в рамках процедуры Аккредитации и предоставляются по желанию Участника;</p> <p><i>(На стадии рассмотрения заявок проводится процедура Аккредитации Участников (при необходимости)).</i></p> <p><i>Перед окончательным определением Победителя, в установленном пункте 4.14.5 случае, осуществляется Актуализация статуса Участника, претендующего на победу в закупке.)</i></p>
2.	Сведения об Участнике закупки должны отсутствовать в перечне юридических лиц, в отношении которых применяются специальные экономические меры, утвержденном Постановлением	<p>Декларация о соответствии Участника данному требованию в составе Письма о подаче оферты (подраздел 7.2).</p> <p><i>(* - Перед заключением договора Заказчик дополнительно проводит проверку Победителя⁵² на основании документов, предоставляемых в соответствии с подразделом 5.1.</i></p>

⁵⁰ Квитанция о приеме и/или извещение о вводе сведений должны содержать сведения о номере ИФНС, наименование (код шифрования) файла, отметку о наличии электронной подписи налогового органа, а также в случае предоставления квитанции – дату отправки (приема).

<p>Правительства Российской Федерации от 11.05.2022 №851⁵¹ (с внесенными изменениями при наличии), а также Участник не должен являться подконтрольной организацией данных юридических лиц*.</p>	<p><i>В случае, если по результатам такой проверки Участник не отвечает установленным требованиям, то он утрачивает статус Победителя, а Закупочная комиссия имеет право выбрать в качестве Победителя иного Участника, занявшего следующее место в ранжировке заявок после Победителя, из числа остальных действующих заявок)</i></p>
--	--

10.2 Специальные требования

№ п/п	Требования к Участнику	Требования к документам, подтверждающим соответствие Участника установленным требованиям
1.	<p><i>[Указываются (построчно) специальные требования к Участнику из документа, входящего в состав пакета закупочной документации, – «Требования к Участнику закупки»:</i></p> <ul style="list-style-type: none"> <i>– наличие специальных допусков, лицензий и прочих разрешительных документов, в том числе наличие членства в саморегулируемых организациях, и т.д.;</i> <i>– дополнительные требования к Участнику (устанавливаемые в целях обеспечения необходимых качества и надежности исполнения договора)]</i> <p><i>[При отсутствии специальных требований</i></p> 	<p><i>[Приводится перечень документов, подтверждающих соответствие Участника устанавливаемым специальным требованиям (или иной способ подтверждения), из документа, входящего в состав пакета закупочной документации, – «Требования к Участнику закупки», в том числе со ссылкой (при необходимости) на содержащуюся в настоящей Документации о закупке форму справки – Справка об аффилированности Участника закупки (форма 10) (подраздел 7.10)]</i></p> <p><i>[При отсутствии специальных требований к Участнику необходимо указать]: Требования не установлены</i></p>

⁵² Данная норма применима также в отношении единственного Участника несостоявшейся закупки, с которым принято решение о заключении договора

⁵¹ Во исполнение Указа Президента Российской Федерации от 03.05.2022 № 252 «О применении ответных специальных экономических мер в связи с недружественными действиями некоторых иностранных государств и международных организаций»

	к Участнику необходимо указать]: Требования не установлены	
--	---	--

10.3 Квалификационные требования

№ п/п	Требования к Участнику	Требования к документам, подтверждающим соответствие Участника установленным требованиям
1.	<p>Требования к наличию опыта:</p> <p>Наличие опыта выполнения поставки электротехнического оборудования классом напряжения свыше 110кВза последние 3 (Три) года, предшествующие дате подачи заявки, с учетом правопреемства, при этом Участником должны быть исполнены обязательства в общем/совокупном объеме не менее 20 % от начальной (максимальной) цены договора, указанной в извещении о закупке.</p>	<p>В составе заявки Участник должен предоставить сведения о ранее выполненных договорах по форме «Справка об опыте Участника», приведенной в Документации о закупке, с обязательным предоставлением подтверждающих наличие требуемого опыта документов, а именно:</p> <ul style="list-style-type: none"> – копии договоров, подписанных с обеих сторон; – копии товарных накладных ТОРГ-12 к договору, подписанных с обеих сторон – копии иных документов, предусмотренных требованиями договора, подтверждающих факт его исполнения, с указанием стоимости и наименования выполненных работ/ услуг, подписанных с обеих сторон. <p>К рассмотрению не принимаются подтверждающие документы, не указанные в «Справке об опыте Участника», а также сведения, не позволяющие явным (однозначным) образом определить опыт Участника.</p> <p>Отсутствие опыта не является основанием для отклонения заявки Участника.</p>

10.4 Требования к Коллективным участникам

№ п/п	Требования к Коллективному участнику	Требования к документам, подтверждающим соответствие Коллективного участника установленным требованиям
1.	Члены Коллективного участника должны иметь между собой соглашение (или иной	Копия Соглашения между членами Коллективного участника, подготовленного в соответствии с требованиями пункта 3.2.3

	документ), соответствующее нормам ГК РФ.	Документации о закупке.
2.	Заявка Коллективного участника дополнительно должна включать сведения о распределении объемов поставки продукции между членами Коллективного участника.	План распределения объемов поставки продукции внутри Коллективного участника, по установленной в Документации о закупке форме — План распределения объемов поставки продукции (форма 11) (подраздел 7.11).
3.	Соответствие каждого члена Коллективного участника установленным требованиям (пункты 3.2.5 – 3.2.7 Документации о закупке), в том числе с учетом объема поставки продукции, который ему предполагается поручить в соответствии с Планом распределения объемов поставки продукции внутри Коллективного участника.	Сведения и документы, аналогичные установленным в подразделах 10.1 – 10.3, в отношении каждого члена Коллективного участника, подтверждающие его соответствие данным требованиям.

10.5 Требования к Генеральным подрядчикам

[требования настоящего подраздела применяются только в случае, если в пункте 1.2.23 Документации о закупке установлено, что процедура рассмотрения и оценки заявок Участников, выступающих Генеральными подрядчиками, осуществляется с учетом привлекаемых субподрядчиков]

№ п/п	Требования к Генеральному подрядчику	Требования к документам, подтверждающим соответствие Генерального подрядчика установленным требованиям
1.	Заявка Генерального подрядчика дополнительно должна включать сведения о распределении объемов поставки продукции между Генеральным подрядчиком и субподрядчиками.	План распределения объемов поставки продукции между Генеральным подрядчиком и субподрядчиками, по установленной в Документации о закупке форме — План распределения объемов поставки продукции (форма 11) (подраздел 7.11).

2.	<p>Генеральный подрядчик должен доказать, что каждый из привлекаемых им субподрядчиков:</p> <p>а) осведомлен о привлечении его в качестве субподрядчика;</p> <p>б) согласен с выделяемым ему перечнем, объемами, сроками и стоимостью поставки продукции.</p>	<p>Письмо от имени каждого субподрядчика (составляется в произвольной форме), подтверждающее его согласие на привлечение в качестве субподрядчика, с указанием объема и стоимости возлагаемой на него поставки продукции, а также сроков поставки продукции.</p>
3.	<p>Соответствие каждого субподрядчика установленным требованиям (пункт 3.3.5 Документации о закупке) в части объема поставки продукции, который ему предполагается поручить в соответствии с Планом распределения объемов поставки продукции между Генеральным подрядчиком и субподрядчиком.</p>	<p>Сведения и документы, аналогичные установленным в подразделах 10.1 – 10.3, в отношении каждого субподрядчика, подтверждающие его соответствие данным требованиям.</p>
4.	<p><i>[Указываются (при необходимости) дополнительные требования к Генеральному подрядчику / субподрядчикам помимо указанных в подразделах 10.2 – 10.3, устанавливаемые исходя из предмета закупки]</i></p> <p><i>[При отсутствии дополнительных требований данную строку необходимо удалить]</i></p>	<p><i>[Приводится перечень документов, подтверждающих соответствие Генерального подрядчика / субподрядчиков установленным дополнительным требованиям (при наличии)]</i></p>

11. ПРИЛОЖЕНИЕ № 4 – СОСТАВ ЗАЯВКИ

Заявка на участие в закупке должна содержать следующий комплект документов с учетом требований подраздела 4.5, а также иных условий настоящей Документации о закупке:

[Здесь приводится полный состав заявки, который может быть отредактирован исходя из специфики закупки]

№ п/п	Наименование документа
	Общая часть:
1.	Письмо о подаче оферты (форма 2) по форме и в соответствии с инструкциями, приведенными в настоящей Документации о закупке (подраздел 7.2);
2.	Коммерческое предложение (форма 3) по форме и в соответствии с инструкциями, приведенными в настоящей Документации о закупке (подраздел 7.3);
3.	Техническое предложение (форма 4) по форме и в соответствии с инструкциями, приведенными в настоящей Документации о закупке (подраздел 7.4);
4.	Календарный график (форма 5) по форме и в соответствии с инструкциями, приведенными в настоящей Документации о закупке (подраздел 7.5);
5.	Анкета Участника (форма 6) по форме и в соответствии с инструкциями, приведенными в настоящей Документации о закупке (подраздел 7.6);
6.	Документы, подтверждающие соответствие Участника обязательным требованиям настоящей Документации о закупке, а также необходимые для прохождения (при необходимости) процедуры Аккредитации (подраздел 10.1);
7.	Документы, подтверждающие соответствие Участника специальным требованиям настоящей Документации о закупке (подраздел 10.2);
8.	Документы, подтверждающие соответствие Участника квалификационным требованиям настоящей Документации о закупке (подраздел 10.3);
	Дополнительная часть:
9.	<i>[в случае если заявка подается Коллективным участником]</i> Документы, подтверждающие соответствие Коллективного участника требованиям настоящей Документации о закупке (подраздел 10.4);
10.	<i>[в случае если заявка подается Генеральным подрядчиком и в пункте 1.2.23 установлено, что процедура рассмотрения и оценки заявок Участников, выступающих Генеральными подрядчиками, осуществляется с учетом привлекаемых субподрядчиков]</i> Документы, подтверждающие соответствие Генерального подрядчика требованиям настоящей Документации о закупке (подраздел 10.5);
11.	<i>[при наличии в Технических требованиях Заказчика требований к дополнительным документам, включаемых в состав заявки в качестве подтверждения соответствия поставляемой продукции]:</i> Копии документов,

подтверждающих соответствие предлагаемой к поставке продукции требованиям, установленным в Технических требованиях Заказчика (Приложение №1 к настоящей Документации о закупке).
--

В случае если по каким-либо причинам Участник не может предоставить какой-либо из требуемых документов, он может в составе заявки приложить составленную в произвольной форме справку, объясняющую причину отсутствия требуемого документа (однако предоставление данной справки носит исключительно информационный характер и не может являться основанием для снятия с Участника обязанности по предоставлению требуемого документа).

12. ПРИЛОЖЕНИЕ № 5 – ОТБОРОЧНЫЕ КРИТЕРИИ РАССМОТРЕНИЯ ЗАЯВОК

[При формировании данной таблицы следует учитывать, что в шаблоне приведены отборочные критерии, разработанные специально для данного типа Документации о закупке, по которым оцениваются заявки Участников. Если при проведении закупки, исходя из ее специфики, требуется установление иных отборочных критериев, то перечень критериев может быть изменен при условии его согласования с закупочным подразделением в порядке, установленном внутренними ЛНА Заказчика]

Номер критерия	Наименование отборочного критерия	Номер пункта Документации о закупке	Направления оценки заявок*
	Состав и правильность оформления заявки, в том числе:	--	--
1.	Наличие в составе заявки обязательных к предоставлению (для целей рассмотрения заявок в рамках отборочной стадии) документов в соответствии с требованиями Приложения №4 к Документации о закупке, а также правильность их оформления (в т.ч. в части наличия должных печатей, подписей, формы заверения, языка и валюты заявки)	раздел 11 / пункты 4.5.1, 4.5.3, 4.5.4	Орг, Юр, Тех, Цена
2.	Отсутствие в материалах заявки недостоверных сведений ⁵³ или намеренно искаженной информации и/или документов, внутренних противоречий между различными частями и/или документами заявки, в том числе по тексту внутри одного документа, а также противоречий между документами заявки и сведениями, указанными Участником в структурированных формах на ЭТП	подпункт 4.5.1.3	Орг, Юр, Тех, Цена
	Соответствие Письма о подаче оферты:	--	--
3.	Соответствие Письма о подаче оферты установленной форме и иным требованиям Документации о закупке, в т.ч. в части срока действия заявки	подраздел 7.2 / пункты 4.5.2	Орг
	Соответствие Участника установленным требованиям Документации о закупке, в том числе:	--	--

⁵³ С учетом пункта 4.13.4.

4.	Соответствие Участника пункту 1 обязательных требований <i>(В рамках осуществления экспертизы заявки Участника в том числе проверяется наличие у него статуса «аккредитован» / «аккредитация не требуется», или проводится процедура аккредитации Участника (при необходимости). В рамках заключения Договора Победитель в целях подтверждения своего соответствия предоставляет документы в порядке, предусмотренном подразделом 5.1)</i>	подраздел 10.1	Орг, Юр
5.	Соответствие Участника пункту 2 обязательных требований	подраздел 10.1	Орг
6.	Соответствие Участника специальным требованиям <i>(данный пункт применяется только в случае установления соответствующих требований)</i>	пункты 1, 2 подраздела 10.2	Тех
7.	Соответствие Участника квалификационным требованиям <i>(данный пункт применяется только в случае установления соответствующих требований)</i>	подраздел 10.3	Тех
8.	Соответствие Коллективного участника установленным требованиям, в том числе:	подраздел 10.4	--
8.1.	– Соответствие Коллективного участника требованиям в части пункта 1 <i>(В рамках заключения Договора Победитель в целях подтверждения своего соответствия предоставляет документы в порядке, предусмотренном подразделом 5.1)</i>	пункт 1 подраздела 10.4	Юр
8.2.	– Соответствие Коллективного участника требованиям в части пункта 2	пункт 2 подраздела 10.4	Тех
8.3.	– Соответствие членов Коллективного участника требованиям в части пункта 3 <i>(В рамках осуществления экспертизы заявки Участника в отношении каждого члена Коллективного участника в том числе проверяется наличие у него статуса «аккредитован» / «аккредитация не требуется», или проводится процедура его аккредитации (при необходимости). В рамках заключения Договора Победитель в целях подтверждения своего соответствия предоставляет документы в порядке, предусмотренном подразделом 5.1)</i>	пункт 3 подраздела 10.4	Орг, Юр, Тех
9.	Соответствие Генерального подрядчика установленным требованиям, в том числе: <i>(данный пункт применяется только в случае установления соответствующих требований)</i>	подраздел 10.5 / пункт 1.2.23	--
9.1.	– Соответствие Генерального подрядчика требованиям в части пунктов 1, 2, 4	пункты 1, 2, 4 подраздела 10.5	Тех

9.2.	– Соответствие субподрядчиков требованиям в части пункта 3	пункт 3 подраздела 10.5 / пункт 1.2.23	Орг, Тех
	Соответствие технических предложений Участника требованиям Заказчика, указанным в Технических требованиях, в том числе:	--	--
10.	Соответствие объемов и состава работ / услуг, технологии производства работ, предложенных Участником в техническом предложении / подтверждающей документации, прилагаемой к Коммерческому предложению <i>(при наличии соответствующих требований)</i> , обязательным требованиям, указанным в Технических требованиях Заказчика	раздел 8 / пункт 4.5.5	Тех
11.	Соответствие номенклатуры, количества и характеристик материалов / оборудования, предложенных Участником в техническом предложении / подтверждающей документации, прилагаемой к Коммерческому предложению <i>(при наличии соответствующих требований)</i> , обязательным требованиям, указанным в Технических требованиях Заказчика	раздел 8 / пункт 4.5.5	Тех
12.	Соответствие Календарного графика требованиям к срокам и этапам реализации Договора	раздел 8	Тех
13.	Соответствие требованиям к гарантии на поставляемые материалы / оборудование и результаты выполненных работ <i>(данный пункт применяется только в случае установления соответствующих требований)</i>	разделы 8 / 9	Тех
14.	Соответствие предлагаемой к поставке продукции дополнительным требованиям, установленным в Технических требованиях, с предоставлением требуемых подтверждающих документов <i>(данный пункт применяется только в случае установления соответствующих требований)</i>	раздел 8	Тех
	Соответствие предлагаемого Коммерческого предложения требованиям Документации о закупке, в том числе:	--	--
15.	Соответствие Коммерческого предложения, а также прилагаемой подтверждающей документации <i>(при наличии соответствующих требований)</i> установленной форме и иным требованиям Документации о закупке	подраздел 7.3/ пункт 4.5.6	Цена
16.	Наличие в заявке Участника информации о стране происхождения товара <i>(не является основанием для отклонения заявки)</i>	подраздел 7.3 / пункт 4.13.3	Цена

17.	Возможность применения приоритета в соответствии с Постановлением Правительства РФ от 16.09.2016 № 925 в соответствии с условиями Документации о закупке, с указанием размера % такого приоритета <i>(не является основанием для отклонения заявки)</i>	подраздел 7.3 / подраздел 4.13	Цена
-----	---	-----------------------------------	-------------

* Направления оценки заявок:

- Орг** – проверка наличия в составе заявки и оценка правильности оформления Письма о подаче оферты; наличие у Участника статуса «аккредитован», либо статуса «аккредитация не требуется»; отсутствие сведений об Участнике в перечне юридических лиц, в отношении которых применяются специальные экономические меры, утвержденном Постановлением Правительства Российской Федерации от 11.05.2022 №851;
- Тех** – проверка наличия в составе заявки всех необходимых документов для рассмотрения экспертом по своему направлению, а также оценка правильности их оформления (в т.ч. в части наличия должных печатей, подписей формы заверения, языка и валюты заявки); оценка технических предложений и квалификационных данных Участника, технической части подтверждающей документации, прилагаемой к Коммерческому предложению (при наличии), а также, при необходимости, технических условий исполнения Договора;
- Юр** – проверка наличия в составе заявки всех необходимых документов для рассмотрения экспертом по своему направлению, а также оценка правильности их оформления (в т.ч. в части наличия должных печатей, подписей формы заверения, языка и валюты заявки); оценка юридических аспектов заявки, в том числе оценка правомочности подписанта доверенности (при необходимости) на основании выписки из ЕГРЮЛ (выписка из ЕГРЮЛ доступна на официальном сервисе ФНС России <https://egrul.nalog.ru/index.html>);
- Цена** – проверка наличия в составе заявки всех необходимых документов для рассмотрения экспертом по своему направлению, а также оценка правильности их оформления (в т.ч. в части наличия должных печатей, подписей формы заверения, языка и валюты заявки); проверка отсутствия противоречий (в части стоимости заявки (цены Договора)) между Письмом о подаче оферты и сведениями, указанными Участником в структурированных формах на ЭТП; оценка Коммерческого предложения Участника, а также (при наличии) прилагаемой к нему подтверждающей документации (включая спецификацию) на предмет:
- не превышения ценового предложения участника установленного размера НМЦ;
 - возможности применения приоритета в соответствии с ПП 925.

В случае указания по одному критерию отбора сразу нескольких направлений оценки заявок – экспертиза на соответствие указанному критерию осуществляется в пределах компетенции эксперта (в рамках документов, являющихся предметом его

экспертизы).

13. ПРИЛОЖЕНИЕ № 6 - ПОРЯДОК И КРИТЕРИИ ОЦЕНКИ И СОПОСТАВЛЕНИЯ ЗАЯВОК

13.1 Расчет итоговой оценки предпочтительности каждой заявки, успешно прошедшей отборочную стадию (подраздел 4.9), осуществляется по следующим критериям оценки и в соответствии со следующим порядком оценки предпочтительности и сопоставления заявок:

Номер критерия оценки в структуре	Направление оценки заявок	Наименование критерия оценки		Значимость критерия оценки	Содержание частного критерия оценки	Расчет оценки предпочтительности заявки расчеты производятся с точностью до двух знаков после запятой, округление показателей производится до четырех знаков)
		критерий оценки первого уровня	критерий оценки второго уровня			
1	ЦЕНА	Цена договора	отсутствует	80% ($V_1 = 0,8$), где V_1 – значимость (вес) критерия оценки №1	Чем меньше цена коммерческого предложения, тем выше предпочтительность	<p>Расчет оценки предпочтительности по частному критерию по методу «Расчет оценки предпочтительности по частному критерию по методу «Математическая формула, задающая «функцию ценности»»:</p> $B_1 = \frac{ЦЕНА_{min}}{ЦЕНА_i} \times Ш,$ <p>где:</p> <p>B_1 – рассчитанная оценка предпочтительности по данному частному критерию оценки в баллах;</p> <p>$ЦЕНА_{min}$ – минимальная цена договора (заявки) среди всех допущенных заявок участников, руб. без учета НДС;</p> <p>$ЦЕНА_i$ – цена договора (заявки), указанная в заявке допущенного участника, руб. без учета НДС;</p> <p>$Ш$ – максимально возможный балл (максимальная возможная оценка предпочтительности) по шкале оценок ($Ш = 5$).</p> <p>«Оценка предпочтительности заявок осуществляется в едином базисе сопоставления ценовых (стоимостных) предложений: без учета НДС» и т.д.</p>

Номер критерия оценки в структуре	Направление оценки заявок	Наименование критерия оценки		Значимость критерия оценки	Содержание частного критерия оценки	Расчет оценки предпочтительности заявки расчеты производятся с точностью до двух знаков после запятой, округление показателей производится до четырех знаков)												
		критерий оценки первого уровня	критерий оценки второго уровня															
						Шкала оценок от 0 до 5 баллов.												
2	ТЕХ	Опыт выполнения работ (поставок)	отсутствует	20% ($B_2 = 0,2$) где B_2 – значимость (вес) критерия оценки №2	Чем больше опыт (от оцениваемого предела), (в стоимостном выражении) опыта выполнения поставки электротехнического оборудования классом напряжения свыше 110кВ за последние 3 года, тем выше предпочтительность.	<p>«Оценка предпочтительности посредством однозначной числовой шкалы измерений»:</p> <p>Порядок осуществления оценки (значение оцениваемого параметра), в зависимости от предоставленных в i-ой заявке документов, подтверждающих опыт, требуемый в соответствии с документацией о закупке (п.1 Таблицы 10.3. раздела 10 ДоЗ):</p> <table border="1"> <tr> <td>$B_2 = 0$</td> <td>до 20 % НМЦ «без учета НДС» (включительн</td> </tr> <tr> <td>$B_2 = 1$</td> <td>более 20% НМЦ без учета НДС, но менее 30% учета НДС;</td> </tr> <tr> <td>$B_2 = 2$</td> <td>более 30% НМЦ без учета НДС (включительн 40% НМЦ без учета НДС;</td> </tr> <tr> <td>$B_2 = 3$</td> <td>более 40% НМЦ без учета НДС (включительн 50% НМЦ без учета НДС;</td> </tr> <tr> <td>$B_2 = 4$</td> <td>более 50% НМЦ без учета НДС (включительн 60% НМЦ без учета НДС;</td> </tr> <tr> <td>$B_2 = 5$</td> <td>более 60% НМЦ без учета НДС (включительн</td> </tr> </table> <p>где:</p> <p>B_2 – рассчитанная оценка предпочтительности по данному частному критерию оценки в баллах.</p> <p>Опыт, несоответствующий установленным в документации о закупке требованиям, не оценивается.</p> <p>Шкала оценок от 0 до 5 баллов.</p>	$B_2 = 0$	до 20 % НМЦ «без учета НДС» (включительн	$B_2 = 1$	более 20% НМЦ без учета НДС, но менее 30% учета НДС;	$B_2 = 2$	более 30% НМЦ без учета НДС (включительн 40% НМЦ без учета НДС;	$B_2 = 3$	более 40% НМЦ без учета НДС (включительн 50% НМЦ без учета НДС;	$B_2 = 4$	более 50% НМЦ без учета НДС (включительн 60% НМЦ без учета НДС;	$B_2 = 5$	более 60% НМЦ без учета НДС (включительн
$B_2 = 0$	до 20 % НМЦ «без учета НДС» (включительн																	
$B_2 = 1$	более 20% НМЦ без учета НДС, но менее 30% учета НДС;																	
$B_2 = 2$	более 30% НМЦ без учета НДС (включительн 40% НМЦ без учета НДС;																	
$B_2 = 3$	более 40% НМЦ без учета НДС (включительн 50% НМЦ без учета НДС;																	
$B_2 = 4$	более 50% НМЦ без учета НДС (включительн 60% НМЦ без учета НДС;																	
$B_2 = 5$	более 60% НМЦ без учета НДС (включительн																	

Номер критерия оценки в структуре	Направление оценки заявок	Наименование критерия оценки		Значимость критерия оценки	Содержание частного критерия оценки	Расчет оценки предпочтительности заявки расчеты производятся с точностью до двух знаков после запятой, округление показателей производится до четырех знаков)
		критерий оценки первого уровня	критерий оценки второго уровня			
Итоговая оценка предпочтительности заявки:		<p>Расчет итоговой оценки предпочтительности i-ой заявки:</p> $B_{\text{итог}_i} = B_1 \times V_1 + B_2 \times V_2$ <p>где:</p> <p>$B_{\text{итог}_i}$ – рассчитанная итоговая оценка предпочтительности i-ой заявки в баллах (шкала оценок от 0 до 5 баллов);</p> <p>B_1 – рассчитанная оценка предпочтительности по первому критерию оценки первого уровня в баллах;</p> <p>V_1 – значимость (вес) первого критерия оценки первого уровня, выраженная в диапазоне в долях от 0,01 до 1,00;</p> <p>B_2 – рассчитанная оценка предпочтительности по второму критерию оценки первого уровня в баллах;</p> <p>V_2 – значимость (вес) второго критерия оценки первого уровня, выраженная в диапазоне в долях от 0,01 до 1,00.</p>				
		<p><i>Расчет значений баллов по частным / обобщенным критериям оценки, а также итогового балла (итоговой оценки предпочтительности) производится до четвертого знака после запятой (в соответствии с математическими правилами округления).</i></p>				

- 13.2** Итоговая оценка предпочтительности заявки формируется путем взвешенного суммирования (суммирования в баллах, умноженных на соответствующий коэффициент значимости критерия), производимого в рамках критериев одного уровня. Общая значимость всех критериев одного уровня составляет 100%. Вычисление оценки предпочтительности по каждому критерию и итоговой оценки предпочтительности заявки производится с точностью до десяти тысячных балла.
- 13.3** В случае если по результатам рассмотрения заявок (отборочной стадии) допущены заявки, содержащие предложения по поставке товара иностранного происхождения, работам, услугам, выполняемым, оказываемым иностранными лицами, оценка и сопоставление таких заявок производится с учетом применения приоритета в соответствии с ПП 925 в порядке, предусмотренном подразделом 4.13.
- 13.4** Заявки участников, из числа успешно прошедших отборочную стадию рассмотрения заявок, ранжируются по количеству набранных баллов (от наибольшего к наименьшему), присвоенных заявкам по результатам их сопоставления.

14. ПРИЛОЖЕНИЕ № 7 – СТРУКТУРА НМЦ (в формате Excel)

ВНИМАНИЕ! Электронная версия установленной Структуры НМЦ (в форме Excel) содержится в Приложении № 7 к настоящей Документации о закупке.

15. ПРИЛОЖЕНИЕ № 8 – ОБОСНОВАНИЕ НМЦ

15.1 Пояснения к Обоснованию НМЦ

15.1.1 Обоснование НМЦ приведено в Приложении № 8 к настоящей Документации о закупке (отдельным документом).

16. ПРИЛОЖЕНИЕ № 9 – ФОРМА ЗАЯВКИ НА АККРЕДИТАЦИЮ

16.1 Пояснения к Форме Заявки на аккредитацию

16.1.1 Форма Заявки на аккредитацию приведена в Приложении № 9 к настоящей Документации о закупке (отдельным документом).



Заявка на
аккредитацию.xlsx

Технические требования на поставку

**«ОКПД2 27.11.62.110 Поставка в аварийный запас ввод высоковольтный
GSA245 для нужд Филиала ПАО «РусГидро» – «Саратовская ГЭС»
11-А3-2024-СарГЭС**

СОДЕРЖАНИЕ

1.	Общие сведения.....	3
1.1.	Обозначения и сокращения	3
1.2.	Наименование закупаемой продукции.....	4
1.3.	Цель использования закупаемой продукции	4
1.4.	Существующее положение	4
2.	Требования к продукции	4
2.1.	Требования к объемам и срокам поставки	4
2.1.1.	Перечень и объем закупаемой продукции	4
	Таблица 1.1 Перечень и объем закупаемой продукции	4
	Таблица 1.2 Перечень и объем закупаемых сопутствующих услуг.....	4
	2.1.2.Требования к срокам поставки продукции и оказания сопутствующих услуг ...	4
	Таблица 2.1 Требования по срокам поставки продукции	4
	Таблица 2.2 Требования по срокам оказания сопутствующих услуг	4
	2.2.Требования к качеству продукции	5
	Таблица 3. Требования к продукции.....	5
3.	Требования к документации по ценообразованию на этапе закупки	11
4.	Приложения:.....	11

1.1. Общие сведения

Обозначения и сокращения

<i>СТО</i>	<i>стандарт организации</i>
<i>ПАО</i>	<i>публичное акционерное общество</i>
<i>ТТ</i>	<i>технические требования</i>
<i>АЗ</i>	<i>аварийный запас</i>
<i>ТРДЦ</i>	<i>трансформатор трехфазный масляный с расщепленной обмоткой</i>

1.2. Наименование закупаемой продукции

Поставка в аварийный запас ввод высоковольтный GSA245 для нужд Филиала ПАО «РусГидро» – «Саратовская ГЭС»
ОКПД2 27.11.62.110

1.3. Цель использования закупаемой продукции

Целью закупки является минимизация материального ущерба от возможных технологических нарушений на оборудовании за счет сокращения времени обеспечения запасными частями и/или оборудованием, необходимым для восстановительных или превентивных работ. Приобретение и поддержание определенного количества запасных частей блочных силовых трансформаторов для нужд производственно-технической службы Филиала ПАО «РусГидро» - «Саратовская ГЭС», необходимых для ликвидации возможных отказов (аварийных ситуаций, аварий).

1.4. Существующее положение

В настоящее время на филиале эксплуатируются силовые трансформаторы ТРДЦ – 320000/220 –У1 (ТСП344Т GSU) производства АББ.

2. Требования к продукции

2.1. Требования к объемам и срокам поставки

2.1.1. Перечень и объем закупаемой продукции

Таблица 1.1 Перечень и объем закупаемой продукции

№ п/п	Наименование продукции	Единица измерения	Количество
1	2	3	4
1	Ввод высоковольтный типа GSA245-00/1600/0.3 LF135245 EB (проходной изолятор) для силового трансформатора типа ТРДЦ – 320000/220 –У1 (ТСП344Т GSU) или эквивалент	Шт.	1

2.1.2. Требования к срокам поставки продукции и оказания сопутствующих услуг

Поставка товара осуществляется одновременно в один этап.

Таблица 2.1 Требования по срокам поставки продукции

№ п/п	Наименование продукции / партии продукции	Требования к началу срока поставки продукции	Требования к окончанию срока поставки продукции
1	2	3	4
1.	Ввод высоковольтный типа GSA245-00/1600/0.3 LF135245 EB (проходной изолятор) для силового трансформатора типа ТРДЦ – 320000/220 –У1 (ТСП344Т GSU).	С даты подписания договора	До 30.11.2024 г.

2.2. Требования к качеству продукции

Таблица 3. Требования к продукции

Наименование продукции: Поставка в аварийный запас ввод высоковольтный GSA245 для нужд Филиала ПАО «РусГидро» – «Саратовская ГЭС».

№ п/п	Наименование параметра	Требование заказчика	Способ подтверждения участником соответствия требованиям		Предложение участника по характеристикам и параметрам
			Согласие с требованием/ указание характеристик	Предоставление подтверждающего документа или иной способ подтверждения	
1	2	3	4	5	6
1.	Требования к техническим и функциональным характеристикам (включая гарантируемые показатели)		-//-	-//-	-//-
1.1.	Напряжение наибольшее рабочее, не менее.	252 кВ	Согласие с требованием		
1.2.	Напряжение наибольшее рабочее фазное, не менее.	146 кВ	Согласие с требованием		
1.3.	Напряжение испытательное для частичных разрядов (ЧР), не менее.	252 кВ	Согласие с требованием		
1.4.	Уровень ЧР, не более.	10 пКл	Согласие с требованием		
1.5.	Напряжение испытательное 50 Гц, 1 мин не менее.	505 кВ	Согласие с требованием		
1.6.	Напряжение испытательное грозового импульса полной волны 1,2/50мкс, не менее	1050 кВ	Согласие с требованием		
1.7.	Номинальный ток, не менее.	1250А	Согласие с требованием		

№ п/п	Наименование параметра	Требование заказчика	Способ подтверждения участником соответствия требованиям		Предложение участника по характеристикам и параметрам
			Согласие с требованием/указание характеристик	Предоставление подтверждающего документа или иной способ подтверждения	
1	2	3	4	5	6
1.8.	Ток термической стойкости в течение 2с, не менее.	31,25 кА	Согласие с требованием		
1.9.	Ток динамической стойкости, не менее.	78 кА.	Согласие с требованием		
1.10.	Температура масла трансформатора, максимальная среднесуточная, не менее.	90 °С	Согласие с требованием		
1.11.	Угол установки	0...90 град.	Согласие с требованием		
1.12.	Испытательная консольная нагрузка	4000 Н	Согласие с требованием		
1.13.	Масса, не более	50 кг	Согласие с требованием		
1.14.	Габаритные и другие размеры	В соответствии с приложением №2	Согласие с требованием		
2.	Требования к доставке, маркировке, упаковке, транспортировке, перемещению, условиям хранения, приемке и испытаниям				
2.1.	<i>Место поставки</i>	Саратовская область, г. Балаково, Саратовская ГЭС, центральный склад.	<i>Согласие с требованием</i>		
2.2.	Требование к упаковке и консервации	1. Стоимость тары и упаковки включена в Цену Договора. Тара и упаковка возврату не подлежат. 2. Упаковка должна соответствовать всем требованиям завода-изготовителя для длительного хранения. 3. Товар должен быть подготовлен к	Согласие с требованием		

№ п/п	Наименование параметра	Требование заказчика	Способ подтверждения участником соответствия требованиям		Предложение участника по характеристикам и параметрам
			Согласие с требованием/ указание характеристик	Предоставление подтверждающего документа или иной способ подтверждения	
1	2	3	4	5	6
		длительному хранению на складе заказчика.			
2.3.	Условия транспортирования	<p>1. Вся продукция должна быть упакована, и защищена, надлежащим образом для транспортировки. Способ упаковки продукции должен отвечать требованиям Завода изготовителя и должен гарантировать, что ни одна из деталей не будет повреждена, деформирована, утеряна во время транспортировки.</p> <p>2. Упаковка продукции должна соответствовать способу транспортировки и выдерживать, без каких-либо ограничений, интенсивную подъёмно-транспортную обработку и воздействие экстремальных температур, соли, осадков во время транспортировки, а также открытого хранения. Поставщик несёт ответственность за качество упаковки.</p>	Согласие с требованием		
3.	Требования надежности				
3.1.	Срок службы	Не менее 30 лет	Указать значение		

№ п/п	Наименование параметра	Требование заказчика	Способ подтверждения участником соответствия требованиям		Предложение участника по характеристикам и параметрам
			Согласие с требованием/ указание характеристик	Предоставление подтверждающего документа или иной способ подтверждения	
1	2	3	4	5	6
4.	Требования к гарантиям, гарантийному и послегарантийному обслуживанию				
4.1.	Срок гарантии на продукцию	Гарантийный срок на Товар должен соответствовать гарантии, заявленной производителем данного товара, но не менее 36 месяцев с момента ввода в эксплуатацию и не менее 40 месяцев со дня поставки.	Указать значение		
4.2.	Дата изготовления	Поставляемый Товар должны быть новыми, ранее не использованными, не бывшими в употреблении, не восстановленным после ремонта.	Согласие с требованием		
5.	Требования к комплектации и документам, поставляемым вместе с продукцией				
5.1.	Комплектация при поставке	В соответствии с арт №ХСЕ469044-А3566	<i>Согласие с требованием</i>		
5.2.	Документы, передаваемые вместе с оборудованием	На все оборудование предоставить: 1. Товарную накладную унифицированной формы ТОРГ-12 в 2 экз. (или УПД); 2. Сертификаты соответствия продукции. 3. Оригинал счёта. 4. При поставке вся продукция должна быть укомплектована документами, удостоверяющими качество продукции и гарантийные обязательства производителя,			

№ п/п	Наименование параметра	Требование заказчика	Способ подтверждения участником соответствия требованиям		Предложение участника по характеристикам и параметрам
			Согласие с требованием/указание характеристик	Предоставление подтверждающего документа или иной способ подтверждения	
1	2	3	4	5	6
		выданными производителем продукции. 5. Инструкция по хранению.			
5.3.	Документация при поставке эквивалентов.	Дополнительно к требованиям п.5.2.При поставке должны быть представлены протоколы приемо-сдаточных испытаний., предусмотренных заводом изготовителем с привлечением испытательного центра, аккредитованного в Росаккредитации. на соответствии ГОСТ Р 17025-2019	<i>Согласие с требованием</i>		
6.	Требования к обязательствам Поставщика, влияющим на исполнение договора				
6.1.	Требования в отношении процедуры приемки товаров, поступающих на склад заказчика	Проведение входного контроля всего Товара по мере его поступления на ГЭС, проводится в соответствии с положением «О входном контроле материально-технических ресурсов Филиала ПАО «РусГидро» – «Саратовская ГЭС», утвержденное приказом Филиала ПАО «РусГидро» - «Саратовская ГЭС» №СарГЭС/94-639 от 06.12.2018 г., приложение № 1 к настоящим ТТ.	Согласие с требованием		
7.	Прочие (дополнительные) требования к продукции/поставщику				
7.1.	Дополнительные требования к продукции	Не допускается поставка контрафактного и восстановленного оборудования	Согласие с требованием		
7.2.	Применение эквивалентов за-	Совместимость с установленным вво-	Согласие с требованием		

№ п/п	Наименование параметра	Требование заказчика	Способ подтверждения участником соответствия требованиям		Предложение участника по характеристикам и параметрам
			Согласие с требованием/ указание характеристик	Предоставление подтверждающего документа или иной способ подтверждения	
1	2	3	4	5	6
	купаемой продукции	<p>дом GSA245-00/1600/0.3 LF135245 EB силового трансформатора типа ТРДЦ – 320000/220 –У1 (ТСП344Т GSU).</p> <p>Подробные параметры и функции предлагаемого эквивалентного оборудования, материалов и программного обеспечения предоставляются Участником, в составе заявки закупочной документации.</p> <p>Параметры эквивалентов изложены в Приложениях №2, 3 к настоящим ТТ.</p>			

3. Требования к документации по ценообразованию на этапе закупки

3.1. В обоснование стоимости своей заявки Участник предоставляет Коммерческое предложение по форме (с учетом прилагаемой к ней инструкции по заполнению), приведенной в Документации о закупке.

3.2. Дополнительные документы по ценообразованию в состав заявки не включаются.

4. Приложения:

Приложение №1 Положение «О входном контроле материально-технических ресурсов Филиала ПАО «РусГидро» - «Саратовская ГЭС», утвержденное приказом Филиала ПАО «РусГидро» - «Саратовская ГЭС» № СарГЭС/94-639 от 06.12.2018 г.

Приложение №2 Чертеж высоковольтного ввода.

Приложение №3 Параметры эквивалентности высоковольтного ввода.

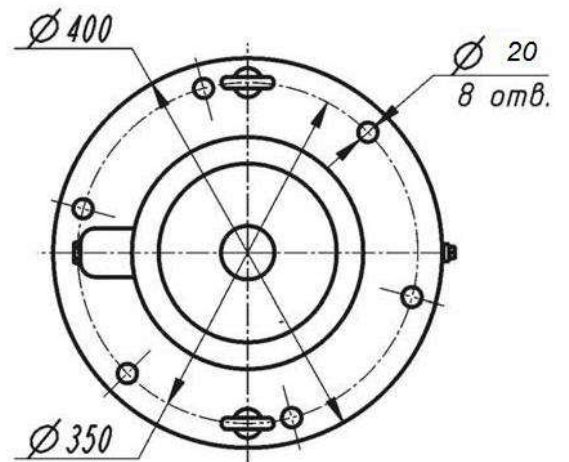
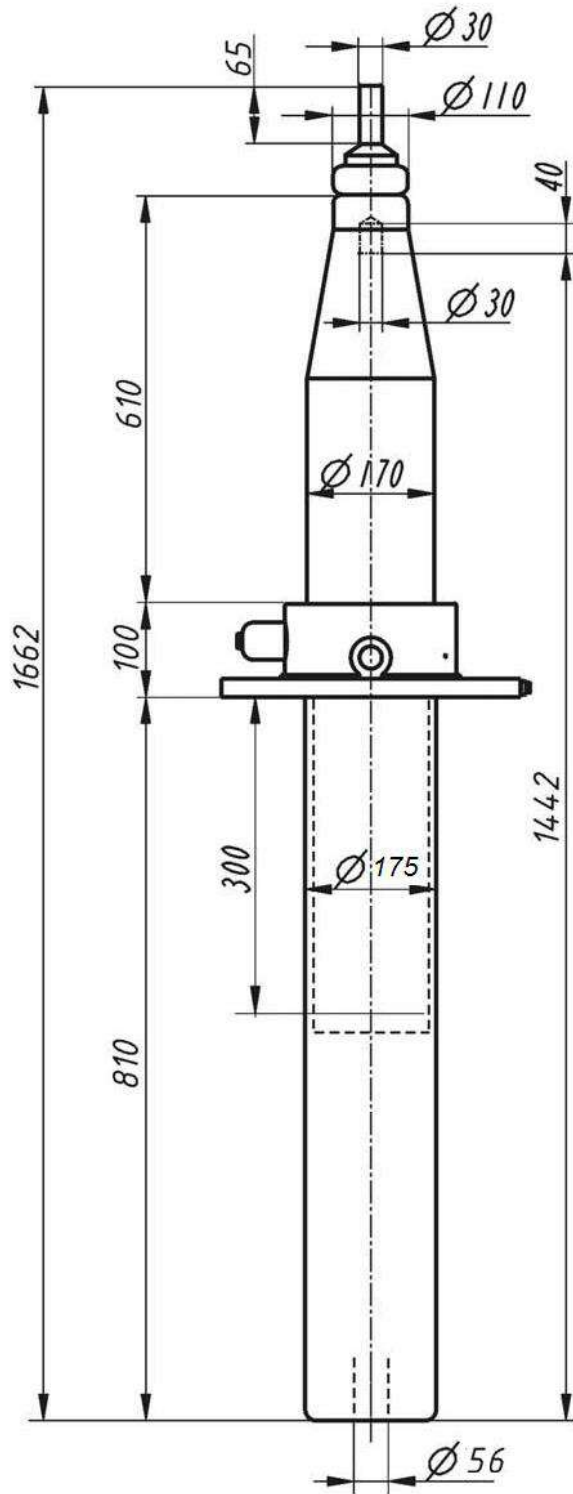

Положение
о входном контроле материально-технических ресурсов
Филиала ПАО «РусГидро» - Саратовская ГЭС»

СОДЕРЖАНИЕ

РАЗДЕЛ I. ОБЩИЕ ПОЛОЖЕНИЯ.....	3
Глава 1. Цель, назначение и область применения.....	3
РАЗДЕЛ II. ПРОЦЕДУРА ВХОДНОГО КОНТРОЛЯ.....	3
Глава 2. Цель и задачи входного контроля.....	3
Глава 3. Организация входного контроля.....	3
Глава 4. Методы проведения входного контроля.....	5
Глава 5. Ответственность.....	6
ПРИЛОЖЕНИЯ.....	7

ГЛОССАРИЙ

Термины

Продукция - сырье, материалы, оборудование, комплектующие изделия и другие ресурсы, закупаемые Филиалом и используемые в процессе осуществления производственно-хозяйственной деятельности Филиала.

Поставщик - организация–производитель или продавец, поставляющий продукцию.

Соответствие - выполнение установленных требований.

Несоответствие - невыполнение установленных требований.

Несоответствующая продукция - продукция, не отвечающая требованиям, установленным в нормативной, технической, конструкторской документации или договорным условиям.

Приемка - проверка груза материально-ответственным лицом (или иным представителем заказчика) на соответствие условиям договора по номенклатуре, объему поставки, требованиям к упаковке, наличию сопроводительной документации и другим методом визуального контроля.

Входной контроль - контроль продукции поставщика, поступающей в Филиал, на соответствие требованиям нормативной, технической, конструкторской документации и требованиям договора с помощью выполнения визуального осмотра проведения измерений, испытаний, проверки работоспособности, химического анализа и др.

Партия продукции – продукция, поступившая в Филиал, одного наименования, одного типоразмера с одинаковыми свойствами, и техническими характеристиками от одного Поставщика по одному сопроводительному документу. Разные партии продукции могут быть упакованы в одно тарное место с обязательным разделением партий. Одна партия продукции может состоять из нескольких тарных мест.

Подрядная организация - организация или лицо, предоставляющее услуги либо выполняющее работы по договору для нужд Филиала.

Нормативно-техническая документация - документация, устанавливающая правила, общие принципы или характеристики, касающиеся различных видов деятельности или их результатов. К нормативной документации относятся международные стандарты, межгосударственные стандарты, стандарты отрасли, стандарты предприятия.

Техническая документация - документация, которая разрабатывается по решению разработчика (изготовителя) или по требованию заказчика (потребителя) продукции, содержащая требования к продукции или процессу ее изготовления. К технической документации относятся технические условия, технологические регламенты, технические описания и т.п.

Сокращения

Общество - ПАО «РусГидро».

Филиал – Филиал ПАО «РусГидро» - «Саратовская ГЭС»

РАЗДЕЛ I. ОБЩИЕ ПОЛОЖЕНИЯ.

Глава 1. Цель, назначение и область применения.

1.1. Настоящее Положение устанавливает основные требования по организации, проведению и оформлению результатов входного контроля продукции, предназначенной для основного производства, за исключением продукции, поставляемой в рамках Договора от 17.06.2011 № СР-0-177-2011¹.

1.2. Положение определяет функции, полномочия и ответственность персонала подразделений и служб Филиала, участвующих во входном контроле продукции.

1.3. Требования настоящего Положения распространяются на продукцию, которую Филиал получает в ходе производственно-хозяйственной деятельности, в том числе при выполнении подрядными организациями работ по ремонту, техническому обслуживанию, техническому перевооружению и реконструкции, модернизации, поставке оборудования.

РАЗДЕЛ II. ПРОЦЕДУРА ВХОДНОГО КОНТРОЛЯ.

Глава 2. Цель и задачи входного контроля.

2.1. Под входным контролем следует понимать контроль качества продукции, на соответствие НТД, эксплуатационной, конструкторской документации, а также заявленных требований изготовителя и условиям Договора, заключенного с Поставщиком, предназначенной для её дальнейшего использования для доработки, монтажа, ремонта или эксплуатации.

2.2. Целью входного контроля является предотвращение запуска в производство или ремонт продукции, не соответствующей установленным требованиям.

2.3. Задачи входного контроля:

- получение с большой достоверностью оценки качества продукции, предъявляемой на контроль;

- обеспечение однозначности взаимного признания результатов оценки качества продукции Поставщиком и Потребителем, осуществляемой по одним и тем же методикам и по одним и тем же планам контроля;

- установление соответствия качества продукции установленным требованиям с целью своевременного предъявления претензий Поставщикам, а также для оперативной работы с поставщиками по обеспечению требуемого уровня качества продукции.

2.4. Контролируемые параметры, вид контроля, объем выборки определяются в зависимости от вида продукции, подлежащей входному контролю.

2.5. Реализация входного контроля должна быть обеспечена:

- комплектацией нормативной документацией по соответствующим видам продукции;

- контрольно-измерительной аппаратурой и приборами, стендами для испытаний и др.;

- методиками проведения испытаний, основанных на требованиях соответствующих стандартов или инструкций изготовителей на испытательную аппаратуру и приборы;

¹ Требования по организации, проведению и оформлению результатов входного контроля продукции, поставляемой в рамках Договора от 17.06.2011 № СР-0-177-2011, установлены «Регламентом процедуры перехода права собственности и ответственности по рискам за оборудование, поступающее в рамках договора № СР-0-177-2011 по модернизации турбин Каплана на Саратовской ГЭС»

- типовыми планами контроля для отдельных видов изделий.

Глава 3. Организация входного контроля.

3.1. Требования к качеству продукции и порядок проведения входного контроля при необходимости могут определяться в Договоре поставки и Договоре подряда.

3.2. В отдельных случаях в проведении входного контроля может участвовать представитель Подрядной организации.

3.3. К входному контролю должна поступать продукция, принятая ОТК Поставщика и поступившая к Потребителю с сопроводительной документацией, оформленной в установленном порядке.

3.4. Продукция, поступившая от Поставщика до проведения входного контроля должна храниться отдельно от принятой или забракованной на входном контроле.

3.5. Входной контроль Продукции проводится в любой момент, от приемки продукции в сроки, предусмотренные договором поставки или подряда, и до запуска в производство, но обязательно до истечения гарантийного срока.

3.6. Входной контроль проводится в два этапа:

- на первом этапе осуществляется внешний осмотр продукции и наличие сопроводительных документов, в том числе и ее комплектности;

- на втором этапе проверка качественных характеристик продукции.

3.7. Входной контроль по характеристикам качества продукции осуществляется испытательными подразделениями или специализированными организациями в случаях, указанных в п.4.4.2.2. Для этого от поступившей партии продукции отбираются образцы или пробы для контроля или испытаний специалистами соответствующего подразделения (организации).

3.8. Отбор проб и образцов для проведения входного контроля:

3.8.1. Отбор проб и выборок осуществляется согласно плана для данной номенклатуры продукции либо условиям договора поставки.

3.8.2. Подготовка к отбору проб и выборок поступающей в Филиал продукции (вскрытие тары и др.) выполняется материально-ответственным лицом (или иным представителем) Филиала.

3.9. Проведение испытаний:

3.9.1. Отобранные пробы продукции испытываются в соответствии с требованиями стандартов и методических указаний для данного вида продукции.

3.9.2. Испытания проводятся персоналом подразделений Филиала соответствующей специализации и квалификации, либо специализированными подрядными организациями.

3.10. Входной контроль проводится по параметрам (требованиям), установленным в эксплуатационной, конструкторской документации, а также заявленных требованиях изготовителя на контролируемую продукцию.

3.11. Входной контроль продукции по параметрам, не установленным в эксплуатационной, конструкторской документации, а также заявленных требованиях изготовителя, договорах или контрактах на поставку, может проводиться без согласования с поставщиком для своих внутренних целей без права предъявления по ним претензий Поставщику.

3.12. Методы и средства измерений должны соответствовать требованиям стандартов и методических указаний для данного вида продукции и обеспечивать необходимую

точность и воспроизводимость результатов испытаний. Если средства контроля или измерений, а также методы контроля и испытаний отличаются от указанных в НТД, то необходимо согласовывать их с Поставщиком, с целью обеспечения однозначности результатов оценки качества продукции.

3.13. Последовательность входного контроля должна быть такой, при которой контроль одних контролируемых параметров продукции не приводил бы к изменению других, а также неисправимые дефекты, по возможности, обнаруживались на более ранних этапах входного контроля.

3.14. Средства измерений должны быть поверены или калиброваны, испытательное оборудование аттестовано согласно общим требованиям и ГОСТам к средствам измерений.

3.15. Если по результатам проверки выявляется несоответствие требованиям эксплуатационной, конструкторской документации, а также заявленных требованиях изготовителя хотя бы по одному параметру продукции, то проводится повторная проверка (если другое не оговорено в НТД, эксплуатационной, конструкторской документации, а также заявленных требованиях изготовителя или в договоре), и результат определяют по удвоенной выборке.

3.16. При неудовлетворительном результате повторного анализа (пробы), материал блокируется для принятия решения с оформлением документов.

3.17. Все результаты и особые условия проведения входного контроля оформляются в форме Протокола входного контроля (Приложение 1).

Глава 4. Методы проведения входного контроля.

4.1. Входной контроль устанавливают сплошным или выборочным, в соответствии с методическими указаниями и стандартами для данного вида продукции.

4.2. При сплошном контроле каждую единицу продукции в контролируемой партии подвергают контролю с целью выявления дефектных единиц и принятия решения о пригодности продукции к запуску в производство. Сплошной контроль назначается в тех случаях, когда он технически и экономически целесообразен и продукция штучная. При сплошном контроле может предъявляться как полностью сформированная партия продукции, так и отдельные её единицы.

4.3. При выборочном контроле объем выборки устанавливается требованиями методических указаний и стандартов для продукции, подлежащей входному контролю. Результаты выборочного контроля распространяются на всю партию продукции. При обнаружении несоответствия качества продукции при выборочном контроле, выполняется сплошной контроль, либо бракуется вся партия

4.4. Методы входного контроля:

4.4.1. **Визуальный контроль** (выполняется для всех поступающих материально-технических ресурсов), при котором проверяется:

- соответствие продукции договорным условиям (номенклатура, количество), наличие сертификата качества и другой сопроводительной документации;
- внешний вид упаковки, наличие пломб, этикеток, бирок и т.д.;

- внешний вид продукции на соответствие согласованным и утвержденным контрольным образцам или другим требованиям (деформация, коррозия и т.д.).

4.4.2. В зависимости от вида продукции могут применяться дополнительные методы* проведения входного контроля:

4.4.2.1. *Инструментальный контроль*, который включает:

- контроль габаритных и присоединительных размеров универсальными и специальными измерительными инструментами.

4.4.2.2. *Лабораторный контроль*, который включает:

- проверку физико-механических свойств;

- проверку методами неразрушающего контроля;

- анализ химического состава;

- проверку параметров лакокрасочных материалов, клеев и т.д.

Инструментальный и лабораторный контроль качества продукции может проводиться специализированными организациями в случае невозможности проведения входного контроля на Филиале, а также в случаях возникновения разногласий с Поставщиком в отношении качества продукции.

* - методы дополнительного входного контроля, применяемые для каждого вида продукции, устанавливаются нормативной и технической документацией, а также условиями Договора на поставку каждого вида продукции.

Глава 5. Ответственность.

Ответственность за ненадлежащее выполнение требований настоящего Положения, за брак, возникший в ходе производства, от продукции, не прошедшей входного контроля или забракованной, несут работники, назначенные приказом по Филиалу.

Параметры эквивалентности

№ п/п	Наименование параметра	Требование
1	Ввод высоковольтный GSA245-00/1600/0.3 LF135245 EB (проходной изолятор) для силового трансформатора типа ТРДЦ – 320000/220 –У1 (ТСР344Т GSU) или эквивалент	
1.1.	Напряжение наибольшее рабочее 50 Гц	252 кВ
1.2.	Напряжение наибольшее рабочее фазное	146 кВ
1.3.	Напряжение испытательное для частичных разрядов (ЧР)	252 кВ
1.4.	Уровень ЧР	10 пКл
1.5.	Напряжение испытательное 50 Гц, 1 мин.	505 кВ
1.6.	Напряжение испытательное грозового импульса полной волны 1,2/50мкс	1050 кВ
1.7.	Номинальный ток	1250А
1.8.	Ток термической стойкости в течение 2с	31,25 кА
1.9.	Ток динамической стойкости	78 кА.
1.10.	Температура масла трансформатора, максимальная среднесуточная	90 °С
1.11.	Угол установки	0...90 град.
1.12.	Испытательная консольная нагрузка	4000 Н
1.13.	Масса	50 кг

Особенности конструкции:

- Внутренняя изоляция типа RIP: низкий уровень ЧР, минимальные габариты;
- Простота конструкции, монтажа и эксплуатации;
- Минимальная масса.

Договор поставки

г. Балаково

«__» _____ 20__ г.

Публичное акционерное общество «Федеральная гидрогенерирующая компания – РусГидро» (ПАО «РусГидро»), (далее – «Покупатель»), в лице _____, действующего на основании _____, с одной стороны, и _____ (далее – «Поставщик»), в лице _____, действующего на основании _____, с другой стороны, совместно в дальнейшем именуемые «Стороны», а по отдельности – «Сторона», по результатам проведенной Покупателем закупочной процедуры по лоту № _____ и на основании протокола _____ от «__» _____ г. № _____, заключили настоящий договор поставки (далее – «Договор») о нижеследующем:

Термины и определения

Термины и определения, приведенные в настоящем разделе, предназначены для однозначного понимания формулировок Договора, и будут иметь по тексту Договора следующие значения, если иное прямо не указано в Договоре:

«Акт рекламации» – документ, оформляемый по унифицированным формам № ТОРГ-2 «Акт об установленном расхождении по количеству и качеству при приемке товарно-материальных ценностей» и № ТОРГ-3 «Акт об установленном расхождении по количеству и качеству при приемке импортных товаров», утвержденным постановлением Госкомстата РФ от 25.12.1998 № 132, подписываемый Сторонами при приемке поставленного Товара.

«Банковская гарантия» – независимая гарантия, выданная в обеспечение исполнения Поставщиком обязательств по Договору согласованным с Покупателем банком (гарантом), которая регулируется Унифицированными правилами для гарантий по требованию, включая типовые формы (URDG 758) (публикация Международной торговой палаты № 758), в той мере, в какой указанные правила не противоречат законодательству Российской Федерации и условиям настоящего Договора.

«Гарантийный срок» – период, в течение которого качество поставленного Товара должно соответствовать требованиям Договора и Применимого права, и Поставщик обязуется устранять все выявленные Покупателем недостатки, несоответствия и / или дефекты за свой счет. Гарантийный срок, если иное прямо не предусмотрено Договором, распространяется на все составляющие Товара.

«Договор» – настоящий договор, подписанный Покупателем и Поставщиком, включая все приложения к нему, а также дополнительные соглашения к Договору при условии, что они заключены надлежащим образом, и из них явно следует, что они составляют часть Договора.

«Коммерческая тайна» – режим конфиденциальности информации, позволяющий ее обладателю при существующих или возможных обстоятельствах увеличить доходы, избежать неоправданных расходов, сохранить положение на рынке товаров, работ, услуг или получить иную коммерческую выгоду.

«Накладная ТОРГ-12» – документ, оформляемый по унифицированной форме № ТОРГ-12 «Товарная накладная», утвержденной постановлением Госкомстата РФ от 25.12.1998 № 132, подписываемый Сторонами после завершения приемки Товара по количеству, качеству и комплектности.

«Отказ от Договора» – односторонний внесудебный отказ от исполнения Договора, совершенный Стороной в соответствии со статьей 450.1 ГК РФ в случаях, установленных Договором.

«Партия Товара» – часть Товара, одновременно поставляемая Покупателю Поставщиком, объем, состав и стоимость которой определяется Спецификацией, являющейся приложением к Договору.

«Применимое право» – обязательные для Сторон в процессе исполнения Договора международные соглашения и законодательство Российской Федерации, нормативные правовые акты органов государственной власти Российской Федерации и местного самоуправления, технические регламенты, национальные стандарты (ГОСТ Р), иные нормативные правовые и нормативно-технические документы Российской Федерации, содержащие экологические нормы, санитарно-гигиенические правила, требования промышленной и противопожарной безопасности, относящиеся к Товару.

«Рабочий день» – день, который в соответствии с Применимым правом, является рабочим днем в Российской Федерации.

«Цена Договора» – определяемая в соответствии с разделом 2 Договора сумма, которую Покупатель обязуется уплатить Поставщику в порядке и на условиях, установленных Договором, включающая компенсацию всех издержек Поставщика и причитающееся ему вознаграждение, а также инфляционные риски на весь период действия Договора.

1. Предмет Договора

1.1. Поставщик обязуется в порядке и сроки, установленные Договором, передать в собственность Покупателю в аварийный запас ввод высоковольтный GSA245 для нужд Филиала ПАО «РусГидро» – «Саратовская ГЭС» (далее – «Товар») в соответствии со Спецификацией (Приложение № 1 к Договору) и Техническими требованиями (Приложение № 2 к Договору), а Покупатель обязуется принять Товар и уплатить Цену Договора.

1.2. Поставка Товара по Договору осуществляется для нужд Филиала ПАО «РусГидро» - «Саратовская ГЭС».

1.3. Место поставки Товара: Саратовская область, г. Балаково. Саратовская ГЭС (далее – «Место поставки»).

1.4. Поставка товара осуществляется одновременно. Дата поставки Товара указаны в Календарном графике поставки Товара (Приложение № 3 к Договору).

2. Цена Договора и порядок расчетов

2.1. Цена Договора в соответствии со Спецификацией (Приложение № 1 к Договору) является твердой и составляет _____ (_____) рублей __ копеек без учета НДС, при этом НДС исчисляется дополнительно по ставке, установленной ст. 164 Налогового Кодекса РФ.

2.2. Цена Договора включает в себя прибыль Поставщика, а также все расходы и затраты Поставщика на:

2.2.1. производство и / или приобретение Товара;

2.3.2. транспортировку Товара до Места поставки, погрузку, разгрузку, перемещение по территории Покупателя, стоимость тары и упаковки, лицензий, необходимых для использования Товара (если применимо);

2.2.2. подлежащие уплате налоги, сборы и пошлины (в том числе по таможенному оформлению Товара, если применимо);

2.2.3. заработную плату, накладные и командировочные расходы, перемещение и размещение персонала Поставщика;

2.2.4. все прочие затраты и расходы Поставщика, связанные с поставкой Товара и исполнением иных обязательств по Договору, а также все непредвиденные расходы, которые могут возникнуть у Поставщика в течение срока действия Договора.

2.3. Изменение стоимости Товара по Договору не требует заключения дополнительного соглашения к Договору только в случае, когда оно вызвано изменением ставки российского НДС.

2.4. Оплата по Договору осуществляется Покупателем в следующем порядке:

2.4.1. Поставщик не позднее, чем за 3 (три) рабочих дня до предполагаемой даты выплаты авансового платежа, обязан предоставить Покупателю Банковскую гарантию возврата авансового платежа, соответствующую требованиям, установленным разделом 5 Договора.

2.4.2. Авансовый платеж за Товар в размере 30 (тридцати) процентов от стоимости Товара выплачиваются Поставщику в течение 30 (тридцати) календарных дней с даты получения Покупателем счета, выставленного Поставщиком, но не ранее чем за 30 (тридцать) календарных дней до плановой даты поставки Товара, и с учетом пунктов 2.4.1, 2.4.4 Договора.

2.4.3. Окончательный платеж в размере 70 % (семидесяти процентов) от стоимости Товара выплачиваются Поставщику в течение 20 (двадцати) календарных дней / 7 (семи) рабочих дней¹ с даты подписания Сторонами накладной ТОРГ-12, на основании счета, выставленного Поставщиком, и с учетом пункта 2.4.4 Договора.

2.4.4. В случае выставления Поставщиком счета на сумму менее размера предусмотренного Договором платежа, оплата осуществляется по сумме счета. В случае выставления текущего или дополнительных счетов в отношении того же платежа на сумму, превышающую размер предусмотренного Договором платежа, такой счет к оплате Покупателем не принимается и подлежит замене Поставщиком независимо от его фактического вручения Покупателю. В случае выставления Поставщиком счета позднее чем за 10 (десять) календарных дней до предусмотренной Договором даты платежа, оплата осуществляется в течение 10 (десяти) календарных дней с даты фактического получения счета Покупателем.

2.4.5. Покупатель вправе не выплачивать предварительную оплату (аванс), расторгнуть Договор в одностороннем внесудебном порядке и предъявить требование о возмещении убытков в случае, если Поставщик не предоставил финансового обеспечения исполнения обязательств, предусмотренного пунктом 2.4.1 Договора, в установленный срок и при этом не приступил к исполнению обязательств по Договору.

2.5. Расчеты по Договору осуществляются в валюте Российской Федерации. Оплата производится Покупателем путем перечисления денежных средств на расчетный счет Поставщика, указанный в Договоре. Обязательство Покупателя по осуществлению платежа считается исполненным с даты списания денежных средств с расчетного счета Покупателя.

2.6. Индексация Цены Договора не допускается.

2.7. Поставщик обязан представить Покупателю счета-фактуры, выставленные в сроки и оформленные в порядке, установленном законодательством Российской Федерации. В случае нарушения Поставщиком данного требования, он обязан произвести замену счета-фактуры в течение 3 (трех) рабочих дней с даты получения соответствующего письменного требования Покупателя. В случае непредставления Поставщиком в течение 5 (пяти) календарных дней с даты получения авансового платежа счета-фактуры, подтверждающего право Покупателя на вычет НДС, уплаченного дополнительно к такому авансу, Поставщик обязан в тот же срок вернуть Покупателю разницу между суммой, фактически перечисленной Покупателем, и суммой соответствующего авансового платежа, взятого без учета НДС.

2.8. Поставщик обязан подписать акты сверки взаимных расчетов, направленные Покупателем в 2 (двух) экземплярах, и вернуть 1 (один) экземпляр Покупателю в течение 5 (пяти) рабочих дней с даты получения экземпляров актов сверки расчетов от Покупателя.

2.9. Покупатель вправе произвести сальдо взаимных обязательств Сторон путем

¹ В случае, если Контрагент – МСП и применяется для закупок, участниками которых могут быть только МСП, а также в случае, если по результатам закупки среди любых участников победителем закупки признан МСП, при этом Общество попадает под действие постановления Правительства РФ от 11.12.2014 № 1352 «Об особенностях участия субъектов малого и среднего предпринимательства в закупках товаров, работ, услуг отдельными видами юридических лиц».

уменьшения сумм причитающихся Поставщику платежей по Договору, а также по взаимосвязанным договорам (цепочке договоров), в рамках единого комплекса хозяйственных взаимоотношений Сторон, направленных на исполнение Договора, на суммы задолженности Поставщика перед Покупателем, в том числе (включая, но не ограничиваясь), суммы неотработанного аванса по Договору, суммы неустоек (пени, штрафы) за неисполнение и / или ненадлежащее исполнение обязательств по Договору, стоимость работ по устранению недостатков Товара, поставленного Поставщиком.

Покупатель направляет Поставщику уведомление о проведении сальдо взаимных обязательств Сторон по Договору.

3. Порядок поставки и приемки Товара

3.1. Поставка Товара осуществляется партиями в Место поставки, указанное в пункте 1.3 Договора.

3.2. Качество, комплектность, количество и ассортимент поставляемого по Договору Товара должны соответствовать требованиям Договора и Покупателя, в том числе, указанным в Спецификации (Приложение № 1 к Договору), а также Применимого права.

Поставщик не вправе производить замену Товара, содержащегося в одном из реестров, предусмотренных пунктом 2 постановления Правительства РФ от 03.12.2020 № 2013 «О минимальной доле закупок товаров российского происхождения» на иной Товар, не включенный в такие реестры.

3.3. Поставляемый Товар должен быть новым, не бывшим в употреблении, пригодным для использования по своему назначению. Поставщик гарантирует, что Товар принадлежит ему на законном основании, в споре, залоге или под арестом не состоит, и не обременен правами третьих лиц.

3.4. Одновременно с передачей Товара Поставщик обязан передать Покупателю оригиналы следующих относящихся к Товару документов:

- сертификат качества в 1 (одном) экз.;
-
- инструкция по эксплуатации на русском языке в 1 (одном) экз.;
- протокол испытаний в 1 (одном) экз.;
- упаковочный лист в 1 (одном) экз.;
- иные документы (сертификат соответствия, сертификат безопасности, сертификат пожаробезопасности, сертификат радиологической безопасности, санитарный сертификат, сертификат о происхождении товара и т.п.) в зависимости от номенклатуры поставляемого Товара;
- товарно-транспортная накладная формы № 1-Т (для учета товарно-материальных ценностей и расчетов за их перевозки) или транспортная железнодорожная накладная (форма № ГУ-27) в 2 (двух) экз.;
- накладная ТОРГ-12 в 2 (двух) экз. (или УПД).

3.5. Поставщик обязан обеспечить присутствие во время приемки Товара и в Месте поставки своего представителя, уполномоченного надлежащим образом оформленной доверенностью на передачу Товара Покупателю, подписание Акта рекламации. При отсутствии представителя Поставщика или отсутствии у такого представителя надлежащим образом оформленной доверенности Покупатель вправе отказаться от приемки Товара, при этом такой отказ не будет являться нарушением обязательств Покупателя по Договору. Стороны будут рассматривать неявку представителя Поставщика как просрочку поставки.

Оригинал доверенности представителя Поставщика подлежит передаче Покупателю.

3.6. В случае неявки представителя Поставщика и / или его отказа от подписания Акта рекламации при приемке Товара, составленный и подписанный Покупателем в одностороннем порядке Акт рекламации будет являться достаточным основанием для применения к Поставщику мер ответственности, установленных Договором.

3.7. Товар должен отгружаться Поставщиком в таре и упаковке, обеспечивающих полную сохранность Товара от всякого рода повреждений и порчи с учетом возможных перегрузок и длительного хранения. Поставщик обязан сообщить Покупателю условия длительного хранения поставленного Товара (допускается определение условий хранения в сопроводительных документах).

Отдельные требования к упаковке и маркировке негабаритного Товара, а также любые другие специальные требования, помимо установленных в настоящем пункте Договора, указываются Сторонами в Спецификации (Приложение № 1 к Договору).

Стоимость тары и упаковки включена в стоимость Товара. Тара и упаковка возврату не подлежат.

3.8. Погрузка, доставка, разгрузка и перемещение Товара (в том числе по территории Покупателя) осуществляется Поставщиком. Стоимость погрузки, доставки, разгрузки и перемещения Товара включена в стоимость Товара.

3.9. Досрочная поставка Товара допускается только при условии получения Поставщиком письменного согласия Покупателя.

3.10. Датой поставки Товара является дата подписания Сторонами накладной ТОРГ-12.

3.11. Приемка Товара по количеству тар и упаковок, в которых производилась отгрузка Товара, осуществляется Покупателем в день поставки в присутствии представителя Поставщика согласно представленным транспортным и сопроводительным документам, указанным в пункте 3.4 Договора. По результатам проверки количества упаковочных мест Покупатель подписывает представленные транспортные документы.

3.12. При обнаружении фактов некомплектности, недопоставки Товара, отсутствия необходимых принадлежностей и / или документов, относящихся к Товару, Покупатель вправе прекратить приемку Товара до момента устранения выявленных нарушений. Поставщик обязан в течение 3 (трех) календарных дней с даты выявления указанных нарушений представить Покупателю необходимые принадлежности и / или документы, а также восполнить недопоставку Товара в срок, письменно согласованный с Покупателем.

Устранение допущенных нарушений не освобождает Поставщика от ответственности за убытки, причиненные Покупателю нарушением условий поставки.

3.13. Приемка Товара со вскрытием тары и упаковки производится Покупателем в присутствии представителя Поставщика в течение 10 (десяти) рабочих дней с даты подписания Покупателем транспортных документов. В случае отсутствия замечаний Покупатель подписывает накладную ТОРГ-12.

3.14. В случае обнаружения внутри тары и упаковки недопоставки, некомплектности, недостатков, несоответствий и / или дефектов Товара, а также в случае отсутствия необходимых принадлежностей, относящихся к Товару, Стороны составляют Акт рекламации. В Акте рекламации Сторонами указываются, в том числе, сроки и способ устранения недостатков, несоответствий и / или дефектов Товара.

Поставщик обязан своими силами и за свой счет устранить выявленные недостатки, несоответствия и / или дефекты Товара, в том числе путем его замены на новый, в течение 10 (десяти) календарных дней со дня составления Сторонами Акта рекламации, если иной способ и сроки не согласованы Сторонами. После устранения недостатков, несоответствий и / или дефектов Товара его приемка осуществляется в соответствии с настоящим разделом Договора.

Покупатель вправе не производить любые платежи, предусмотренные Договором, до исполнения Поставщиком своих обязательств по Договору, при этом Покупатель не считается просрочившим, а Поставщик лишается права ссылаться на отсутствие платежа при просрочке поставки Товара.

3.15. В случае неисполнения Поставщиком обязательств по устранению выявленных недостатков, несоответствий и / или дефектов Товара в порядке, предусмотренном пунктами 3.12, 3.14 Договора, Покупатель вправе отказаться от приемки Товара, направив

соответствующее письменное уведомление Поставщику. Поставщик не позднее 5 (пяти) рабочих дней с даты получения уведомления обязан обеспечить вывоз Товара, от которой отказался Покупатель, возратить ее стоимость (ранее полученный авансовый платеж), а также возместить убытки, причиненные Покупателю ненадлежащим исполнением Договора, в том числе расходы на хранение Товара.

Если Поставщик не вывезет партию Товар в указанный срок, Покупатель вправе самостоятельно возратить Товар Поставщику. Расходы, понесенные Покупателем в связи с возвратом Товара, подлежат возмещению Поставщиком.

3.16. По иным вопросам, касающимся приемки Товара по количеству, качеству и комплектности, в части не противоречащей законодательству Российской Федерации и условиям Договора, Стороны руководствуются Инструкцией Госарбитража при Совете Министров СССР от 15.06.1965 № П-6 (за исключением пунктов 18, 21, 29-32), Инструкцией Госарбитража при Совете Министров СССР от 25.04.1966 № П-7 (за исключением пунктов 20, 23, абз.3 пункта 30, 35, 38-42).

3.17. Право собственности на Товар, а также риск его случайной гибели или случайного повреждения переходит от Поставщика к Покупателю с момента подписания Сторонами накладной ТОРГ-12.

4. Гарантийный срок

4.1. Гарантийный срок на Товар, поставленный по Договору, должен соответствовать гарантии, заявленной производителем данного товара, но не менее 36 (тридцати шести) месяцев с момента ввода в эксплуатацию и не менее 40 (сорока) месяцев со дня поставки, и начинается теч с даты подписания Сторонами накладной ТОРГ-12. Гарантийный срок может быть продлен в соответствии с условиями Договора.

Установленный в отношении Товара гарантийный срок распространяется на все составные части и комплектующие Товара.

4.2. В течение Гарантийного срока Поставщик гарантирует соответствие качества Товара требованиям Договора, технического паспорта и иных документов, относящихся к Товару, и Применимого права, возможность эксплуатации (использования) Товара в соответствии с его целевым назначением, а также несет безусловную ответственность за обнаруженные недостатки, несоответствия и / или дефекты Товара, если не докажет, что такие недостатки, несоответствия и / или дефекты явились следствием несоблюдения Покупателем требований по использованию Товара, установленных в инструкциях и иных документах, переданных Покупателю в соответствии с пунктом 3.4 Договора.

4.3. В случае обнаружения в течение Гарантийного срока недостатков, несоответствий и / или (дефектов) Товара Покупатель направляет Поставщику соответствующее письменное уведомление, в котором указывает перечень выявленных недостатков (дефектов) Товара и разумный срок на их устранение. Поставщик, в случае наличия разногласий, в течение 3 (трех) рабочих дней с даты получения письменного уведомления Покупателя, направляет своего уполномоченного представителя для составления Акта о недостатках, несоответствиях и / или дефектах. Если к указанному в настоящем пункте сроку представитель Поставщика не прибудет, Акт о недостатках, несоответствиях и / или дефектах будет составлен Покупателем в одностороннем порядке и будет признан Сторонами действительным.

4.4. Поставщик обязан своими силами и за свой счет устранить недостатки, несоответствия и / или дефекты Товара, обнаруженные Покупателем в течение Гарантийного срока, в срок, указанный Покупателем в соответствии с пунктом 4.3 Договора, путем замены или ремонта Товара.

Устранение недостатков (дефектов) путем ремонта Товара может осуществляться только по письменному согласованию с Покупателем. Поставщик вправе по согласованию с Покупателем вместо замены или ремонта Товара возратить Покупателю его стоимость (ранее полученный авансовый платеж). Вывоз Товара для целей устранения недостатков

(дефектов) осуществляется силами Поставщика и за его счет.

4.5. Если Поставщик не устранит недостатки (дефекты) Товара в установленный Покупателем срок, Покупатель вправе устранить их собственными силами или силами третьих лиц, с отнесением на Поставщика соответствующих расходов. Поставщик обязан возместить расходы Покупателя на устранение недостатков, несоответствий и / или дефектов Товара в течение 10 (десяти) рабочих дней с даты получения соответствующего письменного требования Покупателя.

4.6. Гарантийный срок на Товар увеличивается на тот период времени, в течение которого Покупатель не мог эксплуатировать (использовать) Товар вследствие его недостатков (дефектов). Гарантийный срок на замененную или отремонтированную единицу Товара устанавливается продолжительностью, указанной в пункте 4.1 Договора, и начинается исчисляться заново с даты приемки Покупателем замененной единицы Товара или работ по устранению недостатков (дефектов).

4.7. Устранение недостатков, несоответствий и / или дефектов Товара или возврат его стоимости, в том числе в рамках срока, установленного в соответствии с пунктом 4.3 Договора, не освобождает Поставщика от обязанности возмещения убытков, причиненных Покупателю вследствие наличия таких недостатков (дефектов).

5. Банковские гарантии

5.1. Банковская гарантия, предоставляемая Поставщиком Покупателю по Договору, должна соответствовать следующим требованиям:

5.1.1. Банковская гарантия должна быть безотзывной и безусловной (гарантия по первому требованию).

5.1.2. Бенефициар по Банковской гарантии – Покупатель, принципал – Поставщик.

5.1.3. Сумма Банковской гарантии – выражена в валюте расчетов по Договору.

5.1.4. Сумма Банковской гарантии возврата авансового платежа – не менее 100 (ста) процентов от размера уплачиваемой по Договору предварительной оплаты (аванса) в совокупной сумме с учетом ранее выплаченных Поставщику и непогашенных (незачтенных) авансовых платежей.

5.1.5. Банковская гарантия должна предусматривать, что для истребования суммы обеспечения Покупатель направляет Банку-Гаранту только письменное требование о предъявлении суммы обеспечения к оплате как полностью, так и частично, с указанием на существо допущенных Поставщиком нарушений, в том числе в случаях:

– отказа Поставщика от исполнения обязательств по Договору, в том числе одностороннего отказа от Договора;

– отказа Поставщика от возврата непогашенного (незачтенного) аванса при досрочном прекращении Договора / признании Договора недействительным;

– нарушения Поставщиком сроков поставки Товара, установленных Календарным графиком поставки Товара (Приложение № 3 к Договору) более, чем на 60 (шестьдесят) календарных дней;

– введения арбитражным судом процедуры несостоятельности (банкротства) в отношении Поставщика;

– непредоставления Поставщиком в срок не позднее чем за 30 (тридцать) календарных дней до даты истечения срока действия банковской гарантии новой банковской гарантии или изменения к действующей банковской гарантии в части увеличения срока ее действия на новый период, в случаях если срок исполнения обязательств Поставщиком по Договору превышает срок действия банковской гарантии либо срок исполнения обязательств продлен;

– признания Договора недействительным по причинам отсутствия необходимых корпоративных одобрений у Поставщика;

– установления в ходе исполнения Договора фактов несоответствия Поставщика установленным документацией о закупке требованиям к участникам закупки и / или

предоставления недостоверной информации о своем соответствии таким требованиям, а также недостоверности, неточности или неполноты заверений Поставщика об обстоятельствах, указанных в разделе 12 Договора, и имеющих существенное значение для его заключения и исполнения.

Вместе с требованием о предъявлении суммы обеспечения к оплате Покупатель направляет Банку-Гаранту копию Банковской гарантии.

Банковской гарантией возврата авансового платежа может быть предусмотрено условие о предоставлении вместе с требованием о предъявлении суммы обеспечения к оплате платежного поручения Покупателя, подтверждающего факт осуществления Покупателем авансового платежа, с отметкой банка об исполнении.

5.1.6. Платеж по Банковской гарантии – осуществляется Банком-Гарантом в течение 10 (десяти) рабочих дней после обращения Покупателя.

5.1.7. Срок окончания действия Банковской гарантии – не ранее 70 (семидесяти) календарных дней после наступления даты поставки Товара.

5.1.8. Внесение изменений и дополнений в Договор в период срока действия Банковской гарантии не освобождает Банк-Гарант от обязательств перед Покупателем по Банковской гарантии.

5.1.9. Банковская гарантия должна быть подчинена материальному праву Российской Федерации и предусматривать Арбитражный суд города Москвы в качестве органа, компетентного разрешать споры из Банковской гарантии.

5.1.10. Банковская гарантия не должна содержать условий или требований, противоречащих требованиям, указанным в пунктах 5.1.1 – 5.1.9 Договора, или делающих такие требования неисполнимыми.

5.2. Банк-Гарант, выдавший Банковскую гарантию, должен соответствовать критериям, установленным в Приложении № 4 к Договору.

5.3. Банковская гарантия возвращается Банку-Гаранту или Поставщику после прекращения ее действия в течение 10 (десяти) рабочих дней с даты получения Покупателем соответствующего письменного уведомления.

5.4. Сумма Банковской гарантии возврата авансового платежа по согласованию с Покупателем может быть уменьшена пропорционально сумме выполненных Поставщиком обязательств по Договору при условии подтверждения их выполнения.

5.5. В случае увеличения Цены Договора или продления срока выполнения Поставщиком обязательств, возникших из Договора или в связи с ним, Банковская гарантия должна быть заменена на новую или в нее должны быть внесены изменения, оформленные отдельным документом.

5.6. В случаях:

– отзыва лицензии Банка-Гаранта по решению Центрального банка Российской Федерации либо наступления иных обстоятельств, в результате которых Банк-Гарант утрачивает соответствие требованиям, установленным Договором, или

– наступления иных обстоятельств до срока окончания действия Банковской гарантии, в связи с которыми Банковская гарантия теряет свою силу или предъявление требований по Банковской гарантии не представляется возможным,

Поставщик обязан предоставить Покупателю новую Банковскую гарантию другого Банка-Гаранта, согласованного с Покупателем, соответствующую требованиям, установленным Договором, не позднее 10 (десяти) календарных дней с даты, когда ему стало известно либо должно стать известным об указанных обстоятельствах, либо с даты обращения Покупателя с требованием о замене Банковской гарантии.

В случае непредставления Поставщиком в установленный срок новой Банковской гарантии Покупатель вправе удерживать сумму непогашенного (незачтенного) аванса² при выплате каждого платежа, причитающегося Поставщику, до полного зачета непогашенного (незачтенного) аванса, при выплате каждого платежа, причитающегося Поставщику.

² В случае непредоставления новой Банковской гарантии возврата авансового платежа.

5.7. Во всех случаях, предусмотренных Договором, Поставщик вправе представить Покупателю вместо новой Банковской гарантии изменения к действующей Банковской гарантии, приводящие ее в соответствие с требованиями Договора, при условии, что условиями действующей Банковской гарантии прямо предусмотрена возможность внесения в нее изменений. Любое изменение, внесенное Банком-Гарантом в условия Банковской гарантии, должно быть письменно согласовано с Покупателем.

5.8. Положения пункта 2.4.1 Договора применяются, если совокупный размер авансовых платежей, уплаченных и подлежащих уплате по Договору в соответствии с выставленными счетами Поставщика составляет 5 000 000 (Пять миллионов) рублей и более без учета НДС.

5.9. Стороны вправе изменить способы и порядок обеспечения обязательств по Договору, указанные в настоящем разделе, путем подписания дополнительного соглашения к Договору³.

5.10. Принадлежащее Покупателю по Банковской гарантии право требования к Банку-Гаранту может быть передано новому бенефициару – компании, входящей в Группу РусГидро, с последующим письменным уведомлением Покупателем Банка-Гаранта о смене бенефициара по Банковской гарантии.

6. Ответственность Сторон

6.1. За неисполнение или ненадлежащее исполнение обязательств по Договору Стороны несут ответственность в соответствии с законодательством Российской Федерации и Договором. Меры ответственности, предусмотренные Договором, не освобождают Стороны от ответственности, установленной законодательством Российской Федерации и должны рассматриваться как дополнительные, если Договором прямо не предусмотрено иное.

6.2. Покупатель не несет ответственности за ненадлежащее исполнение обязательств по внесению предварительной оплаты (аванса). В случае нарушения Покупателем сроков выплаты авансовых платежей Поставщик имеет право приостановить поставку Товара по Договору при условии предварительного письменного уведомления Покупателя о таком приостановлении.

6.3. В случае нарушения Покупателем сроков оплаты, установленных разделом 2 Договора (за исключением срока оплаты авансовых платежей), Поставщик вправе требовать уплаты Покупателем исключительной неустойки в размере 0,1 (ноль целых одна десятая) процента от несвоевременно оплаченной суммы за каждый день просрочки, начиная с 31 (тридцать первого) календарного дня просрочки (неустойка с 1 по 30 день просрочки не начисляется).

6.4. В случае нарушения Поставщиком обязательств по поставке Товара (нарушение срока поставки, недопоставка), в том числе установленных Календарным графиком поставки Товара (Приложение № 3 к Договору), а также в случае несвоевременного устранения выявленных недостатков Товара, Покупатель вправе требовать уплаты Поставщиком:

6.4.1. Неустойки в размере 0,1 (ноль целых и одна десятая) процента от цены Договора за каждый день просрочки;

6.4.2. Неустойки в размере 0,1 (ноль целых и одна десятая) процента от Цены Договора за каждый день просрочки - в случае несвоевременного устранения недостатков, влияющих на возможность эксплуатации (использования) Товара в целом;

6.4.3. Неустойки в размере 0,1 (ноль целых и одна десятая) процента от стоимости Товара за каждый день просрочки - в случае несвоевременного устранения недостатков, не влияющих на возможность эксплуатации (использования) Товара в целом.

³ Данный пункт применяется только в случае, если в отношении контрагента (победителя закупки) введены санкции/ограничительные меры.

6.5. На сумму подлежащего возврату аванса начисляется неустойка в размере 0,1 (ноль целых и одна десятая) процента с даты, установленной для возврата аванса.

6.6. В случае нарушения Поставщиком требований пропускного и внутриобъектового режима, требований охраны труда, пожарной и промышленной безопасности, охраны окружающей среды, санитарно-эпидемиологических норм и правил, если они зафиксированы Покупателем или уполномоченным государственным органом, Покупатель, помимо возмещения убытков, вправе требовать уплаты Поставщиком штрафа в размерах, установленных Приложением № 5 к Договору.

6.7. Если в результате составления и выставления Поставщиком счетов-фактур с нарушением порядка и требований, установленных законодательством Российской Федерации, Покупатель понес расходы, связанные с начислением налоговыми органами по такому основанию сумм налога на добавленную стоимость, пеней и налоговых санкций, Поставщик обязан компенсировать Покупателю сумму таких расходов. Основанием для компенсации являются решения налоговых органов, вынесенные по итогам проведения мероприятий налогового контроля. Сумма расходов компенсируется Поставщиком в течение 10 (десяти) рабочих дней с даты получения соответствующего письменного требования Покупателя.

В случае нарушения Поставщиком сроков предоставления счетов-фактур, установленных пунктом 2.7 Договора, Покупатель вправе требовать уплаты Поставщиком штрафа в размере 50 000 (Пятидесяти тысяч) рублей за каждый случай нарушения.

6.8. За непредоставление либо несвоевременное предоставление / переоформление Поставщиком банковских гарантий, предусмотренных Договором, в порядке и сроки, установленные разделом 5 Договора, Покупатель вправе требовать уплаты Поставщиком неустойки в размере 0,03 (ноль целых три сотых) процента от Цены Договора за каждый день просрочки.

6.9. Поставщик несет ответственность перед Покупателем за причиненный ущерб в размере фактически понесенных и документально подтвержденных расходов, возникших в связи с неисполнением (ненадлежащим исполнением) Поставщиком своих обязательств, произведенных для восстановления нарушенного права, а также упущенной выгоды.

6.10. Обязанность по уплате неустойки и / или штрафов, возмещения убытков, предусмотренных Договором, возникает у любой из Сторон только при условии получения письменного требования другой Стороны.

6.11. Уплата неустойки и / или штрафа не освобождает Стороны от исполнения обязательств по Договору, обязанности по устранению допущенных нарушений условий Договора и / или их последствий.

6.12. Учитывая, что для Покупателя надлежащее и своевременное выполнение Поставщиком своих обязательств по Договору имеет существенное значение, Стороны признают, что размер неустоек, установленный Договором, является соразмерным последствиям неисполнения либо ненадлежащего исполнения Поставщиком соответствующих обязательств по Договору.

6.13. Определение суммы неустойки, подлежащей уплате, возможно в досудебном порядке при признании суммы неустойки Стороной, нарушившей обязательства по Договору, и письменном уведомлении об этом другой Стороны. В случае непризнания Стороной, нарушившей обязательства по Договору, суммы неустойки, указанной в письменном требовании, сумма неустойки, подлежащая уплате виновной Стороной, определяется на основании решения суда.

7. Конфиденциальность

7.1. Под конфиденциальной информацией (далее – «Информация») для целей Договора понимается любая информация, передаваемая Покупателем Поставщику в устной либо документальной форме, в виде электронного файла, в любом другом виде, а также полученная Поставщиком самостоятельно в ходе визитов на территорию Покупателя в

процессе проведения переговоров, заключения и исполнения Договора, в отношении которой соблюдаются следующие условия:

- данная Информация имеет действительную или потенциальную коммерческую ценность для Покупателя в силу неизвестности ее третьим лицам, в том числе по причине введения в отношении нее режима Коммерческой тайны;

- данная Информация не относится к категории общедоступной или обязательной к раскрытию Покупателем в соответствии с законодательством Российской Федерации.

7.2. Условия Договора и сам факт его заключения составляют Информацию в той части, в которой такие обстоятельства не были известны третьим лицам на момент заключения Договора в рамках проводимых Покупателем закупочных процедур.

7.3. Информация может содержаться в письмах, отчетах, аналитических материалах, справках, результатах исследований, схемах, графиках, спецификациях и других документах, оформленных как на бумажных, так и на электронных носителях.

7.4. На документ, содержащий Информацию, Покупателем может быть нанесен гриф «Коммерческая тайна» с указанием обладателя этой информации.

7.5. Информация может включать в себя, в том числе, но не ограничиваясь:

- финансовую (бухгалтерскую) отчетность;

- учетные регистры бухгалтерского учета;

- бизнес-планы;

- договоры (соглашения), заключаемые или заключенные непосредственно Покупателем либо в его пользу, а также информацию и сведения, содержащиеся в данных договорах (соглашениях);

- сведения о финансовых, правовых, организационных и других взаимоотношениях между Покупателем и третьими лицами;

- сведения о находящихся на регистрации товарных знаках Покупателя, а также об объектах интеллектуальной собственности Покупателя, сведения о которых не являются опубликованными;

- сведения о Поставщиках, поставщиках оборудования и материалов, а также о покупателях продукции Покупателя и их аффилированных лицах;

- сведения об объемах производства и / или реализации продукции и услуг Покупателя или его аффилированных лиц;

- материалы обобщения, анализа, оценки, иных действий по обработке вышеуказанной Информации и документов.

7.6. Поставщик обязан безусловно обеспечить защиту и сохранение конфиденциальности Информации в течение срока действия Договора и в течение 3 (трех) лет после его прекращения (расторжения) или исполнения, в том числе:

7.6.1. Не разглашать, не обсуждать содержание, не предоставлять копий, не публиковать и не раскрывать в какой-либо иной форме третьим лицам Информацию без получения предварительного письменного согласия Покупателя, за исключением случаев, предусмотренных законодательством Российской Федерации и п. 9.6.7 Договора.

7.6.2. Принимать меры предосторожности, обычно используемые для защиты такого рода информации в деловом обороте, при этом если Поставщиком используются меры защиты информации, обеспечивающие уровень ее защиты выше, чем тот, который является обычным для существующих условий делового оборота, Поставщик обязан использовать в отношении защиты Информации обычно используемые им меры защиты.

7.6.3. Использовать Информацию исключительно для целей, для которых она была предоставлена.

7.6.4. Не осуществлять действий (бездействия), результатом которых может быть несанкционированное раскрытие Информации третьим лицам.

7.6.5. В случае возникновения угрозы несанкционированного раскрытия Информации, немедленно, но в любом случае не позднее следующего рабочего дня,

уведомить об этом Покупателя, а также обеспечить содействие, которое потребует Покупатель для предотвращения такого несанкционированного раскрытия.

7.6.6. По требованию Покупателя уничтожить всю Информацию, которую будет невозможно передать Покупателю по его запросу или которая будет находиться на технических средствах Поставщика. При этом Покупатель признает, что обязательства по возврату или уничтожению не распространяются на копии записей результатов работы компьютера или иной вычислительной машины, а также иных записей, содержащих Информацию, которые были созданы вследствие автоматического архивирования или методики создания резервных копий.

7.6.7. Раскрывать Информацию своим работникам, членам органов управления и контроля, акционерам и аудиторам только в случае служебной необходимости в объеме, требуемом для исполнения Договора, оставаясь ответственным за действия таких лиц, как за свои собственные.

7.6.8. Не разглашать третьим лицам факты передачи или получения Информации.

7.7. Поставщик, нарушивший условия настоящего раздела Договора, возмещает Покупателю убытки, вызванные таким нарушением, в течение 10 (десяти) календарных дней с даты получения соответствующего письменного требования Покупателя.

7.8. Условия защиты Информации, представляемой Поставщиком Покупателю, могут быть дополнительно урегулированы отдельно заключаемым Сторонами соглашением.

8. Разрешение споров

8.1. Все споры, разногласия и требования, возникающие между Сторонами из Договора или в связи с ним, в том числе связанные с его заключением, исполнением, изменением, прекращением (расторжением) и / или действительностью, разрешаются путем переговоров.

8.2. Споры, указанные в пункте 8.1 Договора, которые не были урегулированы Сторонами путем переговоров, подлежат разрешению в Арбитражном суде Саратовской области в соответствии с законодательством Российской Федерации, за исключением споров из Банковской гарантии, подсудность которых предусмотрена пунктом 5.1.9 Договора.

8.3. Сторонами применяется обязательный досудебный (претензионный) порядок разрешения споров. Сторона, права которой нарушены, до обращения в суд направляет другой Стороне письменную претензию с изложением своих требований. Претензии направляются в порядке, предусмотренном пунктом 14.8 Договора.

8.4. Срок для рассмотрения претензии – 15 (пятнадцать) рабочих дней со дня ее получения. Если в указанный срок требования не удовлетворены и не направлены мотивированные возражения, то Сторона, право которой нарушено, вправе обратиться с иском в суд.

8.5. Условия настоящего раздела сохраняют свою силу в случае признания Договора незаключенным и / или недействительным.

9. Антикоррупционная оговорка

9.1. Стороны обязуются обеспечить, чтобы при исполнении обязательств, возникающих по Договору или в связи с ним, их аффилированные лица, работники и / или представители не осуществляли, прямо или косвенно не предлагали и не разрешали выплату денежных средств, передачу ценностей и/или подарков, безвозмездного оказания услуг или выполнения работ любым аффилированным лицам, работникам и / или представителям другой Стороны, а также лицам, аффилированным по отношению к таким работникам и / или представителям, для оказания влияния на действия или решения соответствующих лиц с целью получения каких-либо неправомерных преимуществ или для достижения иных неправомерных целей.

9.2. При исполнении своих обязательств по Договору, Стороны, их аффилированные лица, работники и / или представители также обязуются не осуществлять действия,

квалифицируемые Применимым правом как дача или получение взятки, коммерческий подкуп, а также любые иные действия, нарушающие требования Применимого права и международных актов о противодействии коррупции, легализации (отмыванию) доходов, полученных преступным путем.

9.3. В случае возникновения у любой Стороны обоснованных предположений, что в процессе исполнения Договора произошло или может произойти нарушение каких-либо положений настоящего раздела Договора, такая Сторона обязуется письменно уведомить другую Сторону о таких предположениях. В уведомлении Сторона обязана сослаться на факты или предоставить соответствующие материалы, подтверждающие или дающие основание полагать, что произошло или может произойти нарушение положений настоящего раздела.

9.4. После направления письменного уведомления соответствующая Сторона имеет право приостановить исполнение обязательств по Договору до получения письменного подтверждения другой Стороны, что нарушения не произошло или не произойдет. Соответствующее подтверждение должно быть направлено другой Стороной в течение 5 (пяти) рабочих дней с даты получения письменного уведомления.

9.5. Стороны гарантируют осуществление надлежащего разбирательства по фактам нарушения положений настоящего раздела Договора с соблюдением принципов конфиденциальности и применение эффективных мер по предотвращению возможных конфликтных ситуаций. Стороны гарантируют отсутствие негативных последствий как для уведомившей Стороны в целом, так и для конкретных работников уведомившей Стороны, сообщивших о факте нарушений.

9.6. В случае подтверждения факта нарушения одной Стороной положений настоящего раздела Договора и/или неполучения другой Стороной информации об итогах рассмотрения уведомления о нарушении, другая Сторона имеет право расторгнуть Договор в одностороннем внесудебном порядке путем направления письменного уведомления не позднее, чем за 5 (пять) календарных дней до даты прекращения действия Договора.

9.7. Каналы связи Линия доверия Группы РусГидро:

9.7.1. Электронная почта: ld@rushydro.ru.

9.7.2. Специальная форма «обратной связи», размещенная на официальном сайте Общества в сети интернет: <http://www.rushydro.ru/> (далее перейти по ссылке «Линия доверия» и заполнить поля специальной формы «обратной связи»);

9.7.3. Телефонный автоответчик (необходимо позвонить по телефону +7(495) 785-09-37 (круглосуточно), дождаться сигнала о начале записи и оставить устное обращение).

10. Обстоятельства непреодолимой силы (форс-мажор)

10.1. Стороны освобождаются от ответственности за неисполнение или ненадлежащее исполнение обязательств по Договору, возникшее вследствие непреодолимой силы, то есть чрезвычайных и непредотвратимых при данных условиях обстоятельств, которые возникли после заключения Договора, и которые Стороны не могли ни предвидеть, ни предотвратить разумными мерами, в том числе: стихийные бедствия (землетрясение, наводнение, ураган), пожар, массовые заболевания (эпидемии), забастовки, военные действия, террористические акты, диверсии, ограничения перевозок, запретительные меры государств, запрет торговых операций, в том числе с отдельными странами, вследствие принятия международных санкций и других, не зависящих от воли Сторон обстоятельств, повлекших за собой невозможность выполнения Сторонами своих обязательств по Договору.

10.2. Сторона имеет право ссылаться на обстоятельства непреодолимой силы только в случае, если такие обстоятельства непосредственно повлияли на возможность исполнения этой Стороной условий Договора.

10.3. Сторона, для которой наступили обстоятельства непреодолимой силы, должна незамедлительно, но в любом случае не позднее 5 (пяти) календарных дней с момента возникновения таких обстоятельств, письменно известить другую Сторону о наступлении

и предполагаемом сроке действия обстоятельств непреодолимой силы, и в разумный срок представить необходимые документальные подтверждения.

10.4. Надлежащим (достаточным) доказательством наличия / возникновения и продолжительности действия обстоятельств непреодолимой силы являются документы, выдаваемые компетентными органами (организациями), подтверждающие события, на которые заинтересованная Сторона ссылается в качестве обстоятельств непреодолимой силы (форс-мажора).

10.5. Отсутствие уведомления или несвоевременное уведомление об обстоятельствах непреодолимой силы лишает соответствующую Сторону права в дальнейшем сослаться на их наступление как на основание, освобождающее или ограничивающее ее ответственность за неисполнение обязательств по Договору.

10.6. При наличии обстоятельств непреодолимой силы сроки выполнения Сторонами обязательств по Договору продлеваются на время, в течение которого действуют обстоятельства непреодолимой силы либо на время, необходимое для устранения Сторонами последствий действия таких обстоятельств. В случае если обстоятельства непреодолимой силы продолжают действовать более 30 (тридцати) календарных дней либо сроки, требующиеся для устранения Сторонами последствий действия таких обстоятельств непреодолимой силы, превышают указанный срок, Стороны обязуются в кратчайший срок провести переговоры с целью выявления приемлемых для обеих Сторон альтернативных способов исполнения Договора.

При этом любая из Сторон вправе отказаться от исполнения Договора в одностороннем внесудебном порядке.

11. Особые положения

11.1. Поставщик обязуется не привлекать и не допускать привлечения к исполнению обязательств по Договору организации, имеющие признаки недобросовестности, определенные постановлением Пленума Высшего Арбитражного Суда Российской Федерации (далее – ВАС РФ) от 12.10.2006 № 53 «Об оценке арбитражными судами обоснованности получения налогоплательщиком налоговой выгоды», постановлениями Президиума ВАС РФ от 20.04.2010 № 18162/09 и от 25.05.2010 № 15658/09, согласно которым при оценке необоснованной налоговой выгоды необходимо учитывать не только реальность совершения хозяйственных операций, но также и деловую репутацию и платежеспособность контрагента, риск неисполнения обязательств, наличие у контрагента необходимых для исполнения обязательств ресурсов, и/или соответствующие Критериям оценки рисков, используемым налоговыми органами в процессе отбора объектов для проведения выездных налоговых проверок (утв. приказом ФНС России от 30.05.2007 № ММ-3-06/333@ или заменяющий его документ).

11.2. Поставщик обязуется незамедлительно уведомить Покупателя о появлении в ходе исполнения Договора у привлеченных организаций признаков недобросовестности, указанных в пункте 11.1 Договора, а также обеспечить прекращение участия таких организаций в исполнении Договора.

11.3. В случае нарушения Поставщиком обязательств, установленных пунктами 11.1, 11.2 Договора, Покупатель в дополнение к основаниям, предусмотренным Договором, вправе в одностороннем внесудебном порядке отказаться от Договора путем направления уведомления об отказе от Договора (исполнения Договора) с указанием даты прекращения (расторжения) Договора, которая должна наступать ранее 10 (десяти) рабочих дней с даты получения Поставщиком такого уведомления. Договор считается прекращенным (расторгнутым) с даты, указанной в уведомлении об отказе от Договора (исполнения Договора) при условии, что Покупатель не отзовет указанное Уведомление по итогам рассмотрения мотивированных письменных возражений Поставщика, представленных до наступления указанной Покупателем даты расторжения.

11.4. Поставщик обязан уплатить Покупателю штраф в размере суммы денежных средств, перечисленной организации, отвечающей признакам недобросовестности, а также дополнительно компенсировать Покупателю убытки, причиненные в результате нарушения обязательств, установленных пунктами 11.1, 11.2 Договора.

11.5. Штраф, предусмотренный пунктом 11.4 Договора, оплачивается Поставщиком в течение 10 (десяти) рабочих дней с даты получения соответствующего письменного требования Покупателя. Покупатель вправе предъявить требование об уплате штрафа вне зависимости от направления уведомления об отказе от Договора (исполнения Договора), предусмотренного пунктом 11.3 Договора.

11.6. Покупатель вправе приостановить осуществление любых платежей по Договору, причитающихся Поставщику, независимо от наличия оснований и наступления сроков таких платежей, до уплаты Поставщиком штрафа, предусмотренного пунктом 11.4 Договора. При этом Покупатель не будет считаться просрочившим и / или нарушившим свои обязательства по Договору.

11.7. Независимо от других положений Договора, положения пунктов 11.4, 11.5 Договора продолжают действовать в течение 4 (четырёх) лет после его прекращения (расторжения) или исполнения.

12. Заверения Сторон

12.1. Каждая из Сторон заявляет и подтверждает другой Стороне, что:

- она является юридическим лицом, надлежащим образом учрежденным и правомерно осуществляющим свою деятельность в соответствии с законодательством Российской Федерации;
- она обладает полной правоспособностью на заключение Договора и исполнение всех своих обязательств, возникающих из Договора или в связи с ним;
- она получила все корпоративные одобрения Договора органами управления по основаниям, установленным законодательством Российской Федерации и / или учредительными документами такой Стороны, а также согласования и разрешения органов и иных лиц, необходимые для заключения и исполнения Договора;
- лица, подписывающие от имени Сторон Договор, надлежащим образом уполномочены на его подписание;
- она располагает ресурсами, необходимыми и достаточными для своевременного и надлежащего исполнения обязательств, возникающих из Договора или в связи с ним.

12.2. Поставщик заявляет и заверяет Покупателя в том, что на момент заключения Договора:

- учредителем / учредителями Поставщика являются лица, не являющиеся массовыми учредителем / учредителями;
- руководителем Поставщика является лицо, не являющееся массовым руководителем;
- Поставщик фактически находится по адресу, указанному в Едином государственном реестре юридических лиц;
- Поставщик своевременно и в полном объеме уплачивает налоги и сборы в соответствии с законодательством Российской Федерации;
- Поставщик не находится в процедуре несостоятельности (банкротства) в соответствии с законодательством Российской Федерации; отсутствуют любые обстоятельства, включая, но не ограничиваясь: решения судов различных юрисдикций, решения органов государственной власти и должностных лиц, иные обстоятельства способные повлиять на возможность Поставщика должным образом исполнять обязательства, возникающие из Договора или в связи с ним;

– Поставщик тщательно изучил всю информацию, связанную с Договором, в том числе по вопросам, влияющим на сроки, стоимость и качество Товара, полностью ознакомлен со всеми условиями поставки Товара, и принимает на себя все расходы, риски и трудности исполнения обязательств, возникающих из Договора или в связи с ним;

– Поставщик своевременно и в полном объеме в соответствии с законодательством Российской Федерации намерен отражать все финансово-хозяйственные операции, связанные с исполнением Договора;

– вся информация, предоставленная Покупателю, является достоверной, полной и точной, и Поставщик не скрыл никаких обстоятельств, которые при их обнаружении могли бы негативно повлиять на решение Покупателя заключить Договор на указанных в нем условиях.

12.3. При заключении и исполнении Договора каждая Сторона полагается на достоверность, точность и полноту заверений другой Стороны, изложенных в настоящем разделе Договора.

12.4. В случае, если Поставщик при заключении Договора предоставил Покупателю недостоверные заверения о любом из указанных в настоящем разделе Договора обстоятельств, имеющих существенное значение для заключения и исполнения Договора, Поставщик обязан по письменному требованию Покупателя уплатить последнему штраф в размере 5 (пяти) процентов от Цены Договора, указанной в пункте 2.1 Договора.

12.5. Недостоверность, неточность или неполнота любых указанных в настоящем разделе Договора обстоятельств в значительной степени лишает получившую указанные заверения Сторону того, на что она была вправе рассчитывать при заключении Договора, и дает ей право на односторонний отказ от Договора без возмещения другой Стороне каких-либо убытков, причиненных отказом от Договора (исполнения Договора).

13. Прекращение (расторжение) Договора

13.1. Договор может быть прекращен (расторгнут) по соглашению Сторон. Сторона, имеющая намерение расторгнуть Договор, направляет письменное уведомление об этом другой Стороне в порядке, предусмотренном пунктом 14.8 Договора, с приложением подписанного соглашения о расторжении Договора. Уведомление должно быть рассмотрено Стороной-получателем в течение 30 (тридцати) календарных дней со дня его получения.

13.2. В случае существенного нарушения Договора Поставщиком Покупатель вправе в одностороннем внесудебном порядке отказаться от Договора и потребовать полного возмещения Поставщиком убытков, причиненных отказом от Договора (исполнения Договора).

Покупатель одновременно с уведомлением об отказе от Договора (исполнения Договора) направляет Поставщику письменное требование о возмещении убытков с приложением расчета суммы убытков. Поставщик обязан возместить Покупателю убытки не позднее 15 (пятнадцати) календарных дней с момента получения расчета суммы убытков от Покупателя.

13.3. Стороны установили, что существенным нарушением Договора Поставщиком является:

– нарушение Поставщиком общего срока поставки Товара по Договору, а также промежуточных сроков поставки Товара, установленных Договором, более чем на 60 (шестьдесят) календарных дней по причинам, не зависящим от Покупателя;

– несоблюдение Поставщиком требований к качеству Товара, если исправление выявленных Покупателем недостатков (дефектов) Товара, влечет нарушение сроков поставки Товара, более чем на 60 (шестьдесят) календарных дней либо такие недостатки (дефекты) являются неустраняемыми;

- наложение ареста на имущество Поставщика, введение арбитражным судом процедуры несостоятельности (банкротства) в отношении Поставщика;
- нарушение более чем на 30 (тридцать) календарных дней сроков предоставления документов, подтверждающих обеспечение обязательств по возврату аванса и иных платежей по Договору, отказ в предоставлении Покупателю таких документов;
- установление в ходе исполнения Договора фактов несоответствия Поставщика установленным документацией о закупке требованиям к участникам закупки и / или предоставления недостоверной информации о своем соответствии таким требованиям, а также недостоверности, неточности или неполноты заверений Поставщика об обстоятельствах, указанных в разделе 12 Договора, и имеющих существенное значение для его заключения и исполнения.

13.4. В случае отказа Покупателя от Договора в случаях, предусмотренных пунктами 13.2, 13.3 Договора, последний считается прекращенным (расторгнутым) со дня, следующего за днем получения Поставщиком уведомления Покупателя об отказе от Договора (исполнения Договора).

13.5. С даты прекращения (расторжения) Договора Поставщик обязан прекратить поставку Товара.

13.6. При прекращении (расторжении) Договора по основаниям, указанным в настоящем разделе Договора, все обязательства Сторон по Договору считаются прекратившимися, за исключением обязательств по незавершенным расчетам, гарантийных обязательств Поставщика в соответствии с разделом 4 Договора, а также обязательств Поставщика по оплате неустойки, штрафов, возмещению убытков в случаях и размерах, предусмотренных Договором.

14. Заключительные положения

14.1. Договор вступает в силу с даты его подписания Сторонами и действует до полного исполнения ими принятых на себя обязательств. В соответствии с пунктом 2 статьи 425 ГК РФ, условия Договора применяются к отношениям Сторон, возникшим с _____.

14.2. Договор заключается в электронной форме с использованием программно-аппаратных средств информационной системы электронного документооборота общего пользования путем его подписания усиленными квалифицированными электронными подписями (далее – УКЭП) уполномоченных представителей Сторон.

Договор, подписанный с использованием УКЭП, признается электронным документом, равнозначным документу на бумажном носителе, подписанным собственноручными подписями уполномоченных представителей Сторон.⁴

14.3. Все изменения и дополнения к Договору действительны при условии, что они совершены в письменной форме в виде единого документа и подписаны уполномоченными представителями Сторон, за исключением случаев изменения реквизитов Сторон, предусмотренных пунктом 14.7 Договора.

14.4. Все приложения к Договору, а также любые изменения и дополнения, оформленные надлежащим образом, являются неотъемлемой частью Договора.

14.5. В случае наличия любых расхождений между содержанием Договора и приложений к нему, приоритет имеет текст Договора.

14.6. Обмен информацией между Сторонами по любым вопросам, связанным с исполнением Договора, включая уведомления и иные сообщения, осуществляется только в письменной форме в порядке, предусмотренном пунктом 14.8 Договора. Использование средств электронной связи не допускается, за исключением случаев оперативного обмена

⁴ Применяется в случае наличия между Сторонами заключенного соглашения о переходе на электронный юридически значимый документооборот (Соглашения об ЭДО).

информацией, которая не влечет возникновения, изменения либо прекращения гражданских прав и обязанностей Стороны.

14.7. Стороны обязуются уведомлять друг друга об изменении адреса и / или реквизитов, указанных в разделе 16 Договора, не позднее 3 (трех) рабочих дней после такого изменения в порядке, установленном пунктом 14.8 Договора.

14.8. Письма, уведомления и / или сообщения направляются Стороне-получателю по адресу ее места нахождения, указанному в разделе 16 Договора, или в ранее полученном уведомлении Стороны об изменении адреса, одним из следующих способов, при этом документ будет считаться полученным:

14.8.1. Заказным почтовым отправлением с уведомлением о вручении – в дату фактического вручения почтового отправления, либо в день удостоверения работником почтовой службы факта отказа от принятия такого почтового отправления адресатом / факта отсутствия адресата по указанному адресу;

14.8.2. Доставкой лично или курьером Стороны-отправителя – в дату и время фактического приема уведомления Стороной-получателем с отметкой о получении;

14.8.3. Посредством электронной почты (e-mail) – в дату направления электронного сообщения, зафиксированную на почтовом сервере отправителя.

Оригиналы документов, направленные посредством электронной почты, должны не позднее следующего рабочего дня быть направлены Стороной-отправителем способами, указанными в пунктах 14.8.1 – 14.8.2 Договора.

14.9. Во избежание сомнений, кроме случаев, когда Договором прямо предусмотрено иное, любая задержка в реализации права, предоставленного Стороне законодательством Российской Федерации или Договором, не означает отказ от такого права и не влечет прекращения возможности реализовать это право в будущем.

14.10. Уступка (передача), в том числе в залог, прав (требований) к Покупателю по денежным обязательствам, принадлежащих Поставщику на основании Договора, допускается только с предварительного письменного согласия Покупателя и оформляется трехсторонним договором⁵.

14.11. Во всем остальном, что не урегулировано Договором, Стороны руководствуются законодательством Российской Федерации.

14.12. Договор составлен в 2 (двух) оригинальных экземплярах, имеющих равную юридическую силу, по 1 (одному) для каждой из Сторон⁶.

15. Список приложений

Приложение № 1 – Спецификация.

Приложение № 2 – Технические требования.

Приложение № 3 – Календарный график поставки Товара.

Приложение № 4 – Критерии отбора Банков-Гарантов.

Приложение № 5 – Размер ответственности Поставщика за нарушения пропускного и внутриобъектового режима, требований охраны труда, пожарной и промышленной безопасности, охраны окружающей среды, санитарно-эпидемиологический правил и норм

16. Адреса и платежные реквизиты Сторон

ПОКУПАТЕЛЬ:

ПОСТАВЩИК:

⁵ В случае если Поставщик является субъектом малого предпринимательства, уступка (передача) им прав (требований) к Покупателю по денежным обязательствам, возникшим из Договора, в пользу финансово-кредитных учреждений (факторинг), допускается с предварительного письменного согласия Покупателя, в котором не может быть необоснованно отказано.

⁶ Применяется в случае подписания собственноручно без использования усиленных квалифицированных электронных подписей (УКЭП).

**Публичное акционерное общество
«Федеральная гидрогенерирующая
компания - РусГидро» (ПАО «РусГидро»)**

Место нахождения:

Красноярский край, г. Красноярск
Адрес: 660017, Красноярский край,
г. Красноярск, ул. Дубровинского,
д. 43, стр. 1

Почтовый адрес:

ОГРН 1042401810494,
ИНН 2460066195 / КПП 997650001

(номер расчетного счета)

(наименование банка, в котором
открыт расчетный счет)

(номер корреспондентского счета банка)

(БИК банка)

(номер телефона)

(номер факса)

_____ / _____

(наименование юридического лица)

Место нахождения:

Почтовый адрес:

ОГРН _____
ИНН _____ / КПП _____

(номер расчетного счета)

(наименование банка, в котором
открыт расчетный счет)

(номер корреспондентского счета банка)

(БИК банка)

(номер телефона)

(номер факса)

_____ / _____

СПЕЦИФИКАЦИЯ

№	№ по з.	Наименование Товара	Артикул, тип, марка	Завод изготовитель	Страна происхождения Товара ⁴	Страна регистрации производителя Товара	Код ОКП Д 2 (с наименованием)	Единица измерения	Порядковый номер (а) реестровой записи(ей) ⁵	Колличество	Цена за единицу, руб. без НДС	Цена, руб. без НДС	НДС (___%) руб.	Стоимость, руб., с НДС	Перечень сопроводительных документов в (в том числе подтверждающих качество Товара)
1	1														
	2														
Итого стоимость всего Товара (с учетом доставки), руб. с НДС:															

1. В спецификацию при необходимости включаются требования к Товару, таре/упаковке, перечень нормативных документов, которым должен соответствовать Товар (ГОСТ, ТУ) и иные сведения, имеющие значение для Договора;

2. По требованию Покупателя Поставщик обязан представить запрашиваемую информацию/документы, расчеты, обосновывающие стоимость доставки.

Покупатель:

_____/_____

Поставщик:

_____/_____

⁴ В соответствии с Общероссийским классификатором стран мира (утв. Постановлением Госстандарта России от 14.12.2001 N 529-ст.).

⁵ Порядковый номер (номера) реестровой записи (реестровых записей), под которой (которыми) Товар включен в реестры, предусмотренные пунктом 2 Постановления Правительства РФ от 03.12.2020 № 2013 «О минимальной доле закупок товаров российского происхождения».

Приложение № 2
к Договору поставки
от «____» _____ 20__ г. № _____

ТЕХНИЧЕСКИЕ ТРЕБОВАНИЯ

ПОДПИСИ СТОРОН:

Покупатель:

Поставщик:

_____ / _____

_____ / _____

Приложение № 3
к Договору поставки
от «___» _____ 20__ г. № ___

Календарный график поставки Товара

Таблица 1. Календарный график поставки Товара

№	Наименование Товара	Обоснование стоимости, пункт Спецификации	Дата поставки Товара	Цена, руб. без НДС	Сумма НДС (___%), руб.	Стоимость, руб. с НДС
1.						
2.						
3.						
4.						
Всего по Договору:						

ПОДПИСИ СТОРОН:

Покупатель:

Поставщик:

_____ / _____

_____ / _____

Критерии отбора Банков – Гарантов

Банк-Гарант (кредитная организация), выдающий банковскую гарантию, должен входить в перечень Банков-Гарантов Группы РусГидро⁶, а также соответствовать следующим критериям:

1. Иметь действующую лицензию Центрального банка Российской Федерации (далее – ЦБ РФ), разрешающую выдачу банковских гарантий. При этом лицензия не должна быть приостановлена полностью или частично.

2. Присутствовать в Перечне кредитных организаций, соответствующих требованиям, установленным ч. 1 ст. 2 Федерального закона от 21.07.2014 № 213-ФЗ «Об открытии банковских счетов и аккредитивов, о заключении договоров банковского вклада, договора на ведение реестра владельцев ценных бумаг хозяйственными обществами, имеющими стратегическое значение для оборонно-промышленного комплекса и безопасности Российской Федерации, и внесении изменений в отдельные законодательные акты Российской Федерации» (далее – 213-ФЗ) или иным документом, его заменяющим (в случае отмены 213-ФЗ).

3. Иметь собственные средства (капитал) в размере не менее 30 млрд. рублей на 01 января текущего календарного года, опубликованного на официальном сайте ЦБ РФ в информационно-телекоммуникационной сети «Интернет» (www.cbr.ru) по строке 000 «Расчет собственных средств (капитала) («Базель III»)), код формы 0409123 и рассчитанного в соответствии с Положением Банка России от 04.07.2018 № 646-П «О методике определения собственных средств (капитала) кредитных организаций («Базель III»))» (далее – Методика ЦБ РФ) или иным документом, его заменяющим (в случае изменения или отмены указанного Положения).

4. Иметь кредитный рейтинг по национальной шкале не ниже уровня «ВВВ» рейтингового агентства АКРА или не ниже уровня «ruBBB» рейтингового агентства Эксперт РА. В случае отсутствия у кредитной организации рейтинга АКРА или Эксперт РА, кредитная организация должна иметь рейтинг долгосрочной кредитоспособности не ниже уровня «ВВ» по классификации рейтинговых агентств «Fitch-Ratings» или «Standard & Poor's» либо уровня «Ba2» по классификации рейтингового агентства «Moody's Investors Service»⁷.

5. Участвовать в системе обязательного страхования вкладов в банках Российской Федерации в соответствии с Федеральным законом от 23.12.2003 № 177-ФЗ «О страховании вкладов в банках Российской Федерации»⁸.

6. Не находиться в процессе финансового оздоровления (санации), а также в Реестре банков, находящихся в процессе финансового оздоровления (опубликован в разделе «Оздоровление банков» сайта Государственной корпорации «Агентство по страхованию вкладов» (<http://www.asv.org.ru>)).

7. Не иметь просроченную задолженность перед Обществом и компаниями Группы РусГидро.

⁶ Актуальный Перечень Банков-Гарантов Группы РусГидро размещен на официальном сайте Общества <http://zakupki.rushydro.ru/PublicContent/Section/6>

⁷ Если кредитная организация имеет рейтинги кредитоспособности разных уровней, присвоенные разными рейтинговыми агентствами, то в качестве рейтинга кредитоспособности принимается максимальный из присвоенных (по данным сайта кредитной организации и /или рейтинговых агентств и/или из информационных систем Reuters, Bloomberg, Cbonds).

⁸ Данное требование не применяется в отношении небанковских кредитных организаций.

8. Присутствовать (иметь отделение, филиал) по месту нахождения Общества, его обособленного подразделения или Филиала, для нужд которого заключается Договор⁹.

9. Требования, установленные пунктами 2 – 4 настоящих Критериев, не распространяются на кредитные организации:

9.1. В отношении которых или в отношении лиц, под контролем либо значительным влиянием которых находятся кредитные организации, по состоянию на 01.01.2015 действуют международные санкции, и кредитные организации определены отдельным решением Правительства Российской Федерации в качестве уполномоченной кредитной организации, в которой могут размещаться средства федерального бюджета на банковских депозитах в соответствии с постановлением Правительства Российской Федерации от 24.12.2011 № 1121 «О порядке размещения средств федерального бюджета, средств единого казначейского счета и резерва средств на осуществление обязательного социального страхования от несчастных случаев на производстве и профессиональных заболеваний на банковских депозитах».

9.2. Основной целью деятельности которых является реализация программ поддержки малого и среднего предпринимательства в соответствии с Федеральным законом от 24.07.2007 № 209-ФЗ «О развитии малого и среднего предпринимательства в Российской Федерации» и Указом Президента Российской Федерации от 05.06.2015 № 287 «О мерах по дальнейшему развитию малого и среднего предпринимательства».

9.3. Утвержденную Наблюдательным советом Ассоциации «Некоммерческое партнерство Совет рынка по организации эффективной системы оптовой и розничной торговли электрической энергией и мощностью» в качестве уполномоченной кредитной организации, ответственной за проведение расчетов между субъектами ОРЭМ.

9.4. ВЭБ.РФ.

10. Максимальная сумма всех одновременно действующих банковских гарантий, выданных одной кредитной организацией, обеспечивающих обязательства контрагента перед Группой РусГидро, не должна превышать размер лимита риска, определяемого по формуле:

$$Lim_{Ai} = r_i \times CK_i, \text{ где}$$

Lim_{Ai} - Лимит риска для i -ой кредитной организации¹⁰.

CK_i - размер собственных средств (капитала) i -ой кредитной организации на 01 января текущего календарного года, опубликованный на официальном сайте ЦБ РФ в информационно-телекоммуникационной сети «Интернет» (www.cbr.ru) по строке 000 «Расчет собственных средств (капитала) («Базель III»)», код формы 0409123;

r_i - рейтинговый коэффициент¹¹ для i -ой кредитной организации, равный:

0,05 - если i -ая кредитная организация имеет национальный рейтинг кредитоспособности не ниже уровня «AA-» по классификации рейтингового агентства АКРА или не ниже уровня «ruAA-» по классификации рейтингового агентства Эксперт РА;

0,025 - если i -ая кредитная организация имеет национальный рейтинг кредитоспособности не ниже уровня «A-» по классификации рейтингового

⁹ При издании ПО организационно-распорядительного документа о ТФУ данный критерий может быть исключен.

¹⁰ Значение показателя округляется в большую или меньшую сторону до суммы, кратной 100 млн. руб. по правилам математического округления. В случае, если первая из отделяемых цифр меньше 5 - то значение показателя округляется в меньшую сторону; если первая из отделяемых цифр больше 5, то значение показателя округляется в большую сторону. Например, расчетное значение лимита - 5 440 млн. руб., лимит к установлению - 5 400 млн. руб.; расчетное значение лимита - 5 450 млн. руб., лимит к установлению - 5 500 млн. руб.

¹¹ Если кредитная организация имеет рейтинги кредитоспособности разных уровней, присвоенные разными рейтинговыми агентствами, то в качестве рейтинга кредитоспособности принимается максимальный из присвоенных (по данным сайта кредитной организации и /или рейтинговых агентств и/или из информационных систем Reuters, Bloomberg, Cbonds)

агентства АКРА или не ниже уровня «**ruA-**» по классификации рейтингового агентства Эксперт РА;

0,015 - если i-ая кредитная организация имеет национальный рейтинг кредитоспособности не ниже уровня «**BBB**» по классификации рейтингового агентства АКРА или не ниже уровня «**ruBBB**» по классификации рейтингового агентства Эксперт РА, а также находится в процессе финансового оздоровления (санации).

Покупатель:

_____ / _____

Поставщик:

_____ / _____

**Размер ответственности Поставщика за нарушения
пропускного и внутриобъектового режима, требований охраны труда,
пожарной и промышленной безопасности, охраны окружающей среды, санитарно-
эпидемиологический правил и норм**

Виды нарушений	Штрафные санкции
1. Нарушение правил пожарной безопасности (ППБ):	
1.1. Нарушение ППБ без возникновения пожара	25 000 (Двадцать пять тысяч) рублей за каждый случай нарушения. Сумма штрафа, установленная настоящим пунктом, увеличивается на 50 (Пятьдесят) процентов по отношению к предыдущему случаю за каждое следующее нарушение.
1.2. Нарушение ППБ, ставшее причиной возникновения пожара, не причинившего ущерб имуществу Покупателя	50 000 (Пятьдесят тысяч) рублей за каждый случай нарушения. Сумма штрафа, установленная настоящим пунктом, увеличивается на 100 (Сто) процентов по отношению к предыдущему случаю за каждое следующее нарушение.
1.3. Нарушение ППБ, ставшее причиной возникновения пожара, причинившего ущерб имуществу Покупателя.	250 000 (Двести пятьдесят тысяч) рублей за каждый случай нарушения.
2. Нарушение пропускного и внутриобъектового режима, требований охраны труда, промышленной безопасности, охраны окружающей среды, санитарно-эпидемиологических правил и норм.	- 50 000 (Пятьдесят тысяч) рублей за каждый случай нарушения; - 500 (Пятьсот) рублей в случае утраты или приведения в негодность электронного пропуска, выданного Покупателем. Сумма штрафа, установленная настоящим пунктом, увеличивается на 100 (Сто) процентов по отношению к предыдущему случаю за каждое следующее нарушение.

ПОДПИСИ СТОРОН:

Покупатель:

Поставщик:

_____ / _____

_____ / _____

Приложение к Документации о закупке – Структура НМЦ (в т.ч. форма Коммерческого предложения)
 ОКПД2 27.11.62.110 Поставка в аварийный запас ввод высоковольтный GSA245 для нужд Филиала ПАО «РусГидро» – «Саратовская ГЭС»

11-А3-2024-СарГЭС

Начальная (максимальная) цена Договора / цена лота:	8 631 000,00	руб. (без учета НДС)
---	--------------	----------------------

Структура НМЦ					
№ п/п	Наименование продукции (товары / работы / услуги), являющийся предметом закупки	Ед. изм.	НМЦ единицы продукции (руб. без НДС)	Кол-во	НМЦ по позиции продукции (руб. без НДС)
1	Ввод высоковольтный типа GSA245-00735000.0.3.1F135245-E6 (пронзводней изолатор) для силового трансформатора Тип: ТРДЦ – 320000/220 –У1 (TCP344T G5U)	шт.	1	8 631 000,00	8 631 000,00
ИТОГО без НДС, руб.					8 631 000,00
Кроме того, НДС, руб. 20%					1 726 200,00
ИТОГО с НДС, руб.					10 357 200,00

КОММЕРЧЕСКОЕ ПРЕДЛОЖЕНИЕ									
№ п/п	Наименование предлагаемой продукции (товары, работы, услуги)	Страна происхождения товара (только для товаров, в соответствии с которыми классификация отнесена к товарам иностранной страны)	Производитель продукции (в случае наличия в Едином реестре российской родной продукции – указывается и № регистрации)	Ед. изм.	НМЦ единицы продукции (руб. без НДС)	ПОНИМАЮЩИЙ КОЭФФИЦИЕНТ (к), предложенный Участником	Предлагаемая цена одной единицы продукции (руб. без НДС)	Кол-во	Итоговая стоимость позиции (руб. без НДС)
ИТОГО без НДС, руб.					8 631 000,00				
Кроме того, НДС, руб. 20%					1 726 200,00				
ИТОГО с НДС, руб.					10 357 200,00				

(подпись, М.П.)

(фамилия, имя, отчество подписавшего, должность)

Обоснование расчета плановой цены

1. Общая информация

№ п/п	Наименование	Информация по лоту
1.1.	Наименование лота	<i>ОКПД2 27.11.62.110 Поставка в аварийный запас ввод высоковольтный GSA245 для нужд Филиала ПАО «РусГидро» – «Саратовская ГЭС»</i>
1.2.	Номер лота	<i>Протокол ЦЗК №598 от 27.11.2023</i>
1.3.	Номер лота в инвестиционной программе и/или производственной программе	<i>11-АЗ-2024-СарГЭС</i>
1.4.	Закупка по лоту планируется	<i>Состязательный отбор</i>
1.5.	Расчет составил	<i>Шевченко Е.В., инженер, СПСРТПуР, Филиал ПАО «РусГидро»-«Саратовская ГЭС»</i>

2. Примененный метод (методы) расчета ПЦ

№ п/п	Информация по лоту	
2.1.	Частная категория № 1: Ошибка! Источник ссылки не найден.	
2.2.	Основной метод расчета ПЦ по лоту	<i>Метод анализа ТКП</i>
2.3.	Проверочный метод расчета ПЦ по лоту	<i>не применялся</i>
2.4.	Дополнительный метод расчета ПЦ по лоту	<i>не применялся</i>
2.5.	Дата расчета (актуализации) расчета ПЦ	

3. Свод ценовой информации по результатам расчета ПЦ

№ п/п	Наименование	Информация по лоту
3.1.	ПЦ, полученная основным способом	<i>8 631 000,00 руб. без НДС</i>
3.2.	ПЦ, полученная проверочным способом	<i>не применялся</i>
3.3.	ПЦ, полученная дополнительным способом	<i>не применялся</i>
3.4.	Итоговая ПЦ	<i>8 631 000,00 руб. без НДС</i>

Требования к Участнику закупки

«ОКПД2 27.11.62.110 Поставка в аварийный запас ввод высоковольтный GSA245 для нужд Филиала ПАО «РусГидро» – «Саратовская ГЭС»
11-А3-2024-СарГЭС

1. Квалификационные требования (оценочные).

Таблица 1. Перечень квалификационных требований.

№ п/п	Оценочные требования к Участникам	Требования к документам, подтверждающим соответствие Участника установленным требованиям
1.	<p>Требования к наличию опыта: Наличие опыта выполнения поставки электротехнического оборудования классом напряжения свыше 110кВ за последние 3 (Три) года, предшествующие дате подачи заявки, с учетом правопреемства, при этом Участником должны быть исполнены обязательства в общем/совокупном объеме не менее 20 % от начальной (максимальной) цены договора, указанной в извещении о закупке.</p>	<p>В составе заявки Участник должен предоставить сведения о ранее выполненных договорах по форме «Справка об опыте Участника», приведенной в Документации о закупке, с обязательным предоставлением подтверждающих наличие требуемого опыта документов, а именно:</p> <ul style="list-style-type: none">– копии договоров, подписанных с обеих сторон;– копии товарных накладных ТОРГ-12 к договору, подписанных с обеих сторон– копии иных документов, предусмотренных требованиями договора, подтверждающих факт его исполнения, с указанием стоимости и наименования выполненных работ/услуг, подписанных с обеих сторон. <p>К рассмотрению не принимаются подтверждающие документы, не указанные в «Справке об опыте Участника», а также сведения, не позволяющие явным (однозначным) образом определить опыт Участника.</p> <p>Отсутствие опыта не является основанием для отклонения заявки Участника.</p>



Филиал ПАО «РусГидро» – «Саратовская ГЭС»

**Уведомление о внесении изменений
в Извещение и Документацию о закупке способом состязательный отбор в электронной
форме на право заключения договора
«ОКПД2 27.11.62.110 Поставка в аварийный запас ввод высоковольтный GSA245 для
нужд Филиала ПАО «РусГидро» – «Саратовская ГЭС»
Лот 11-А3-2024-СарГЭС**

№1

от «5» марта 2024 г.

Организатор:

Филиал Публичного акционерного общества «Федеральная гидрогенерирующая компания – РусГидро» – «Саратовская ГЭС» (Филиал ПАО «РусГидро» – «Саратовская ГЭС»)

Заказчик:

Наименование (полное и сокращенное): Публичное акционерное общество «Федеральная гидрогенерирующая компания – РусГидро» (ПАО «РусГидро») в лице филиала Публичного акционерного общества «Федеральная гидрогенерирующая компания – РусГидро» – «Саратовская ГЭС» (Филиал ПАО «РусГидро» – «Саратовская ГЭС»).

Способ и предмет закупки:

Состязательный отбор в электронной форме

Лот № 11-А3-2024-СарГЭС

«ОКПД2 27.11.62.110 Поставка в аварийный запас ввод высоковольтный GSA245 для нужд Филиала ПАО «РусГидро» – «Саратовская ГЭС».

Извещение о закупке официально размещено на электронной (торговой) площадке Акционерное общество «Российский аукционный дом» (ЭТП РАД «Закупки 223-ФЗ» <https://tender.lot-online.ru>. (далее — «ЭТП»)) **от 01.03.2024 № sages24016DP**

Внесены следующие изменения в Извещение и Документацию о закупке:

Приложение1 к Документации о закупке читать в формате файла «Приложение актуально 1 Технические требования.zip»

Все остальные условия Извещения о закупке и Документации о закупке остаются без изменения.

Дополнительно обращается внимание, что в соответствии с требованием пп.1 п.10.1 Документации о закупке «Участник закупки должен ... обладать статусом «аккредитован» в Группе РусГидро

Разъяснение № 2 от 12.03.2024 г.
к Документации о закупке по лоту № 11-А3-2024-СарГЭС
состязательный отбор на право заключения договора
ОКПД2 27.11.62.110 Поставка в аварийный запас ввод высоковольтный GSA245 для
нужд Филиала ПАО «РусГидро» – «Саратовская ГЭС»

Дата и время создания запроса 07.03.2024 14:03 МСК

Тип запроса: Входящий запрос на разъяснение положений документации

Дата и время подачи запроса: 07.03.2024 14:02 МСК

Номер запроса: **242810**

Тема запроса: Техническое задание

Текст запроса;

Согласно п. 2.2. "Требования к качеству продукции" Таблица 3. "Требования к продукции" пункт 5.3 Документация при поставке эквивалентов: Дополнительно к требованиям п.5.2. При поставке должны быть представлены протоколы приемо-сдаточных испытаний., предусмотренных заводом изготовителем с привлечением испытательного центра, аккредитованного в Росаккредитации. на соответствие ГОСТ Р 17025-2019.

Просим уточнить применимо ли вышеуказанное требование к иностранному изготовителю в части привлечения испытательного центра, аккредитованного в Росаккредитации. Хотим отметить, что в ранее опубликованной закупочной процедуре от 10.01.2024 г. вышеуказанное требование не было установлено., просим пояснить чем обусловлено установление такого требования к участникам закупки?

Ответ № 1:

Требования п. 5.3. Таблицы 3. Технических требований (Приложение 1 к Документации о закупке) распространяется на поставку эквивалентной продукции.

В закупочной процедуре от 10.01.2024 № sages24006DP данное требование не было установлено, так как поставка эквивалентной продукции не предусматривалась

Секретарь Закупочной комиссии

Демченко М.С.

Дата и время создания разъяснения 12.03.2024

Разъяснение № 1 от 05.03.2024 г.
к Документации о закупке по лоту № 11-А3-2024-СарГЭС
состязательный отбор в электронном виде на право заключения договора
ОКПД2 27.11.62.110 Поставка в аварийный запас ввод высоковольтный GSA245 для
нужд Филиала ПАО «РусГидро» – «Саратовская ГЭС»

Дата и время создания запроса 04.03.2024 13:38 МСК

Дата поступления запроса о разъяснениях:

Дата и время подачи запроса 04.03.2024 13:38 МСК

Номер запроса 242623

Сведения о предмете запроса:

Тип запроса Входящий запрос на разъяснение положений документации

Тема запроса: Техническое задание

Вопрос № 1

В приложении № 2 к техническим требованиям на поставку «ОКПД2 27.11.62.110 Поставка в аварийный запас ввод высоковольтный GSA245 для нужд Филиала ПАО «РусГидро» – «Саратовская ГЭС» 11-А3-2024-СарГЭС указаны два чертежа, просим уточнить на какой чертеж ориентироваться при составлении технического предложения?

Ответ № 1:

В соответствии с п. 4.4. Документации о Закупке внесены изменения в Приложение 1 Технические требования в части исключения неактуального чертежа на ввод высоковольтный GSA24.

Секретарь Закупочной комиссии

Демченко М.С.

Дата и время создания разъяснения 05.03.2024

РЕШЕНИЕ № 17

**ЕДИНСТВЕННОГО УЧАСТНИКА
ОБЩЕСТВА С ОГРАНИЧЕННОЙ ОТВЕТСТВЕННОСТЬЮ
«ЭнергоКомплект-Групп»**

Московская область, г. Сергиев Посад

«18» мая 2023 года, время: 11:00

Я, Мартьянов Владимир Сергеевич,
паспорт гражданина Российской Федерации: 46 22 902918 выдан 04.02.2023 ГУ МВД России по Московской области, код подразделения: 500-136,
зарегистрирован по адресу: 141313, Российская Федерация, Московская область, г. Сергиев Посад, ул. Дружбы, д. 9а, кв. 399,

РЕШИЛ:

1. В связи с истечением срока полномочий генерального директора Общества с ограниченной ответственностью «ЭнергоКомплект-Групп» (далее – «Общество») согласно пункту 1 статьи 17 Устава Общества снять с должности генерального директора Мартьянова Владимира Сергеевича (46 22 902918 выдан 04.02.2023 ГУ МВД России по Московской области, код подразделения: 500-136) 24 мая 2023 года.

2. Назначить на должность генерального директора Общества Мартьянова Владимира Сергеевича (46 22 902918 выдан 04.02.2023 ГУ МВД России по Московской области, код подразделения: 500-136) с 25 мая 2023 года на срок согласно Уставу Общества.

**ПОДПИСЬ ЕДИНСТВЕННОГО УЧАСТНИКА
ООО «ЭнергоКомплект-Групп»:**



В.С. Мартьянов



ГЕНЕРАЛЬНЫЙ ДИРЕКТОР
ООО «ЭНЕРГОКОМПЛЕКТ-ГРУПП»
МАРТЬЯНОВ В.С.





Учетная карточка ООО «ЭнергоКомплект-Групп»

Полное наименование организации	Общество с ограниченной ответственностью «ЭнергоКомплект-Групп»
Юридический адрес	141301, Россия, Московская область, г. Сергиев Посад, ул. Дружбы, д. 9 А, строение 1, помещение 100, комната 1, офис I-II
Почтовый адрес	141301, Россия, Московская область, г. Сергиев Посад, а/я 4 для ООО «ЭнергоКомплект-Групп»
ОГРН	1155042004116
ИНН/КПП	5042138962/504201001
ОКПО	16964125
ОКВЭД	46.69.5
Банк	ПАО «Сбербанк России» г. Москва
Расчетный счет в Рублях	40702810840000015867
Корреспондентский счет, БИК	30101810400000000225 044525225
Банк	ООО "Банк Точка" г. Москва
Расчетный счет в Рублях	40702810302500104446
Корреспондентский счет, БИК	30101810745374525104 044525104
Банк	АКБ "ФОРА-БАНК" (АО)
Расчетный счет в Рублях	40702810188000009570
Корреспондентский счет, БИК	30101810300000000341 044525341
Тел./факс	8-916-009-77-70
E-mail	info@energok-group.ru
Генеральный директор	Мартьянов Владимир Сергеевич
Главный бухгалтер	Шишкина Марина Владимировна