



ООО «ЭнергоКомплект-Групп»
141301, Россия, МО,
г. Сергиев Посад, ул. Дружбы,
д. 9А, строение 1, помещение 100,
комната 1, офис I-II
info@energok-group.ru

«26» января 2021 года № 1/7

Московское областное УФАС России
123423, г. Москва, Карамышевская наб., д. 44
Адрес электронной почты: to50@fas.gov.ru

Копия Организатору закупки:

Публичное акционерное общество «Т Плюс» Филиал «Свердловский»
Почтовый адрес: филиал «Свердловский» Россия, 620075, г. Екатеринбург, пр. Ленина, 38
Юридический адрес: 143421, Российская Федерация, Московская область Красногорский р-н, 26 км автодороги
«Балтия», бизнес-центр «Рига Ленд» стр. №3, оф. 506
Контактный телефон: 8(343) 359-17-16, 8(343) 359-16-98
Адрес электронной почты: Svetlana.Gorbushina@tplusgroup.ru
Liliya.Pronina@tplusgroup.ru

Копия Заказчику:

Публичное акционерное общество «Т Плюс»
Юридический: 143421, Российская Федерация, Московская область Красногорский р-н, 26 км автодороги
«Балтия», бизнес-центр «Рига Ленд» стр. №3, оф. 506
Почтовый адрес: филиал «Свердловский» Россия, 620075, г. Екатеринбург, пр. Ленина, 38
Контактный телефон: (343) 359-17-16
Контактный телефон: 8(343) 359-17-16, 8(343) 359-16-98
Адрес электронной почты: Svetlana.Gorbushina@tplusgroup.ru
Liliya.Pronina@tplusgroup.ru

от Общества с ограниченной ответственностью «ЭнергоКомплект-Групп», зарегистрированное по адресу:
141301, Московская область, г. Сергиев Посад, ул. Дружбы, д. 9 А, строение 1, помещение 100, комната 1, офис
I-II

Адрес электронной почты: gm@energok-group.ru

Тел.: 8-925-200-88-87

ЭТП www.zakupki.gov.ru № 32009645306

Наименование процедуры: Открытый запрос предложений в электронной форме № 32009645306 Право
заключения договора на поставку продукции «Вводы высоковольтные» для нужд филиала «Свердловский»
ПАО «Т Плюс» (2489915)

Жалоба на действия (бездействия) Заказчика/Организатора закупочной процедуры

Согласно ч. 2 ст. 18.1 Федерального закона от 26.07.2006 № 135-ФЗ «О защите конкуренции» действия
(бездействие) организатора торгов, оператора электронной площадки, конкурсной или аукционной комиссии могут
быть обжалованы в антимонопольный орган лицами, подавшими заявки на участие в торгах, а в случае, если такое
обжалование связано с нарушением установленного нормативными правовыми актами порядка размещения

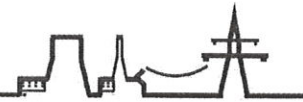

ООО «ЭнергоКомплект-Групп»
141301, Россия, МО,
г. Сергиев Посад, ул. Дружбы,
д. 9А, строение 1, помещение 100,
комната 1, офис I-II
info@energok-group.ru

информации о проведении торгов, порядка подачи заявок на участие в торгах, также иным лицом (заявителем), права или законные интересы которого могут быть ущемлены или нарушены в результате нарушения порядка организации и проведения торгов.

Частями 9 и 10 ст. 3 Закона о закупках предусмотрен порядок обжалования действия (бездействия) заказчика при закупке товаров, работ, услуг в судебном порядке, а также путем подачи жалобы в антимонопольный орган в порядке, установленном антимонопольным органом.

В соответствии с ч. 10 ст. 3 Закона о закупках любой участник закупки вправе обжаловать в антимонопольном органе в порядке, установленном ст. 18.1 Закона о защите конкуренции, с учетом особенностей, установленных настоящей статьей, действия (бездействие) заказчика, комиссии по осуществлению закупок, оператора электронной площадки при закупке товаров, работ, услуг, если такие действия (бездействие) нарушают права и законные интересы участника закупки.

В настоящем случае податель жалобы указывает на осуществление заказчиком закупки, в том числе с нарушением положений Закона о закупках (в частности, на нарушение со стороны заказчика п. 6 ст. 3 Закона о закупках) при проведении закупочной процедуры, что является основанием для принятия жалобы к рассмотрению, поскольку содержит доводы об осуществлении закупки с нарушением требований Закона о закупках.

Таким образом, жалоба содержит основания, предусмотренные п. 1 ч. 10 ст. 3 Закона о закупках, а антимонопольный орган обязан выполнить свои функции (полномочия) по контролю в сфере закупок товаров, работ, услуг отдельными видами юридических лиц, возложенные на него законодательством, в рамках своей компетенции и в установленном процессуальном порядке.

При таких обстоятельствах полномочия административного органа определены ч. 10 ст. 3 Закона о закупках, ч. 2 ст. 18.1, п. 3.1 ч. 1 ст. 23 Закона о защите конкуренции, п. 5.3.2.8 Положения о Федеральной антимонопольной службе, утвержденного постановлением Правительства Российской Федерации от 30.06.2004 № 331.

Согласно протоколу заседания Закупочной комиссии №129/21-2489915и от 25.01.2021 г. о подведении итогов по открытому запросу предложений №129/21-2489915 на право заключения договора на поставку продукции «Вводы высоковольтные» для нужд филиала «Свердловский» ПАО «Т Плюс» среди широкого круга, заявка ООО «ЭнергоКомплект-Групп» была отклонена от дальнейшего рассмотрения на основании п. 4.8.2.1.f Документации «несоответствие предлагаемой продукции требованиям, установленным закупочной документацией». Заказчик ссылается на то, что в заявке на участие ООО «ЭнергоКомплект-Групп» в Инструкции изготовителя ChinSun (ЧинСан) «Инструкция по монтажу, эксплуатации и техническому обслуживанию», предлагаемые вводы классифицируются как трансформаторные вводы, а не вводы для высоковольтных масляных выключателей, что не соответствует требованиям столбца 2 таблицы №1 Технического задания (Приложение №1 к Документации), т.к. требуются выключательные вводы.

Считаем такое отклонение заявки необоснованным, так как требование по наличию в составе заявки инструкции изготовителя (инструкции по эксплуатации) не было предусмотрено Заказчиком в Техническом задании и Закупочной документации, а приложение инструкции изготовителя ChinSun (ЧинСан) «Инструкция по монтажу, эксплуатации и техническому обслуживанию» является технической ошибкой Участника. Заказчик при

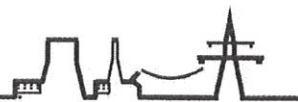

ООО «ЭнергоКомплект-Групп»
141301, Россия, МО,
г. Сергиев Посад, ул. Дружбы,
д. 9А, строение 1, помещение 100,
комната 1, офис I-II
info@energok-group.ru

рассмотрении заявок участников закупки не может предъявлять требования свыше заявленных в Техническом задании и документации.

ООО «ЭнергоКомплект-Групп» в своей заявке предлагает к поставке вводы высоковольтные конденсаторного типа, переменного тока с внутренней RIP и внешней фарфоровой изоляцией, предназначенные для **масляных выключателей**, тип: CBRGL -126 / 2000 и CBRGL -252 / 2000, что подтверждается Техническим предложением, а также приложенными чертежами (см. параметр «Исполнение – Выключательный ввод с RIP изоляцией для наружной установки с фарфоровой внешней изоляцией»). **Предлагаемые вводы полностью соответствуют техническим характеристикам, указанным в Техническом задании Заказчика.**

На основании вышеизложенного считаем, что Заказчик нарушил ст.3 Принципы и основные положения закупки товаров, работ, услуг Федерального закона от 18.07.2011 N 223-ФЗ (ред. От 01.05.2019) «О закупках товаров, работ, услуг отдельными видами юридических лиц» п.6 «Заказчик определяет требования к участникам закупки в документации о конкурентной закупке в соответствии с положением о закупке.

Не допускается предъявлять к участникам закупки, к закупаемым товарам, работам, услугам, а также к условиям исполнения договора требования и осуществлять оценку и сопоставление заявок на участие в закупке по критериям и в порядке, которые не указаны в документации о закупке».

Просим обязать Заказчика отменить протокол №129/21-2489915и от 25.01.2021 г., и признать заявку ООО «ЭнергоКомплект-Групп» соответствующей требованиям Закупочной документации и принять к дальнейшему рассмотрению в итоговой оценке предложений.

Приложения:

1. Извещение о проведении открытого запроса предложений.
2. Итоговый протокол №129/21-2489915и от 25.01.2021 г.
3. Документация Заказчика.
4. Приложение №1 к Документации. Техническое задание.
5. Техническое предложение ООО «ЭнергоКомплект-Групп».
6. Чертежи.
7. Решение № 16.

(подпись, М.П.)



Мартьянов Владимир Сергеевич, генеральный директор

(фамилия, имя, отчество подписавшего, должность)

ПРОТОКОЛ
заседания Закупочной комиссии
заочная форма заседания

25.01.2021

№129/21-2489915и

Город Екатеринбург

Приняли участие в голосовании:

Председатель Закупочной комиссии: А.П. Козельских.

Члены Закупочной комиссии: П.В. Родин, Л.А. Киселева, Б.В. Тимониченко, А.Е. Артюх, Н.В. Белова.

Не приняли участие в голосовании: Нет.

Кворум для проведения заседания имеется.

Секретарь Закупочной комиссии: С.А. Горбушина.

Повестка дня:

О подведении итогов по открытому запросу предложений №129/21-2489915 на право заключения договора на поставку продукции «Вводы высоковольтные» для нужд филиала «Свердловский» ПАО «Т Плюс» среди широкого круга.

Отметили:

1. Предмет закупки: право заключения договора на поставку продукции «Вводы высоковольтные» для нужд филиала «Свердловский» ПАО «Т Плюс».

Начальная (максимальная) цена договора: 32 521 655,88 рублей с учетом НДС.

Объем: в соответствии с проектом договора.

Срок поставки: апрель 2021 г.

Закупка объявлена на ЭТП В2В (<http://www.tender.ies-holding.com>).

Информация о проведении ОЗП размещена в ЕИС 03.11.2020г. (извещение №32009645306) в соответствии с ГКПЗ №210340323.

2. В установленный срок на участие в закупке поступило 4 предложения участников:

П/н заявки участника	Дата и время регистрации заявки участника	Наименование участника	Общая цена предложения с НДС, руб.	В т.ч. НДС, %
1	12.11.2020 в 14:44:00	ООО «КамаСпецЭнерго»	31 896 000,00	20
2	13.11.2020 в 12:29:32	ООО «ПромКомплектация»	31 639 560,00	20
3	13.11.2020 в 13:35:25	ООО «ЭнергоКомплект-Групп»	24 480 000,00	20
4	16.11.2020 в 09:57:27	ООО «ТД «Пермснаб»	31 308 000,00	20

3. На основании проведенной экспертизы предложений участников предлагается:

3.1. Признать заявки участников соответствующими требованиям закупочной документации и принять к дальнейшему рассмотрению:

- ООО «ПромКомплектация»;
- ООО «КамаСпецЭнерго».

3.2. Признать 2 заявки участников не соответствующими требованиям закупочной документации и отклонить от дальнейшего рассмотрения:

- ООО «ЭнергоКомплект-Групп», так как предлагаемые вводы CBRGL-126/2000 и CBRGL-252/2000 согласно Инструкции изготовителя ChinSun (ЧинСан) «Инструкция по монтажу,

эксплуатации и техническому обслуживанию», классифицируются как трансформаторные вводы, а не вводы для высоковольтных масляных выключателей, что не соответствует требованиям столбца 2 таблицы №1 Технического задания (Приложение №1 к Документации), т.к. требуются выключательные вводы. Отклонить на основании п. 4.8.2.1.f Документации «несоответствие предлагаемой продукции требованиям, установленным закупочной документацией».

- ООО «ТД «Пермснаб», так как предлагаемая продукция не соответствует требованиям столбца 3 таблицы №1 Технического задания (Приложение №1 к Документации) по диаметру под установку трансформаторов тока (у предлагаемого ввода BRIB-90-110-550/2000 КН 1.9.008 У - диаметр под установку трансформаторов тока 196 мм, что не соответствует запрашиваемой в ТЗ ВВОД 110 кВ диаметр под установку трансформаторов тока-168 мм; у предлагаемого ввода BRIB-90-220-1050/2000 КН 2.9.009 - диаметр под установку трансформаторов тока 425 мм, что не соответствует запрашиваемой в ТЗ ВВОД 220 кВ - диаметр под установку трансформаторов тока-395 мм). Отклонить на основании п. 4.8.2.1.f Документации «несоответствие предлагаемой продукции требованиям, установленным закупочной документацией».

4. Предлагается утвердить следующий итоговый ранжир заявок участников:

Место участника запроса предложений	Наименование участника	Цена предложения участника, руб. с НДС	В т.ч. НДС, %	Наименование критерия оценки	Значение оценки заявки участника по критериям	Оценочный балл заявки участника по критериям
1.	ООО «ПромКомплектация»	31 639 560,00	20	Итоговая оценка:		3,9600
				В т.ч.		
				1.1. Стоимость предложения	4,0000	2,8000
				1.2. Прочие финансовые условия предложения:		0,76
				1.2.1. Условия оплаты	4	
				1.2.2. Штрафы и пени	3	
				1.2.3. Форма расчета	3	
1.3. Прочие контрактные условия предложения	4	0,40				
2.	ООО «КамаСпецЭнерго»	31 896 000,00	20	Итоговая оценка:		3,9375
				В т.ч.		
				1.1. Стоимость предложения	3,9678	2,7775
				1.2. Прочие финансовые условия предложения:		0,76
				1.2.1. Условия оплаты	4	
				1.2.2. Штрафы и пени	3	
				1.2.3. Форма расчета	3	
1.3. Прочие контрактные условия предложения	4	0,40				

Решили:

1. Признать заявки участников соответствующими требованиям закупочной документации и принять к дальнейшему рассмотрению:

- ООО «ПромКомплектация»;
- ООО «КамаСпецЭнерго».

2. Признать 2 заявки участников не соответствующими требованиям закупочной документации и отклонить от дальнейшего рассмотрения:

- ООО «ЭнергоКомплект-Групп», так как предлагаемые вводы CBRGL-126/2000 и CBRGL-252/2000 согласно Инструкции изготовителя ChinSun (ЧинСан) «Инструкция по монтажу, эксплуатации и техническому обслуживанию», классифицируются как трансформаторные вводы, а

не вводы для высоковольтных масляных выключателей, что не соответствует требованиям столбца 2 таблицы №1 Технического задания (Приложение №1 к Документации), т.к. требуются выключательные вводы. Отклонить на основании п. 4.8.2.1.f Документации «несоответствие предлагаемой продукции требованиям, установленным закупочной документацией».

- ООО «ТД «Пермснаб», так как предлагаемая продукция не соответствует требованиям столбца 3 таблицы №1 Технического задания (Приложение №1 к Документации) по диаметру под установку трансформаторов тока (у предлагаемого ввода BRIB-90-110-550/2000 КН 1.9.008 У - диаметр под установку трансформаторов тока 196 мм, что не соответствует запрашиваемой в ТЗ ВВОД 110 кВ диаметр под установку трансформаторов тока-168 мм; у предлагаемого ввода BRIB-90-220-1050/2000 КН 2.9.009 - диаметр под установку трансформаторов тока 425 мм, что не соответствует запрашиваемой в ТЗ ВВОД 220 кВ - диаметр под установку трансформаторов тока-395 мм). Отклонить на основании п. 4.8.2.1.f Документации «несоответствие предлагаемой продукции требованиям, установленным закупочной документацией».

3. Утвердить следующий итоговый ранжир заявок участников:

Место участника запроса предложений	Наименование участника	Цена предложения участника, руб. с НДС	В т.ч. НДС, %	Наименование критерия оценки	Значение оценки заявки участника по критериям	Оценочный балл заявки участника по критериям
1.	ООО «ПромКомплектация»	31 639 560,00	20	Итоговая оценка:		3,9600
				В т.ч.		
				1.1. Стоимость предложения	4,0000	2,8000
				1.2. Прочие финансовые условия предложения:		0,76
				1.2.1. Условия оплаты	4	
				1.2.2. Штрафы и пени	3	
				1.2.3. Форма расчета	3	
1.3. Прочие контрактные условия предложения	4	0,40				
2.	ООО «КамаСпецЭнерго»	31 896 000,00	20	Итоговая оценка:		3,9375
				В т.ч.		
				1.1. Стоимость предложения	3,9678	2,7775
				1.2. Прочие финансовые условия предложения:		0,76
				1.2.1. Условия оплаты	4	
				1.2.2. Штрафы и пени	3	
				1.2.3. Форма расчета	3	
1.3. Прочие контрактные условия предложения	4	0,40				

4. Признать победителем открытого запроса предложений участника, занявшего первое место в итоговом ранжире:

ООО «ПромКомплектация», предложение на право заключения договора на поставку продукции «Вводы высоковольтные» для нужд филиала «Свердловский» ПАО «Т Плюс» на условиях Заказчика на сумму 31 639 560,00 рублей с НДС (20%).

Срок поставки: апрель 2021г.

Объем: в соответствии с проектом договора.

Условия оплаты: В соответствии с проектом договора Закупочной документации.

ООО «ПромКомплектация» относится к субъектам малого и среднего предпринимательства.

5. Поручить заместителю директора филиала по логистике и закупкам провести преддоговорные переговоры с ООО «ПромКомплектация» с целью снижения стоимости предложения без изменения других параметров закупки.

«УТВЕРЖДАЮ»
Председатель Закупочной комиссии

_____ А.П. Козельских

Согласовано на заседании
Закупочной комиссии

**Закупочная документация открытого запроса предложений №129/21-2489915
на право заключения договора на поставку продукции «Вводы высоковольтные»
для нужд филиала «Свердловский» ПАО «Т Плюс»**

г. Екатеринбург
2020 г.

1. ОБЩИЕ ПОЛОЖЕНИЯ	5
1.1 Общие сведения о процедуре открытого запроса предложений	5
1.2 Правовой статус процедур и документов	5
1.3 Рассмотрение обращений Участников закупки	5
1.4 Прочие положения	6
2. ТЕХНИЧЕСКОЕ ЗАДАНИЕ	8
3. ПРОЕКТ ДОГОВОРА	9
4. ПОРЯДОК ПРОВЕДЕНИЯ ЗАКУПКИ.	10
4.1 Общий порядок проведения закупки	10
4.2 Размещение Извещения о проведении закупки и закупочной документации	10
4.3 Разъяснение Участникам закупки положений закупочной документации, ее изменение	10
4.4 Подготовка Участниками закупки своих заявок	11
4.5 Требования к Участникам закупки. Подтверждение соответствия предъявляемым требованиям	13
4.5.1 Требования к Участникам закупки.....	13
4.5.2 Требования к документам, подтверждающим соответствие Участника закупки установленным требованиям.....	14
4.6 Подача заявок и их прием	17
4.7 Вскрытие конвертов с заявками на участие в закупке и открытие доступа к поданным в форме электронных документов заявкам на участие в закупке	18
4.8 Рассмотрение, оценка и сопоставление заявок	18
4.8.1 Общие положения.....	18
4.8.2 Отборочная стадия	18
4.8.3 Оценочная стадия	19
4.9 Переторжка (регулирование цены)	20
4.10 Проведение постквалификации	22
4.11 Определение победителя	22
4.12 Заключение договора по результатам закупки	22
4.13 Обеспечение исполнения обязательств Участника закупки, связанных с подачей заявки, в форме неустойки	23
4.14 Приоритет товаров российского происхождения, работ, услуг, выполняемых, оказываемых российскими лицами, при осуществлении закупок товаров, работ, услуг по отношению к	

товарам, происходящим из иностранного государства, работам, услугам, выполняемым, оказываемым иностранными лицами	23
5. ИНФОРМАЦИОННАЯ КАРТА ЗАКУПКИ	25
6. ОБРАЗЦЫ ОСНОВНЫХ ФОРМ ДОКУМЕНТОВ, ВКЛЮЧАЕМЫХ В ЗАЯВКУ	28
6.1 Письмо о подаче оферты (форма 1).....	28
6.1.1 Форма письма о подаче оферты	28
6.1.2 Инструкции по заполнению.....	30
6.2 Техническое предложение (форма 2)	31
6.2.1 Форма Технического предложения.....	31
6.2.2 Инструкции по заполнению.....	32
6.3 Коммерческое предложение (форма 3).....	33
6.3.1 Форма Коммерческого предложения.....	33
6.3.2 Инструкции по заполнению.....	34
6.4 Протокол разногласий по проекту договора (форма 8).....	35
6.4.1 Форма Протокола разногласий по проекту договора.....	35
6.4.2 Инструкции по заполнению.....	36
6.5 План распределения объемов выполнения работ/оказания услуг внутри коллективного Участника закупки (форма 10)	37
6.5.1 Форма плана распределения объемов выполнения работ/оказания услуг внутри коллективного Участника закупки	37
6.5.2 Инструкции по заполнению.....	38
6.6 Анкета Участника закупки (форма 11).....	39
6.6.1 Форма Анкеты Участника закупки.....	39
6.6.2 Инструкции по заполнению.....	40
6.7 Справка о перечне и годовых объемах выполнения аналогичных договоров (форма 12)	41
6.7.1 Форма Справки о перечне и годовых объемах выполнения аналогичных договоров	41
6.7.2 Инструкции по заполнению.....	42
6.8 Справка о кадровых ресурсах (форма 13).....	43
6.8.1 Форма Справки о кадровых ресурсах.....	43
6.8.2 Инструкции по заполнению.....	44
6.9 Справка о материально-технических ресурсах (форма 14)	45
6.9.1 Форма Справки о материально-технических ресурсах.....	45

6.9.2	Инструкции по заполнению.....	46
6.10	Информационное письмо о наличии у Участника закупки связей, носящих характер аффилированности с сотрудниками заказчика или организатора (форма 15)	47
6.10.1	Форма письма о наличии у Участника закупки связей, носящих характер аффилированности с сотрудниками Заказчика или Организатора закупки.....	47
6.10.2	Инструкции по заполнению.....	48
6.11	Справка об участии в судебных разбирательствах (форма 16).....	49
6.11.1	Форма справки.....	49
6.11.2	Инструкции по заполнению.....	50
6.12	Декларация о соответствии Участника закупки установленным требованиям (форма 18)	51
6.12.1	Форма декларации.....	51
6.13	Декларация наименования страны происхождения поставляемых товаров (форма 21).....	52
6.13.1	Форма декларации.....	52

1. Общие положения

1.1 Общие сведения о процедуре открытого запроса предложений

1.1.1 В целях удовлетворения нужд Заказчика, указанного в пункте 5.1.1 настоящей закупочной документации раздела 5 «Информационная карта» (далее – Информационная карта), Организатор закупки, указанный в Информационной карте (п. 5.1.2), извещением о закупке, официально размещенным в Единой информационной системе в сфере закупок товаров, работ, услуг для обеспечения государственных и муниципальных нужд (далее - ЕИС) по адресу www.zakupki.gov.ru, дата которого приведена в Информационной карте (п. 5.1.3), приглашает заинтересованных лиц (далее — Участники закупки) к участию в процедуре открытого запроса предложений (далее — ОЗП) Предмет договора указан в Информационной карте (п. 5.1.4).

1.1.2 Копии Извещения также размещены в разделе сайта Заказчика/Организатора, указанном в Информационной карте (п. 5.1.5) и на сайте электронной торговой площадки В2В-Т Плюс <http://www.tender.ies-holding.com/> (далее - ЭТП).

1.1.3 Закупка проводится на основании решения Заказчика, указанного в Информационной карте (п. 5.1.7).

1.1.4 Количество лотов закупки установлено в Техническом задании (раздел 2) и указано в Информационной карте (п. 5.1.8).

1.1.5 Для справок необходимо обращаться к ответственному исполнителю, указанному в Информационной карте (п. 5.1.9).

1.2 Правовой статус процедур и документов

1.2.1 Опубликованное в соответствии с пунктом 1.1.1 Извещение, как неотъемлемая часть настоящей закупочной документации, вместе с настоящей закупочной документацией, являются приглашением делать оферты и должны рассматриваться Участниками в соответствии с этим.

1.2.2 Заявка Участника закупки имеет правовой статус оферты и будет рассматриваться Организатором закупки/Заказчиком в соответствии с этим.

1.2.3 Заключенный по результатам закупочной процедуры договор фиксирует все достигнутые сторонами договоренности.

1.2.4 При определении условий договора с победителем закупочной процедуры используются следующие документы с соблюдением указанной иерархии (в случае их противоречия):

а) протоколы преддоговорных переговоров между Заказчиком/Организатором закупки и победителем (по условиям, не оговоренным ни в настоящей закупочной документации, ни в заявке победителя);

б) настоящая документация о закупке со всеми дополнениями и разъяснениями;

с) заявка победителя со всеми дополнениями и разъяснениями.

1.2.5 Иные документы Заказчика/Организатора закупки и Участников закупки не определяют права и обязанности сторон в связи с данной процедурой ОЗП.

1.2.6 Во всем, что не урегулировано настоящей закупочной документацией стороны руководствуются Гражданским кодексом Российской Федерации.

1.3 Рассмотрение обращений Участников закупки

1.3.1 Любой Участник закупки, который заявляет, что понес или может понести убытки в результате нарушения своих прав Заказчиком, Организатором закупки или отдельными членами закупочной комиссии, имеет право подать заявление о рассмотрении разногласий, связанных с проведением закупок (далее — по тексту настоящего подраздела разногласия).

1.3.2 До заключения договора разногласия направляются уполномоченному должностному лицу Заказчика в порядке, установленном нормативными документами Заказчика. Информация о порядке оформления и рассмотрения обращений Участников закупки опубликована на официальном сайте Заказчика в сети Интернет <http://www.tplusgroup.ru/>.

1.3.3 На время рассмотрения разногласий процедура проведения закупки может быть приостановлена закупочной комиссией до вынесения решения Генеральным директором Заказчика¹, если к тому нет явных препятствий юридического или экономического характера.

1.3.4 Споры между Участниками закупки и Организаторами закупок, проводимых на электронных торговых площадках в сети Интернет, также могут рассматриваться в порядке, предусмотренном на этих площадках.

1.3.5 Вышеизложенное в настоящем подразделе не может быть рассмотрено как какое-либо ограничение права Участника закупки обращаться за защитой своих прав в соответствии с законодательством РФ.

1.4 Прочие положения

1.4.1 Участник закупки самостоятельно несет все расходы, связанные с подготовкой и подачей заявки, а Организатор закупки/Заказчик по этим расходам не отвечает и не имеет обязательств, независимо от хода и результатов данной закупочной процедуры.

1.4.2 Организатор закупки обеспечивает разумную конфиденциальность относительно всех полученных от Участников сведений, в том числе содержащихся в заявках. Предоставление этой информации другим Участникам закупки или третьим лицам возможно только в случаях, прямо предусмотренных действующим законодательством Российской Федерации или настоящей документацией о закупке.

1.4.3 Организатор закупки/Заказчик вправе отменить настоящую закупку до наступления даты и времени окончания срока подачи заявок на участие в настоящей закупке.

1.4.4 Извещение об отмене закупки размещается Заказчиком в день принятия этого решения в том же порядке, в котором размещалась информация о закупке.

1.4.5 В случае, если закупка проводится с разбиением на лоты, это означает следующее:

1.4.5.1 Не допускается подача заявок на отдельные позиции, или часть объема по какой-либо из позиций лота Технического задания (раздел 2).

1.4.5.2 Участник закупки может подать предложение на любой лот, несколько лотов или все лоты по собственному выбору. Разбиение на лоты установлено в Техническом задании (раздел 2).

1.4.5.3 Оценка заявок и определение победителя будет осуществляться отдельно и независимо по каждому из лотов. По каждому из лотов будет определен один победитель.

1.4.6 Участник закупки имеет право:

1.4.6.1 получать от Организатора закупки исчерпывающую информацию по условиям и порядку проведения закупки (за исключением информации, носящий конфиденциальный характер или составляющую коммерческую тайну);

1.4.6.2 изменять, отзываться свою заявку до истечения срока подачи заявок;

1.4.6.3 дополнять свою заявку, исключительно в случае получения соответствующего запроса от Заказчика/Организатора закупки о предоставлении недостающих документов;

1.4.6.4 обращаться к Организатору закупки с запросами о разъяснении извещения об осуществлении закупки и (или) документации о закупке в письменной форме (на бланке Участника закупки с наличием оттиска печати Участника закупки (при ее наличии)) и за подписью его руководителя или уполномоченного лица, либо в электронном виде, а также просьбой о внесении изменений в закупочную документацию в части продления установленного срока подачи заявок на участие в закупке.

1.4.7 Подача альтернативных предложений

1.4.7.1 Если данное условие установлено в Информационной карте (п. 5.1.10) Участникам закупки предоставлено право подачи в составе заявки альтернативных предложений.

1.4.7.2 Альтернативным является предложение в составе заявки, содержащее одно или несколько измененных относительно содержащихся в основном предложении организационно-технических решений, коммерческих решений, характеристик поставляемой продукции или иных условий договора (альтернативное предложение не может отличаться от основного только ценой).

1.4.7.3 Альтернативные предложения принимаются только при наличии основного предложения, при этом основное предложение должно полностью удовлетворять установленным в настоящей закупочной документации требованиям.

1.4.8 Закупка с использованием функционала ЭТП

¹ Или иным уполномоченным лицом в соответствии с Положением о закупках Заказчика

1.4.8.1 Если указано в Информационной карте (п. 5.1.6) процедура закупки проводится с использованием функционала ЭТП.

1.4.8.2 При использовании функционала ЭТП подача заявок и их прием (п. 4.6), вскрытие конвертов с заявками (п. 4.7) и переторжка проводятся на ЭТП в соответствии с действующими на ЭТП правилами и регламентами.

1.4.9 Организатор закупки имеет право провести процедуру переторжки также в соответствии с порядком, определенным в подразделе 4.9 настоящей закупочной документации.

1.4.10 Если указано в Информационной карте (п. 5.1.30) Участник закупки должен предоставить обеспечения исполнения обязательств, связанных с подачей им заявки (обеспечение заявки) и/или обеспечения победителем исполнения обязательств по договору (обеспечение договора). Требования к форме, размеру, порядку представления и сроку действия обеспечения указаны в Информационной карте (п. 5.1.30).

1.4.11 В случае если по окончании срока подачи заявок на участие в закупке подана только одна заявка на участие в закупке, не подана ни одна заявка на участие в закупке либо, если только один из Участников закупки, подавших заявки, признан Участником закупки, либо по результатам рассмотрения заявок ни один из Участников закупки и (или) поданные ими заявки не были признаны соответствующими требованиям закупочной документации закупочная процедура признается несостоявшейся.

1.4.12 В случае если закупочной документацией предусмотрено два и более лота, закупочная процедура признается несостоявшейся только в отношении тех лотов, в отношении которых подана только одна заявка на участие в закупке, не подана ни одна заявка на участие в закупке либо, если только один из Участников закупки, подавших заявки, признан Участником закупки, либо по результатам рассмотрения заявок ни один из Участников закупки и (или) поданные ими заявки не были признаны соответствующими требованиям закупочной документации.

2. Техническое задание

2.1. Техническое задание содержит установленные Заказчиком требования к безопасности, качеству, техническим характеристикам, функциональным характеристикам (потребительским свойствам) товара, работы, услуги, к размерам, упаковке, отгрузке товара, к результатам работы, установленные заказчиком и предусмотренные техническими регламентами в соответствии с законодательством Российской Федерации о техническом регулировании, документами, разрабатываемыми и применяемыми в национальной системе стандартизации, принятыми в соответствии с законодательством Российской Федерации о стандартизации, иные требования, связанные с определением соответствия поставляемого товара, выполняемой работы, оказываемой услуги потребностям Заказчика, а также требования к документам, подтверждающим соответствие предлагаемой продукции требованиям закупочной документации.

2.2. Техническое задание приведено в **Приложении № 1**, являющемся неотъемлемой частью настоящей закупочной документации.

3. Проект договора

3.1. Проект договора приведен в **Приложении № 2**, являющемся неотъемлемой частью настоящей закупочной документации.

подавая заявку, Участник подтверждает, что ознакомился с Общими условиями договора (Приложение №5 к Документации) и выражает свое согласие с ними.

4. Порядок проведения закупки.

4.1 Общий порядок проведения закупки

- 4.1.1 С учетом положений пункта 1.4.3 ОЗП проводится в следующем порядке:
- 4.1.1.1 размещение Извещения о проведении закупки и закупочной документации (п. 4.2.1);
 - 4.1.1.2 разъяснение Участникам закупки положений закупочной документации, ее изменение (при необходимости) (п. 4.3);
 - 4.1.1.3 подготовка Участниками закупки своих заявок (п. 4.4);
 - 4.1.1.4 подача заявок их прием (п. 4.6);
 - 4.1.1.5 публичное вскрытие конвертов с заявками (п. 4.7);
 - 4.1.1.6 рассмотрение, сопоставление и оценка заявок (п. 4.8);
 - 4.1.1.7 проведение переторжки (п. 4.9);
 - 4.1.1.8 проведение постквалификации (п. 4.10);
 - 4.1.1.9 определение победителя (п. 4.11);
 - 4.1.1.10 проведение преддоговорных переговоров между Заказчиком/Организатором закупки и Участником закупки, подавшим наилучшую заявку, имеющих целью согласование улучшенных для Заказчика условий без увеличения стоимости договора и изменения существа закупки (при необходимости);
 - 4.1.1.11 заключение договора по результатам закупки (п. 4.12).

4.2 Размещение Извещения о проведении закупки и закупочной документации

4.2.1 Извещение о проведении закупки и закупочная документация были размещены в порядке, указанном в пункте 1.1.1.

4.3 Разъяснение Участникам закупки положений закупочной документации, ее изменение

4.3.1 Организатор закупки обязан своевременно ответить на любой письменный (в том числе поданный в электронной форме) запрос Участника закупки, касающийся разъяснения положений извещения об осуществлении закупки и (или) документации о закупке, полученный Организатором закупки, начиная с даты размещения Извещения и закупочной документации в ЕИС, но не позднее, чем за три рабочих дня до даты окончания приема заявок. При этом заказчик вправе не осуществлять такое разъяснение в случае, если указанный запрос поступил позднее чем за три рабочих дня до даты окончания срока подачи заявок на участие в такой закупке. Ответ с разъяснениями вместе с текстом поступившего запроса размещается Организатором закупки в ЕИС без указания источника поступления запроса в течение трех рабочих дней с даты получения запроса.

4.3.2 При проведении закупки с использованием ЭТП разъяснения размещаются Организатором закупки также с помощью функционала ЭТП.

4.3.3 До истечения срока окончания приема заявок Организатор закупки может внести изменения в закупочную документацию, Извещение о закупке (в том числе в части продления сроков подачи заявок на участие в закупке).

4.3.4 Изменения, вносимые в Извещение о закупке, закупочную документацию, размещаются организатором закупки в ЕИС не позднее чем в течение трех дней со дня принятия решения о внесении указанных изменений. В случае внесения изменений в извещение об осуществлении конкурентной закупки, документацию о конкурентной закупке срок подачи заявок на участие в такой закупке должен быть продлен таким образом, чтобы с даты размещения в ЕИС указанных изменений до даты окончания срока подачи заявок на участие в такой закупке оставалось не менее половины срока подачи заявок на участие в такой закупке, установленного положением о закупке для данного способа закупки.

4.3.5 Дополнительные уведомления о продлении срока приема заявок и внесенных изменениях незамедлительно и одновременно направляется каждому Участнику закупки, официально получившие закупочную документацию, при помощи оперативной связи (телефон, факс, электронная почта, иные формы связи) при наличии у Организатора закупки контактных данных Участников закупки.

4.4 Подготовка Участниками закупки своих заявок

4.4.1 Требования к содержанию, форме, оформлению и составу заявки:

4.4.1.1 Участник закупки должен подготовить заявку, включающую:

- a) Письмо о подаче оферты по форме и в соответствии с инструкциями, приведенными в настоящей закупочной документации (форма 1, п. 6.1);
- b) Техническое предложение по форме и в соответствии с инструкциями, приведенными в настоящей закупочной документации (форма 2, п. 6.2);
- c) Заполненные формы коммерческого предложения в соответствии с требованиями Информационной карты (п. 5.1.26);
- d) Документы, подтверждающие соответствие Участника закупки требованиям закупочной документации (п. 4.5.2.1);
- e) Протокол разногласий к проекту договора по форме и в соответствии с инструкциями, приведенными в настоящей закупочной документации (форма 8, п. 6.4);
- f) Документы, подтверждающие соответствие требованиям закупочной документации в соответствии с положениями Технического задания (раздел 2);
- g) Анкету Участника закупки (форма 11, п.6.6)
- h) «Сведения из единого реестра субъектов малого и среднего предпринимательства (<https://rmsp.nalog.ru/>)»;
- i) Декларацию о соответствии требованиям настоящей закупочной документации (форма 18, п.6.12).
- j) Иные сведения и документы, дополнительно определенные в Информационной карте (п. 5.1.16).

4.4.1.2 Участник закупки имеет право подать только одну заявку. В случае нарушения этого требования все предложения такого Участника закупки отклоняются без рассмотрения по существу. Нормы настоящего пункта о праве Участника закупки подать только одну заявку не распространяются на альтернативные предложения.

4.4.1.3 Требования к оформлению заявки при проведении закупки без использования ЭТП:

- a) Все листы заявки на участие в закупке, все листы тома заявки на участие в закупке должны быть прошиты и пронумерованы. Заявка на участие в закупке и том заявки на участие в закупке должны содержать описание входящих в их состав документов, быть скреплены оттиском печати Участника закупки (для юридических лиц) и подписаны Участником закупки или лицом, уполномоченным таким Участником закупки. Все копии документов, кроме нотариально заверенных или переплетенных типографским способом, должны быть заверены оттиском печати (при ее наличии) и подписью Участника закупки (для юридических лиц) или уполномоченного им лица (Национальный стандарт ГОСТ Р 7.0.97-2016, утв. приказом Росстандарта от 08.12.2016 г. №2004-ст). Соблюдение Участником закупки указанных требований означает, что все документы и сведения, входящие в состав заявки на участие в закупке и тома заявки на участие в закупке, поданы от имени Участника закупки, а также подтверждает подлинность и достоверность представленных документов и сведений. Применение факсимильного воспроизведения подписи с использованием средств механического или иного копирования, не допускается.
- b) Каждый документ, входящий в заявку, должен быть подписан лицом, имеющим право в соответствии с законодательством Российской Федерации действовать от лица Участника закупки без доверенности, или надлежащим образом уполномоченным им лицом на основании доверенности, выданной в соответствии и с порядком согласно гражданскому законодательству Российской Федерации. В последнем случае оригинал доверенности или ее нотариально заверенная копия прикладывается к заявке.
- c) Дополнительные носители информации (дискеты, CD-R, CD-RW, брошюры, книги, и т.п.) должны быть, если это возможно, соответствующим образом помечены (например, с помощью наклеек) и помещены в отдельные (т.н. «информационные») конверты. Информационные конверты должны размещаться после последней страницы заявки. Входящие в состав заявки копии документов, подтверждающих юридический статус Участника закупки (уставы, учредительные договоры и т.д.), помещаются в информационные конверты, только если они отпечатаны и сброшюрованы промышленным (типографским) способом или прошиты у нотариуса.
- d) После этого должна быть проведена нумерация всех без исключения страниц и информационных конвертов заявки (как внутренняя нумерация листов отдельных приложений, так и сквозная нумерация всех страниц заявки; информационные конверты нумеруются

отдельно от страниц — «информационный конверт №1», «информационный конверт №2» и т.д.). Нумерация страниц книг, брошюр, журналов и т.д., помещенных в информационные конверты, не производится.

е) Документы (листы и информационные конверты), входящие в заявку, должны быть скреплены или упакованы таким образом, чтобы исключить случайное выпадение или перемещение страниц и информационных конвертов. Если заявка состоит из нескольких томов, каждый том рекомендуется прошить с приложением описи включенных в него документов. Каждый такой том должен иметь сквозную нумерацию страниц.

ф) Заявка и ее копии должны быть надежно запечатаны в конверты (пакеты, ящики и т.п.) и оформлены в соответствии с требованиями закупочной документации.

г) **Участник закупки также должен подготовить 1 (одну) электронную копию заявки.** Электронная копия заявки подготавливается путем сканирования оригинала каждого документа, входящего в состав заявки после его подписания и заверения печатью, а также нанесения сквозной нумерации страниц, но перед сшиванием. **Электронная версия заявки должна в точности совпадать с оригиналом.**

h) Электронные версии документов должны иметь формат Portable Document Format (*.pdf) либо графические форматы *.tif или *.jpg в качестве, пригодном для чтения. Все файлы не должны иметь защиты от их открытия, изменения, копирования их содержимого или их печати. Файлы должны быть именованы так, чтобы из их названия было бы понятно, какой документ в каком файле находится.

i) Электронная копия заявки предназначена для ускорения процесса оценки и сопоставления заявок на участие в закупке.

j) Рекомендуется разделить электронную информацию на части:

- Оферта с приложениями,
- Правоустанавливающие документы,
- Финансовые документы,
- Иные документы.

Указанные части помещаются в архивный файл с названием, соответствующем наименованию Участника закупки.

4.4.1.4 Никакие исправления в тексте заявки не имеют силу, за исключением тех случаев, когда эти исправления заверены рукописной надписью «исправленному верить» и собственноручной подписью уполномоченного лица, расположенной рядом с каждым исправлением и оттиска печати Участника закупки (при ее наличии) и расшифровкой подписи.

4.4.1.5 Организатор закупки по окончании закупочной процедуры возвращает только по письменной просьбе Участника закупки оригиналы материалов, вложенные в информационные конверты, за исключением тех оригиналов, не имеющих копий, на основании рассмотрения которых было принято решение об отклонении или принятии заявки данного Участника.

4.4.1.6 При проведении закупки с использованием ЭТП заявка подается только в электронной форме.

4.4.1.7 Требования к оформлению и размещению заявки при проведении закупки с использованием ЭТП:

а) Заявка в электронной форме должна представлять собой файлы отдельных документов, требуемых закупочной документацией, в формате Portable Document Format (*.pdf) либо в графических форматах *.tif или *.jpg в качестве, пригодном для чтения, подписанные электронной цифровой подписью (ЭЦП) лица, имеющего право действовать от имени Участника закупки.

б) Наименование файлов электронной заявки должно отражать их содержание.

с) Заявка в электронной форме Участника закупки может содержать открытую и закрытую части:

- Открытая часть заявки в электронной форме должна содержать файлы документов, не представляющие коммерческой тайны с точки зрения Участника закупки. Данная информация может быть доступна для ознакомления другими Участниками закупки. Стоимость заявки Участника закупки указывается только в открытой части заявки.
- Закрытая часть заявки в электронной форме должна содержать файлы документов, представляющие коммерческую тайну с точки зрения Участника (как правило, это технологические аспекты предлагаемой продукции, выполнения работ, оказания услуг). В случае если заявка Участника закупки содержит закрытую часть, к файлам закрытой части заявки применяется криптографическая защита с паролем доступом. Пароль на дешифровку файлов заявки необходимо предоставить Организатору закупки до момента

вскрытия электронных заявок (сообщить лицу, указанному в п. 5.1.9 Информационной карты).

d) Участник закупки обязан одновременно до момента вскрытия электронных заявок разместить в своем электронном сейфе обе части (открытую и закрытую) заявки. В случае отсутствия какой-либо из этих частей заявки в электронном сейфе, документы, содержащиеся в отсутствующей части считаются не представленными.

e) В случае если к закрытой части заявки Участника закупки на момент вскрытия заявок Организатору закупки не представлен корректный пароль на доступ к документам, содержащимся в данной части заявки, Организатор закупки отражает в протоколе вскрытия заявок в электронной форме сведения об имевших место ограничениях, связанных с шифрованием, на получение информации по заявке данного Участника закупки.

4.4.2 Требования к сроку действия заявки

4.4.2.1 Заявка Участника закупки действительна в течение срока, указанного Участником закупки в письме о подаче оферты (п. 6.1). В любом случае этот срок не должен быть менее указанного в Информационной карте (п. 5.1.11).

4.4.3 Требования к языку заявки

4.4.3.1 Все документы, входящие в заявку, должны быть подготовлены на русском языке за исключением нижеследующего.

4.4.3.2 Документы, оригиналы которых выданы Участнику закупки третьими лицами на ином языке, могут быть представлены на языке оригинала при условии, что к ним приложен перевод этих документов на русский язык (в специально оговоренных случаях — апостилированный). При выявлении расхождений между русским переводом и оригиналом документа на ином языке Заказчик/Организатор закупки будет принимать решение на основании русского перевода.

4.4.4 Требования к валюте заявки

4.4.4.1 Все суммы денежных средств в документах, входящих в состав заявки, должны быть выражены в российских рублях, если иное не указано в Информационной карте (п. 5.1.12).

4.4.5 Сведения о начальной (максимальной) цене договора (цене лота) либо формула цены, устанавливающая правила расчета сумм, подлежащих уплате заказчиком поставщику (исполнителю, подрядчику) в ходе исполнения договора, и максимальное значение цены договора, либо цена единицы товара, работы, услуги и максимальное значение цены договора

4.4.5.1 Начальная (максимальная) цена договора (цена лота) либо формула цены, устанавливающая правила расчета сумм, подлежащих уплате заказчиком поставщику (исполнителю, подрядчику) в ходе исполнения договора, и максимальное значение цены договора, либо цена единицы товара, работы, услуги и максимальное значение цены договора указана(ы) в Информационной карте (п. 5.1.13).

4.4.5.2 В цену договора включаются все затраты, издержки и иные расходы, необходимые для выполнения работ (оказания услуг, поставки товара), являющихся предметом договора, а также расходы на перевозку, страхование, уплату таможенных пошлин, налогов и других обязательных платежей, влияющих на цену договора.

4.4.6 Место, условия и сроки (периоды) поставки товара, выполнения работы, оказания услуги

4.4.6.1 В соответствии с проектом договора, являющимся неотъемлемой частью настоящей закупочной документации.

4.4.7 Требования к описанию Участником закупки поставляемого товара (выполняемой работы, оказываемой услуги), которые являются предметом закупки его функциональных характеристик (потребительских свойств) (их количественных и качественных характеристик).

4.4.7.1 В соответствии с техническим заданием, являющимся неотъемлемой частью настоящей закупочной документации.

4.5 Требования к Участникам закупки. Подтверждение соответствия предъявляемым требованиям

4.5.1 Требования к Участникам закупки

4.5.1.1 Участвовать закупке может любое юридическое лицо или несколько юридических лиц, выступающих на стороне одного Участника закупки, независимо от организационно-правовой формы,

формы собственности, места нахождения и места происхождения капитала либо любое физическое лицо или несколько физических лиц, выступающих на стороне одного Участника закупки, в том числе индивидуальный предприниматель или несколько индивидуальных предпринимателей, выступающих на стороне одного Участника закупки (коллективный Участник). Возможность участия генеральных исполнителей/подрядчиков указана в Информационной карте (п. 5.1.14). Дополнительные требования к коллективным Участникам закупки и порядку подтверждения их соответствия установленным требованиям приведены в пункте 4.5.3.

4.5.1.2 В случае, если в Извещении и Информационной карте установлено соответствующее требование (п. 5.1.15), Участниками закупки могут являться только субъекты малого и среднего предпринимательства.

4.5.1.3 Для участия в процедуре закупки Участник закупки должен соответствовать следующим общим требованиям:

- a) соответствие требованиям, устанавливаемым законодательством Российской Федерации к лицам, осуществляющим поставку товаров, выполнение работ, оказание услуг, являющихся объектом закупки;
- b) непроведение ликвидации, реорганизации (в форме, не предусматривающей наличие правопреемника по всем правам и обязанностям) Участника закупки - юридического лица и отсутствие решения арбитражного суда о признании Участника закупки - юридического лица, индивидуального предпринимателя несостоятельным (банкротом) и об открытии конкурсного производства;
- c) неприостановление деятельности Участника закупки в порядке, предусмотренном Кодексом Российской Федерации об административных правонарушениях, на день подачи заявки на участие в процедуре закупки;
- d) отсутствие у Участника закупки задолженности по начисленным налогам, сборам и иным обязательным платежам в бюджеты любого уровня или государственные внебюджетные фонды за прошедший финансовый год, размер которой превышает двадцать пять процентов балансовой стоимости активов Участника закупки по данным бухгалтерской отчетности за последний завершенный отчетный период.

4.5.1.4 В Информационной карте (п. 5.1.16) могут быть установлены дополнительные требования.

4.5.2 Требования к документам, подтверждающим соответствие Участника закупки установленным требованиям

4.5.2.1 В связи с вышеизложенным Участник закупки должен включить в состав заявки следующие документы, подтверждающие его соответствие требованиям закупочной документации:

- a) Выписку из Единого государственного реестра юридических лиц (ЕГРЮЛ), Единого государственного реестра индивидуальных предпринимателей (ЕГРИП) выданную территориальным органом ФНС России в том числе в форме электронного документа, подписанного усиленной квалифицированной электронной подписью ИФНС России (при закупках в электронной форме), не ранее чем за 1 (один) месяц до дня размещения в ЕИС извещения или засвидетельствованную в нотариальном порядке копию такой выписки, надлежащим образом заверенный перевод на русский язык документов о государственной регистрации юридического лица или государственной регистрации физического лица в качестве индивидуального предпринимателя в соответствии с законодательством соответствующего государства (для иностранного лица), копии документов, удостоверяющих личность (для иного физического лица);
- b) Копию устава в действующей редакции со всеми изменениями и дополнениями, заверенную Участником закупки²;
- c) Свидетельство о государственной регистрации юридического лица/лист записи Единого государственного реестра юридических лиц, свидетельство о государственной регистрации физического лица в качестве индивидуального предпринимателя/лист записи Единого государственного реестра индивидуальных предпринимателей (копия, заверенная Участником закупки);
- d) Свидетельство о постановке на учет в налоговом органе по месту нахождения и присвоении ИНН/КПП (копия, заверенная Участником закупки);

² Здесь и далее по тексту под словами «копия, заверенная Участником закупки» для документов на бумажном носителе подразумевается одновременное указание должности ответственного лица, наличие его подписи и ее расшифровки, а также оттиска печати Участника закупки (при ее наличии).

- е) Копия, заверенная Участником закупки, документа, подтверждающего полномочия лица на осуществление действий от имени юридического лица (копия решения о назначении или об избрании либо приказа о назначении физического лица на должность, в соответствии с которым такое физическое лицо обладает правом действовать от имени Участника закупки и лица, выступающего на стороне Участника закупки без доверенности (далее для целей настоящего раздела - руководитель). В случае, если от имени юридического лица действует иное лицо, заявка на участие в закупочной процедуре должна содержать также соответствующую доверенность, заверенную печатью (при наличии печати) и подписанную руководителем юридического лица или уполномоченным этим руководителем лицом, либо засвидетельствованную в нотариальном порядке копию такой доверенности. В случае, если указанная доверенность подписана лицом, уполномоченным руководителем, заявка на участие в закупке должна содержать также документ, подтверждающий полномочия такого лица;
- ф) Бухгалтерскую отчетность (декларации – для упрощенной системы налогообложения) за период, установленный в Информационной карте (п. 5.1.17);
- г) Акционерным обществам (за исключением обществ, осуществляющих страховую и банковскую деятельность), применяющим упрощенную систему налогообложения и не составляющим бухгалтерскую отчетность, в качестве подтверждения соответствия предъявляемым требованиям, необходимо предоставить расчет чистых активов на последнюю отчетную дату согласно Приложению к Порядку оценки стоимости чистых активов акционерных обществ, утвержденному Приказом Минфина РФ и ФКЦБ от 29 января 2003г. №10н, 03-б/пз. Обществам с ограниченной ответственностью также следует руководствоваться данным приказом согласно Письму Департамента налоговой и таможенно-тарифной политики Минфина РФ от 26 января 2007г. №03-03-06/1/39.
- h) Сертификаты соответствия, копии действующих лицензий на виды деятельности, связанные с выполнением договора, вместе с приложениями, описывающими конкретные виды деятельности, на которые Участник закупки обладает лицензией;
- i) Оригинал справки о выполнении аналогичных (сопоставимых) по характеру и объему оказываемых договоров по установленной в настоящей закупочной документации форме — (п.6.77, форма 12);
- j) Оригинал справки о кадровых ресурсах, которые будут привлечены в ходе выполнения договора, по установленной в настоящей закупочной документации форме — (п.6.8, форма 13);
- к) Сведения о среднесписочной численности работников за предшествующий календарный год по форме, представляемой в налоговый орган (копия, заверенная Участником закупки);
- l) Информационное письмо о наличии у Участника закупки связей, носящих характер аффилированности с сотрудниками заказчика или организатора (п. 6.10, форма 15);
- м) Справка о материально-технических ресурсах (п. 6.9, форма 14);
- п) Справка об участии в судебных разбирательствах (п. 6.11, форма 16);
- о) Заверенный Участником закупки документ, подтверждающий наличие решения (одобрения) со стороны установленного законодательством РФ органа о заключении крупной сделки, оформленный в соответствии с законодательством РФ, или (в случае, если сделка согласно законодательству не является для Участника закупки крупной) – справку в произвольной форме³;
- р) Заверенный Участником закупки документ, подтверждающий наличие решения (одобрения) со стороны установленного законодательством РФ органа о заключении сделки, в совершении которой имеется заинтересованность, оформленный в соответствии с законодательством РФ, или (в случае, если сделка согласно законодательству не является для

³ Таковыми документами являются:

для общества с ограниченной ответственностью – выписка из протокола, содержащего решение о совершении крупной сделки, принятое и оформленное в соответствии со ст. 46 Федерального закона от 08.02.1998 №14-ФЗ «Об обществах с ограниченной ответственностью» либо выписка из Устава Участника закупки, подтверждающая право единоличного или коллегиального исполнительного органа заключать крупные сделки самостоятельно;

для акционерного общества – выписка из протокола, содержащего решение об одобрении крупной сделки, принятое и оформленное в соответствии со ст.79 Федерального закона от 26.12.1995 №208-ФЗ «Об акционерных обществах» либо документ, подтверждающий, что Участник закупки является акционерным обществом, состоящим из одного акционера, который одновременно осуществляет функции единоличного исполнительного органа;

для унитарного предприятия – документ, подтверждающий решение собственника имущества унитарного предприятия о совершении крупной сделки, принятое в соответствии со ст.23 Федерального закона от 14.11.2002 №161-ФЗ «О государственных и муниципальных унитарных предприятиях».

Участника закупки сделкой, в совершении которой имеется заинтересованность) – справку в произвольной форме⁴;

q) Справка об исполнении налогоплательщиком (плательщиком сборов, налоговым агентом) обязанности по уплате налогов, сборов, пеней, штрафов, процентов, выданную территориальным органом ФНС России, в том числе в форме электронного документа, подписанного усиленной квалифицированной электронной подписью ИФНС России, по форме утвержденной ФНС России в действующей редакции и полученную не ранее чем за один месяц до дня размещения в ЕИС извещения о проведении закупки или нотариально засвидетельствованную копию такой справки,

r) Справка о состоянии расчетов по налогам, сборам, пеням, штрафам, процентам, выданную территориальным органом ФНС России, в том числе в форме электронного документа, подписанного усиленной квалифицированной электронной подписью ИФНС России, по форме утвержденной ФНС России в действующей редакции и полученную не ранее чем за один месяц до дня размещения в ЕИС извещения о проведении закупки или нотариально засвидетельствованную копию такой справки,

s) Документы, требуемые к предоставлению В Информационной карте (п. 5.1.16)

t) Иные документы, которые, по мнению Участника закупки, подтверждают его соответствие установленным требованиям, с соответствующими комментариями, разъясняющими цель предоставления этих документов.

4.5.2.2 Сведения из единого реестра субъектов малого и среднего предпринимательства (<https://rmsp.nalog.ru/>)».

4.5.2.3 Участник закупки обязан представить Анкету по установленной в настоящей закупочной документации форме — (п.6.6 форма 11).

4.5.2.4 Участник закупки обязан декларировать в заявке соответствие требованиям настоящей закупочной документации по установленной в настоящей закупочной документации форме (п.6.12 форма 18);

4.5.2.5 В случае если Участник закупки зарегистрирован вне Российской Федерации, он обязан представить все документы, предусмотренные п. 4.5.2.1 настоящей документации. В случае если в соответствии с законодательством страны Участника закупки представление тех или иных документов не возможно – Участник закупки обязан представить справку с объяснением таких причин, а также (насколько это возможно) аналогичный документ, близкий по содержанию к запрашиваемому.

4.5.2.6 Все указанные документы включаются Участником закупки в состав заявки.

4.5.3 Требования к коллективным Участникам закупки

4.5.3.1 В случае, если любое юридическое лицо или несколько юридических лиц, выступающих на стороне одного Участника закупки, независимо от организационно-правовой формы, формы собственности, места нахождения и места происхождения капитала либо любое физическое лицо или несколько физических лиц, выступающих на стороне одного Участника закупки, в том числе индивидуальных предпринимателей, выступают на стороне одного Участника закупки, требования к исполнению договора, установленные в закупочной документации к Участникам закупки, предъявляются в совокупности к такой группе лиц. При оценке количественных параметров деятельности такого Участника закупки эти параметры суммируются. Не подлежащие суммированию показатели должны быть в наличии хотя бы у одного лица, выступающего на стороне такого Участника закупки.

4.5.3.2 Каждое лицо, входящие в состав коллективного Участника закупки, должно отвечать общим требованиям настоящей закупочной документации (подраздел 4.5) и требованиям корпоративной безопасности.

⁴ Таковыми документами являются:

для общества с ограниченной ответственностью – выписка из протокола, содержащего решение о совершении сделки, в совершении которой имеется заинтересованность, принятое и оформленное в соответствии со ст. 45 Федерального закона от 08.02.1998 № 14-ФЗ «Об обществах с ограниченной ответственностью» либо выписка из Устава Участника закупки, подтверждающая право единоличного или коллегиального исполнительного органа заключать сделки, в совершении которых имеется заинтересованность;

для акционерного общества – выписка из протокола, содержащая решение об одобрении сделки, в совершении которой имеется заинтересованность, принятое и оформленное в соответствии со ст. 83 Федерального закона от 26.12.1995 №208-ФЗ «Об акционерных обществах» либо документ, подтверждающий, что Участник закупки является акционерным обществом, состоящим из одного акционера, который одновременно осуществляет функции единоличного исполнительного органа;

для унитарного предприятия – документ, подтверждающий решение собственника имущества унитарного предприятия о совершении сделки, в которой имеется заинтересованность, принятое в соответствии со ст.22 Федерального закона от 14.11.2002 №161-ФЗ «О государственных и муниципальных предприятиях»

4.5.3.3 Организации или лица, представляющие коллективного Участника закупки, заключают между собой соглашение, соответствующее нормам Гражданского кодекса РФ, и отвечающее следующим требованиям:

- a) в соглашении должно быть приведено четкое распределение объемов и стоимости, выполняемых каждой организацией, а также сроков выполнения работ/оказания услуг;
- b) в соглашении должна быть установлена солидарная ответственность за своевременное и полное исполнение договора;
- c) соглашением должно быть предусмотрено, что все операции по выполнению договора в целом, включая платежи, совершаются исключительно с лидером, однако, по желанию организатора закупки или по его инициативе, данная схема может быть изменена.
- d) в соглашении должны быть четко определены права и обязанности сторон как в рамках участия в данной закупочной процедуре, так и в рамках исполнения договора;
- e) в соглашении должен быть определен лидер, который в дальнейшем представляет интересы каждой из организаций, входящих в коллективного Участника закупки, во взаимоотношениях с Организатором закупки/Заказчиком;

4.5.3.4 Иные требования к соглашению могут быть установлены в Информационной карте (п. 5.1.18).

4.5.3.5 Любая организация/лицо может входить только в одного коллективного Участника закупки и не имеет права принимать участие в данной закупочной процедуре самостоятельно.

4.5.3.6 Организация, входящая в состав какого-либо коллективного Участника закупки, не имеет права принимать участие в данной закупочной процедуре в качестве генерального исполнителя/подрядчика или соисполнителей/субподрядчиков. В случае невыполнения этих требований заявки с участием таких организаций будут отклонены без рассмотрения по существу.

4.5.3.7 В связи с вышеизложенным коллективный Участник готовит заявку с учетом следующих дополнительных требований:

- a) заявка должна включать сведения, подтверждающие соответствие каждой организации или лица, составляющих коллективного Участника закупки, установленным требованиям (пункт 4.5.2);
- b) заявка подготавливается и подается лидером от своего имени со ссылкой на то, что он представляет интересы коллективного Участника закупки;
- c) в состав заявки дополнительно включается нотариально заверенная копия соглашения между организациями/лицами, составляющими коллективного Участника закупки;
- d) заявка дополнительно должна включать сведения о распределении объемов выполнения работ/оказания услуг между организациями/лицами, составляющими коллективного Участника закупки, по установленной в настоящей закупочной документации форме (п. 6.5, форма 10).

Предложение, которое подает коллективный Участник закупки, может быть отклонено, если в процессе данной закупочной процедуры до подписания договора выяснится, что из состава коллективного Участника закупки вышла одна или несколько организаций/лиц, а оставшиеся организации, с точки зрения Организатора закупки, не способны самостоятельно исполнить договор

4.6 Подача заявок и их прием

4.6.1 Перед подачей заявки и ее копии должны быть надежно запечатаны в конверты (пакеты, ящики и т.п.). Заявка запечатывается в конверт, обозначаемый словами «Оригинал заявки». Копии заявки запечатываются в конверты, обозначаемые словами «Копия-1 заявки», «Копия-2 заявки» и т.д.

4.6.2 Запечатанные конверты с заявками и ее копиями помещаются в один внешний конверт, который также должен быть надежно запечатан. На внешнем конверте указывается следующая информация:

4.6.2.1 Наименование, юридический и почтовый адрес Организатора закупки в соответствии с пунктом 5.1.2 Информационной карты;

4.6.2.2 Полное фирменное наименование Участника закупки, его юридический и почтовый адрес;

4.6.2.3 Предмет договора в соответствии с пунктом 5.1.4 Информационной карты.

4.6.3 Участники закупки должны обеспечить доставку своих заявок Организатору закупки в по адресу и в порядке, указанном в Информационной карте (п. 5.1.19).

4.6.4 Организатор закупки заканчивает принимать заявки в срок, указанный в Информационной карте (п. 5.1.20). Заявки, полученные позже установленного выше срока, будут оставлены Организатором закупки без рассмотрения по существу, независимо от причин опоздания.

4.6.5 При закупке с использованием ЭТП подача заявок и их прием осуществляются только в электронной форме в соответствии с правилами и регламентами ЭТП.

4.7 Вскрытие конвертов с заявками на участие в закупке и открытие доступа к поданным в форме электронных документов заявкам на участие в закупке

4.7.1 Организатор закупки проводит публичную процедуру вскрытия поступивших конвертов с заявками в срок и по адресу, указанным в Информационной карте (п. 5.1.21 и п. 5.1.22).

4.7.2 На этой процедуре могут присутствовать представители Участников закупки, своевременно подавших заявки. Для присутствия на данной процедуре Участникам закупки рекомендуется заблаговременно связаться с представителем Организатора закупки, указанным в Информационной карте (п. 5.1.23), и предупредить о своем намерении присутствовать на данной процедуре.

4.7.3 Присутствующие представители Участников закупки регистрируются, а лист регистрации прикладывается к протоколу вскрытия конвертов.

4.7.4 В ходе данной процедуры комиссия вскрывает каждый полученный конверт в соответствии с порядком, установленным Положением о закупках Заказчика.

4.7.5 При закупке с использованием функционала ЭТП (п. 5.1.6) вскрытие электронных конвертов производится автоматически в соответствии с правилами и регламентами ЭТП в срок, указанный в Информационной карте (п. 5.1.21).

4.8 Рассмотрение, оценка и сопоставление заявок

4.8.1 Общие положения

4.8.1.1 Рассмотрение, оценка и сопоставление заявок осуществляется закупочной комиссией Организатора закупки. Закупочная комиссия вправе привлекать к данному процессу экспертов.

4.8.1.2 Место и дата рассмотрения заявок Участников закупки и подведения итогов закупки указаны в Информационной карте (п. 5.1.24).

4.8.1.3 Данный этап закупки включает в себя отборочную стадию (подраздел 4.8.2) и оценочную стадию (подраздел 4.8.3).

4.8.2 Отборочная стадия

4.8.2.1 В рамках отборочной стадии выполняются следующие действия:

а) проверка заявок на соблюдение требований закупочной документации к оформлению заявок (при этом заявки рассматриваются как отвечающие требованиям закупочной документации, даже если в них имеются несущественные несоответствия по форме, или арифметические и грамматические ошибки, которые исправлены и с их исправлением согласен Участник закупки, представивший данную заявку);

б) проверка Участника закупки на соответствие требованиям закупочной документации. При оценке количественных параметров деятельности членов объединения эти параметры суммируются. Не подлежащие суммированию показатели должны быть в наличии хотя бы у одного члена объединения;

в) проверка предлагаемой продукции на соответствие требованиям закупочной документации;

г) исправление арифметических, грамматических и иных очевидных ошибок, выявленных в ходе рассмотрения заявок с обязательным уведомлением о любом подобном исправлении Участника закупки, представившего соответствующую заявку, и получением его согласия в письменной форме;

д) затребование от Участников закупки разъяснения положений заявок и представления недостающих документов (при необходимости). При этом не допускаются запросы или требования о представлении недостающих документов, направленные на изменение существа заявки, включая изменение коммерческих условий заявки (цены, валюты, сроков и условий поставки, графика поставки или платежа, иных коммерческих условий) или технических условий заявки (перечня предлагаемой продукции, ее технических характеристик, иных

технических условий). Не допускаются также запросы на представление отсутствующего обеспечения заявки или изменения ранее представленного обеспечения;

f) отклонение заявок Участников закупки, которые, по мнению членов закупочной комиссии не соответствуют требованиям, установленным закупочной документацией, в следующих случаях:

- не соответствие заявки по своему составу и (или) оформлению требованиям закупочной документации;
- недостоверность сведений и недействительность документов, представленных в составе заявки;
- несоответствие Участника закупки требованиям, установленным закупочной документацией;
- несоответствие заявленных Участником закупки субподрядчиков (поставщиков, соисполнителей) требованиям, установленным закупочной документацией;
- несоответствие предлагаемой продукции требованиям, установленным закупочной документацией;
- несоответствие предлагаемых условий (в том числе превышение начальной (максимальной) цены договора (цены лота)) требованиям закупочной документации;
- не предоставление Участником закупки требуемого обеспечения заявки.
- наличие очевидных арифметических или грамматических ошибок, с исправлением которых не согласился Участник закупки.

4.8.2.2 Организатор закупки вправе отклонить все заявки, если ни одна из них не удовлетворяет установленным требованиям в отношении Участника закупки, продукции, условий договора или оформления заявки.

4.8.2.3 В случае если подавшие заявки Участники закупки удовлетворяют любому из следующих условий:

- a) в состав учредителей (акционеров) компаний входят одни и те же лица (юридические либо физические), причем их совокупная доля в каждой из компаний превышает 50%;
- b) одна из компаний владеет более чем 50% другой;
- c) исполнительный орган один и тот же,

то в этом случае они рассматриваются как единая группа аффилированных между собой лиц, и от них должна быть представлена одна единая заявка, в противном случае Организатор закупки имеет право отклонить все поступившие от данной группы лиц заявки.

4.8.2.4 Срок предоставления Участником закупки документов и/или разъяснений устанавливается одинаковый для всех Участников закупки, которым был направлен запрос, и не может превышать пять рабочих дней со дня направления соответствующего запроса. Непредставление или представление не в полном объеме запрашиваемых документов и/или разъяснений в установленный в запросе срок является основанием для отказа в допуске к участию в закупке.

4.8.2.5 В случае установления факта подачи одним Участником закупки двух и более заявок на участие в закупке в отношении одного и того же лота при условии, что поданные ранее заявки таким Участником закупки не отозваны, все заявки на участие в закупке такого Участника закупки, поданные в отношении данного лота, не рассматриваются и возвращаются такому Участнику закупки, при условии если из содержания заявок невозможно сделать однозначный вывод, какая именно из заявок должна приниматься во внимание.

4.8.2.6 Перечень критериев отбора заявок приведен в **Приложении №3** к настоящей закупочной документации.

4.8.3 **Оценочная стадия**

4.8.3.1 В рамках оценочной стадии закупочная комиссия оценивает и сопоставляет заявки, которые не были отклонены на отборочной стадии. Цель сопоставления и оценки заявок заключается в их предварительном (до переторжки) ранжировании по степени предпочтительности для Заказчика.

4.8.3.2 В ранжировке учитываются альтернативные предложения (в случае их подачи) наравне с основными.

4.8.3.3 Оценка заявок производится согласно критериям, указанным **Приложении №3**, по документам и сведениям, представленным Участниками закупки в заявках соответственно предмету оценки по каждому критерию, и значимости критериев (весовых коэффициентов). Совокупная значимость всех критериев должна быть равна 100%. Для оценки заявки осуществляется расчет итогового рейтинга по каждой заявке в баллах.

4.8.3.4 Первое место в ранжировке присваивается заявке, получившей наивысший итоговый рейтинг, последующие места определяются по мере убывания итоговых рейтингов Участников закупки.

4.8.3.5 Критерии могут разбиваться на подкритерии с различными уровнями декомпозиции, каждый из которых также должен иметь свой весовой коэффициент.

4.8.3.6 Рейтинг заявки по каждому критерию/подкритерию представляет собой оценку в баллах, получаемую по результатам оценки по критериям/подкритериям. В случае наличия подкритериев рейтинг заявки по данному критерию/подкритерию рассчитывается путем сложения рейтингов по каждому подкритерию, и умножения полученной суммы на его значимость.

4.8.3.7 Итоговый рейтинг заявки для построения ранжировочного списка заявок в соответствии с предпочтительностью для Заказчика рассчитывается путем сложения рейтингов по каждому критерию оценки заявки, умноженных на их значимость.

4.8.3.8 Значимость критериев и порядок оценки указаны в **Приложении №9**.

4.9 Переторжка (регулирование цены)

4.9.1 Организатор закупки может предоставить Участникам закупки возможность добровольно повысить предпочтительность их заявок путем снижения первоначальной (указанной в заявке) цены (далее — процедура переторжки, переторжка), при условии сохранения остальных положений заявки без изменений.

4.9.2 Переторжка должна проводиться только после оценки, сравнения и предварительного ранжирования допущенных заявок.

4.9.3 Решение о проведении процедуры переторжки принимает закупочная комиссия.

4.9.4 На переторжку в обязательном порядке приглашаются все Участники закупки, заявки которых не были отклонены. Закупочная комиссия также вправе допускать к переторжке альтернативные предложения Участников закупки, при наличии таковых.

4.9.5 В переторжке может участвовать любое количество Участников закупки из числа приглашенных. Участник закупки, приглашенный на переторжку, вправе не участвовать в ней, тогда его заявка остается действующей с ранее объявленной ценой. Представители таких Участников закупки на процедуру переторжки не допускаются.

4.9.6 Переторжка может иметь очную (**пункты 4.9.7—4.9.12**), либо очно-заочную форму проведения (**пункт 4.9.13**). Очно-заочная форма переторжки применяется в случае, если Участник закупки до начала переторжки сообщил Организатору закупки письменно о невозможности прибыть на переторжку лично.

4.9.7 На очную переторжку должны прибыть лично лица, подписавшие заявку, либо лица, уполномоченные Участником закупки от его имени участвовать в процедуре переторжки и заявлять обязательные для Участника закупки цены. В любом случае такие лица должны перед началом переторжки представить в закупочную комиссию документы, подтверждающие их полномочия (паспорт, а также оригинал доверенности либо приказ и выписку из протокола собрания учредителей о назначении руководителя, в случае прибытия его самого на процедуру переторжки).

4.9.8 Эти лица должны иметь с собой конверты (для закупок на ЭТП — представить электронные конверты с документами, определяющими их коммерческое предложение), в которых содержится документ, в котором (в свободной форме) четко указана минимальная цена заявки, включая налоги, ниже которой прибывший на переторжку представитель Участника закупки торговаться не вправе. Эта цена заверяется двумя подписями — руководителя Участника закупки и руководителя экономической службы Участника закупки (при отсутствии — главным бухгалтером), а также скрепляется печатью (при ее наличии). Лица, уполномоченные Участником закупки от его имени участвовать в процедуре переторжки, имеют право представить Организатору закупки вместо конвертов с документом с минимальной ценой документ, заверенный аналогичным образом, удостоверяющий право такого лица торговаться без ограничений.

4.9.9 Перед началом переторжки запечатанные конверты с документом с минимальной ценой либо документы, удостоверяющие право представителя Участника закупки торговаться без ограничений, под роспись сдаются в закупочную комиссию. Участники закупки, представители которых не сдали конверт с документом с минимальной ценой либо документ, удостоверяющий право представителя Участника закупки торговаться без ограничений, в переторжке не участвуют, и их заявки остаются действующими с ранее объявленной ценой. При обнаружении существенных нарушений в заполнении и подписании указанных документов, любая цена Участника закупки, заявленная в ходе переторжки, не принимается, и он считается не участвовавшим в этой процедуре.

4.9.10 При очной переторжке Организатор закупки в лице председателя или секретаря закупочной комиссии вскрывает поданные Участниками закупки конверты с документами с указанными минимальными ценами и, ознакомив с их содержимым только членов закупочной комиссии (без оглашения Участникам закупки), предлагает всем приглашенным Участникам закупки публично объявлять новые цены. Переторжка проводится в присутствии не менее чем двух членов закупочной комиссии. Участник закупки объявляет новую цену своей заявки, основываясь на знании цен иных Участников закупки, но не имея обязанности предложить цену обязательно ниже цен иных Участников закупки, т.е. данная процедура не является аукционом или его аналогом, поскольку каждый снижает свою собственную цену независимо. Закупочная комиссия имеет право назначить шаг переторжки до ее начала самостоятельно (в этом случае Организатор закупки обязан предупредить об этом Участников закупки в момент приглашения их на переторжку) либо по согласованию с Участниками закупки определить его в процессе проведения переторжки. Переторжка ведется последовательно со всеми Участниками закупки, с правом пропуска объявления очередной цены, до тех пор, пока все присутствующие не объявят о том, что заявили окончательную цену и далее уменьшать ее не будут.

4.9.11 Если окончательная цена, заявленная Участником закупки по результатам переторжки, окажется выше или равной указанной в конверте с документом с минимальной ценой у данного Участника закупки, закупочная комиссия принимает окончательную цену, заявленную им в ходе переторжки и делает соответствующее объявление. Если цена, заявленная Участником закупки в ходе переторжки, в какой-то момент окажется ниже, чем это указано в конверте в документе с минимальной ценой у данного Участника закупки, закупочная комиссия огласит содержащуюся в таком конверте цену с занесением ее в протокол и будет считать такую цену окончательной ценой заявки после переторжки, а заявленную отвергнет; при этом данный Участник закупки не вправе давать новые предложения по цене.

4.9.12 По ходу проведения переторжки Организатор закупки вправе вести аудио- или видеозапись, о чем заранее уведомляются все лица, участвующие в данной процедуре. В обязательном порядке результаты процедуры переторжки оформляются протоколом. Участники закупки переторжки также имеют право вести аудио- либо видеозапись данной процедуры.

4.9.13 При очно-заочной переторжке Участники закупки, которые были приглашены Организатором на эту процедуру, вправе либо прибыть лично (в лице своих уполномоченных представителей) либо выслать в адрес Организатора закупки конверт с документом с минимальной ценой, являющейся окончательной ценой заявки данного Участника закупки. Очно-заочная переторжка проводится по правилам очной переторжки, за исключением того, что после сдачи всех запечатанных конвертов с документом с минимальной ценой, до начала публичного объявления новых цен очно присутствующими Участниками закупки, закупочная комиссия вскрывает конверты с документом с минимальной ценой от Участников закупки, не присутствующих на переторжке («заочное участие»), и объявляет указанные там цены.

4.9.14 Цены, полученные в ходе переторжки, оформляются протоколом, который подписывается членами комиссии, присутствовавшими на переторжке, и представителями Участников закупки, присутствовавшими на переторжке, и считаются окончательными для каждого из участников этой процедуры. Организатор закупки в течение 3 рабочих дней после проведения переторжки обязан направить всем Участникам закупки информацию о новых, полученных в результате переторжки ценах.

4.9.15 Участники закупки, участвовавшие в переторжке и снизившие свою цену, обязаны дополнительно представить в срок не позднее 2 рабочих дней с даты проведения переторжки, откорректированные с учетом новой цены, полученной после переторжки, документы, определяющие их коммерческое предложение. Изменение цены в сторону снижения не должно повлечь за собой изменение иных условий заявки кроме ценовых.

4.9.16 Предложения Участника закупки по повышению цены не рассматриваются, такой Участник закупки считается не участвовавшим в переторжке.

4.9.17 После проведения переторжки закупочная комиссия производит необходимые подсчеты в соответствии с ранее объявленными критериями и учитывает цены, полученные в ходе переторжки, при оценке заявок и построении итоговой ранжировки заявок. Заявки Участников закупки, приглашенных на переторжку, но в ней не участвовавших, учитываются при построении итоговой ранжировки заявок по первоначальной цене.

4.9.18 Участие в переторжке не расценивается Организатором закупки как нарушение требований пункта 4.4.1.2.

4.10 Проведение постквалификации⁵

4.10.1 Организатор закупки вправе потребовать от любого Участника закупки, занявшего место с первого по третье в ранжировке, прохождения постквалификации — подтверждения его соответствия квалификационным требованиям перед выбором победителя. Непрохождение постквалификации, отказ Участника закупки от ее прохождения является основанием для отстранения такого Участника закупки от участия в закупочной процедуре.

4.10.2 Постквалификация проводится по критериям, указанным в закупочной документации.

4.11 Определение победителя

4.11.1 Победителем ОЗП признается Участник закупки, который предложил лучшие условия исполнения договора в соответствии с критериями, установленными в настоящей закупочной документации и заявке, которого по результатам оценки и сопоставления заявок присвоен первый номер.

4.11.2 Закупочная комиссия на своем заседании принимает решение либо по определению победителя либо по завершению данной процедуры без определения победителя и заключения договора (п. 1.4.3).

4.11.3 По результатам заседания закупочной комиссии, на котором осуществляется оценка заявок и определение победителя закупочной процедуры, оформляется протокол, содержащий сведения, определенные в п 2.8. Приложения №2 к Положению о закупках Заказчика, а также указываются сведения об объеме, цене закупаемых товаров, работ, услуг, сроке исполнения договора.

4.12 Заключение договора по результатам закупки

4.12.1 Договор по результатам ОЗП заключается не ранее чем через десять дней и не позднее чем через двадцать дней с даты размещения в ЕИС итогового протокола, составленного по результатам ОЗП. В случае необходимости одобрения органом управления заказчика в соответствии с законодательством Российской Федерации заключения договора или в случае обжалования в антимонопольном органе действий (бездействия) заказчика, комиссии по осуществлению конкурентной закупки, оператора электронной площадки договор должен быть заключен не позднее чем через пять дней с даты указанного одобрения или с даты вынесения решения антимонопольного органа по результатам обжалования действий (бездействия) заказчика, комиссии по осуществлению конкурентной закупки, оператора электронной площадки."

4.12.2 Договор между Заказчиком и победителем заключается в порядке указанном в Информационной карте (5.1.28).

4.12.3 Условия договора определяются в соответствии с требованиями Заказчика и п. 1.2.4 настоящей закупочной документации.

4.12.4 Заказчик заключает договор с участником закупки, который предложил такие же, как и победитель закупки, условия исполнения договора или предложение которого содержит лучшие условия исполнения договора, следующие после условий, предложенных победителем закупки, который признан уклонившемся от заключения договора.

4.12.5 Заключение договора для победителя процедуры закупки, Участника закупки, заявке которого присвоен второй номер, единственного Участника закупки, заявка которого, признана соответствующей требованиям закупочной документации, обязательно.

4.12.6 В случае, если закупочной документацией установлено требование об обязательной принадлежности Участника закупки к субъектам малого и среднего предпринимательства (п. 5.1.15), срок заключения договора при осуществлении данной закупки должен составлять не более 20 рабочих дней со дня принятия Заказчиком решения о заключении такого договора, за исключением случаев, когда в соответствии с законодательством Российской Федерации для заключения договора необходимо его одобрение органом управления Заказчика, а также случаев, когда действия (бездействие) Заказчика при осуществлении закупки обжалуются в антимонопольном органе либо в судебном порядке. В указанных случаях договор должен быть заключен в течение 20 рабочих дней со дня вступления в силу решения антимонопольного органа или судебного акта, предусматривающего заключение договора

⁵ Постквалификация, как правило, проводится в случае сложных и длительно идущих закупочных процедур, а также, если Организатор закупки имеет сведения о том, что потенциальный победитель закупочной процедуры перестал соответствовать требованиям к нему.

4.13 Обеспечение исполнения обязательств Участника закупки, связанных с подачей заявки, в форме неустойки

4.13.1 Обязательства Участников закупки, связанные с подачей заявок, обеспечиваются неустойкой на сумму 2% от начальной (максимальной) цены договора (с учетом налогов).

4.13.2 Неустойкой обеспечиваются следующие обязательства Участника закупки:

- a) обязательство не изменять и не отзывать заявку в течение срока ее действия, после истечения срока окончания приема заявок;
- b) обязательство не предоставлять заведомо ложные сведения или намеренно не искажать информацию или документы, приведенные в составе заявки;
- c) обязательство подписать договор в порядке, предусмотренном настоящей закупочной документацией в случае признания Участника закупки победителем;

4.13.3 В случае неисполнения или ненадлежащего исполнения вышеупомянутых обязательств, Участник закупки обязан в течение 10 (десяти) календарных дней после выставления Заказчиком требования об уплате неустойки перечислить сумму неустойки по указанным в этом требовании банковским реквизитам.

4.13.4 Текст настоящего раздела вместе с текстом поданного в составе заявки письма о подаче оферты имеют силу письменного соглашения о неустойке.

4.14 Приоритет товаров российского происхождения, работ, услуг, выполняемых, оказываемых российскими лицами, при осуществлении закупок товаров, работ, услуг по отношению к товарам, происходящим из иностранного государства, работам, услугам, выполняемым, оказываемым иностранными лицами

4.14.1 Правительством Российской Федерации Постановлением от 16.09.2016 N 925 «О приоритете товаров российского происхождения, работ, услуг, выполняемых, оказываемых российскими лицами, по отношению к товарам, происходящим из иностранного государства, работам, услугам, выполняемым, оказываемым иностранными лицами» установлен приоритет товаров российского происхождения, работ, услуг, выполняемых, оказываемых российскими лицами, при осуществлении закупок товаров, работ, услуг путем проведения конкурса, аукциона и иных способов закупки, за исключением закупки у единственного поставщика (исполнителя, подрядчика), по отношению к товарам, происходящим из иностранного государства, работам, услугам, выполняемым, оказываемым иностранными лицами (далее - приоритет).

4.14.2 Оценка и сопоставление заявок на участие в закупке, которые содержат предложения о поставке товаров российского происхождения, выполнении работ, оказании услуг российскими лицами, по стоимостным критериям оценки производятся по предложенной в указанных заявках цене договора, сниженной на 15 процентов, при этом договор заключается по цене договора, предложенной участником в заявке на участие в закупке.

4.14.3 В целях установления приоритета участник закупки обязан в заявке на участие в закупке (в соответствующей части заявки на участие в закупке, содержащей предложение о поставке товара) указать (декларировать) наименования страны происхождения поставляемых товаров по установленной в настоящей закупочной документации форме — (форма 21, п. 6.13)

4.14.4 Участник закупки несет ответственность за представление недостоверных сведений о стране происхождения товара, указанного в заявке на участие в закупке.

4.14.5 Отсутствие в заявке на участие в закупке указания (декларирования) страны происхождения поставляемого товара не является основанием для отклонения заявки на участие в закупке и такая заявка рассматривается как содержащая предложение о поставке иностранных товаров.

4.14.6 Для целей установления соотношения цены предлагаемых к поставке товаров российского и иностранного происхождения, цены выполнения работ, оказания услуг российскими и иностранными лицами в случае, предусмотренном подпунктом 4.14.10.4 пункта 4.14.10 настоящей документации, цена единицы каждого товара, работы, услуги определяется как произведение начальной (максимальной) цены единицы товара, работы, услуги, указанной в Приложении №4 документации о закупке, на коэффициент изменения начальной (максимальной) цены договора по результатам проведения закупки, определяемый как результат деления цены договора, по которой заключается договор, на начальную (максимальную) цену договора.

4.14.7 Участник закупки относится к российским или иностранным лицам на основании документов участника закупки, содержащих информацию о месте его регистрации (для юридических лиц и

индивидуальных предпринимателей), на основании документов, удостоверяющих личность (для физических лиц).

4.14.8 Указание страны происхождения поставляемого товара осуществляется на основании сведений, содержащихся в заявке на участие в закупке, представленной участником закупки, с которым заключается договор.

4.14.9 При исполнении договора, заключенного с участником закупки, которому предоставлен приоритет, не допускается замена страны происхождения товаров, за исключением случая, когда в результате такой замены вместо иностранных товаров поставляются российские товары, при этом качество, технические и функциональные характеристики (потребительские свойства) таких товаров не должны уступать качеству и соответствующим техническим и функциональным характеристикам товаров, указанных в договоре.

4.14.10 Приоритет не предоставляется в случаях, если:

4.14.10.1 закупка признана несостоявшейся и договор заключается с единственным участником закупки;

4.14.10.2 в заявке на участие в закупке не содержится предложений о поставке товаров российского происхождения, выполнении работ, оказании услуг российскими лицами;

4.14.10.3 в заявке на участие в закупке не содержится предложений о поставке товаров иностранного происхождения, выполнении работ, оказании услуг иностранными лицами;

4.14.10.4 в заявке на участие в закупке, содержится предложение о поставке товаров российского и иностранного происхождения, выполнении работ, оказании услуг российскими и иностранными лицами, при этом стоимость товаров российского происхождения, стоимость работ, услуг, выполняемых, оказываемых российскими лицами, составляет менее 50 процентов стоимости всех предложенных таким участником товаров, работ, услуг.

5. Информационная карта закупки

5.1 Информационная карта содержит условия и требования по проведению конкретной процедуры закупки, которые дополняют, изменяют и/или уточняют общие требования, изложенные в других разделах закупочной документации.

№ п/п	Условия закупки	Ссылка на пункт закупочной документации
5.1.1	Заказчик закупки: <i>Публичное акционерное общество «Т Плюс» Юридический: 143421, Российская Федерация, Московская область Красногорский р-н, 26 км автодороги «Балтия», бизнес-центр «Рига Ленд» стр. №3, оф. 506</i> почтовый адрес: филиал «Свердловский» Россия, 620075, г. Екатеринбург, пр. Ленина, 38	1.1.1
5.1.2	Организатор закупки: Филиал «Свердловский» почтовый адрес: филиал «Свердловский» Россия, 620075, г. Екатеринбург, пр. Ленина, 38 Публичное акционерное общество «Т Плюс» Юридический: 143421, Российская Федерация, Московская область Красногорский р-н, 26 км автодороги «Балтия», бизнес-центр «Рига Ленд» стр. №3, оф. 506	1.1.1
5.1.3	Дата Извещения о закупке, размещенного в ЕИС: 03.11.2020г.	1.1.1
5.1.4	Предмет договора: право заключения договора на поставку продукции «Вводы высоковольтные» для нужд филиала «Свердловский» ПАО «Т Плюс»	1.1.1
5.1.5	Раздел сайта Заказчика для размещения информации о закупочных процедурах «Закупки» «Информация о закупках» http://zakupki.ies- holding.com/info/	1.1.2
5.1.6	Использование функционала ЭТП при проведении закупки: используется	1.4.8.1
5.1.7	Основание проведения закупки: ГКПЗ №210340323, решение ЗК об инициации закупки от 03.11.2020г.	1.1.3
5.1.8	Количество лотов закупки: 1	1.1.4
5.1.9	Контактная информация для справок: главный специалист отдела проведения закупок Пронина Лилия Леонидовна, тел.(343) 359-16-98, факс (343) 359-15-36; e-mail: Liliya.Pronina@tplusgroup.ru Секретарь закупочной комиссии – начальник управления организации закупок филиала «Свердловский» ПАО «Т Плюс» Горбушина Светлана Александровна, тел. (343) 359-17-16, факс (343) 359-15-36, e-mail: Svetlana.Gorbushina@tplusgroup.ru	1.1.5
5.1.10	Подача альтернативных предложений: не разрешена	1.4.7.1
5.1.11	Требуемый срок действия заявки Участника: 90 календарных дней со дня, следующего за днем окончания приема Предложений	4.4.2.1
5.1.12	Валюта заявки: рубли	4.4.4.1
5.1.13	Начальная (максимальная) цена договора (цена лота):	4.4.5.1

5.1.22	Место проведения процедуры вскрытия конвертов с заявками: г. Екатеринбург, просп. Ленина, 38, ком. 427, этаж 4 При закупке с использованием функционала ЭТП вскрытие электронных конвертов производится автоматически в соответствии с правилами и регламентами ЭТП.	4.7.1
5.1.23	Контактная информация для присутствия на процедуре вскрытия конвертов с заявками: <i>контактное лицо, указанное в п.5.1.9.</i>	4.7.2
5.1.24	Место и дата рассмотрения заявок Участников закупки и подведения итогов закупки: г. Екатеринбург, пр. Ленина, 38, 25.01.2021 г. Организатор запроса предложений вправе, при необходимости, изменить данный срок в большую или в меньшую сторону.	4.8.1.2
5.1.25	Наличие в составе предложения Участника закупки опросного листа в соответствии с формой 17: не применяется	
5.1.26	Формы коммерческого предложения, включаемые в заявку Участника: форма 3 (п. 6.3)	4.4.1.1с)
5.1.27	исключен	4.12.1
5.1.28	Порядок заключения договора: «В течение 1 (одного) рабочего дня с момента размещения в ЕИС итогового протокола закупки Заказчик обязан заполнить проект договора в соответствии с итоговым протоколом закупки и направить заполненный проект договора в адрес лица, признанного победителем закупки. При этом в целях ускорения процесса подписания договора допускается направление заполненного проекта договора лицу, признанному победителем закупки, посредством электронной почты на электронный адрес, указанный в заявке лица, признанного победителем закупки, с обязательной фиксацией факта доставки электронного письма адресату. Лицо, признанное победителем закупки, обязано в течение 5 (пяти) календарных дней подписать договор, скрепить печатью и направить все экземпляры договора с приложениями заказчику. Заказчик в течение 5 (пяти) календарных дней с момента поступления договора, подписанного лицом, признанным победителем закупки, но не ранее 10 (десяти) календарных дней с момента размещения в ЕИС итогового протокола закупки, подписывает договор со своей стороны, скрепляет печатью и направляет экземпляр договора лицу, признанному победителем закупки (контрагенту). Подписанный Заказчиком проект договора направляется почтой либо вручается уполномоченному представителю лица, признанного победителем закупки, под роспись. Аналогичный порядок применяется и в случае заключения договора с участником закупки, заявке которого присвоен следующий порядковый номер, если победитель признан уклонившимся от заключения договора (пп. 5.9.8, 5.9.9.1 Инструкции, являющейся Приложением № 2 к Положению о закупках)»	4.12.2
5.1.29	Обязанность Участника закупки привлечь к исполнению договора субподрядчиков (соисполнителей) из числа субъектов малого и среднего предпринимательства: не установлена	5.1.14
5.1.30	Предоставление обеспечения заявки на участие в закупке и/или исполнения договора победителем: Не установлено	1.4.10
5.1.31	Дата начала и дата окончания срока предоставления участникам закупки разъяснений положений Закупочной Документации: с 03.11.2020г. по 17.12.2020г.	4.3.1

6. Образцы основных форм документов, включаемых в заявку

6.1 Письмо о подаче оферты (форма 1)

6.1.1 Форма письма о подаче оферты

начало формы

« _____ » _____ года
№ _____

Уважаемые господа!

1. Изучив Извещение и Закупочную Документацию открытого запроса предложений, опубликованные {указывается источник, номер закупки и дата публикации}, и принимая установленные в них требования и условия,

_____ /
(полное наименование Участника закупки с указанием организационно-правовой формы)

зарегистрированное (-ный) по адресу

_____ /
(юридический и почтовый адрес Участника закупки)

предлагает заключить договор на поставку продукции:

«Вводы высоковольтные» для нужд филиала «Свердловский» ПАО «Т Плюс»

(краткое описание предмета договора)

на условиях и в соответствии с документами технико-коммерческого предложения, являющимися неотъемлемыми приложениями к настоящему письму и составляющими вместе с ним заявку, на общую сумму

Итоговая стоимость заявки с НДС, руб. _____ (в том числе НДС ___%)
(итоговая стоимость, рублей, с НДС)

и на прочих финансовых и договорных условиях предложения:

Условия оплаты	в соответствии с предложенным проектом договора (либо указать: «согласно протоколу разногласий по пункту ... »)
Штрафы и пени	в соответствии с предложенным проектом договора (либо указать: «согласно протоколу разногласий по пункту ... »)
Форма расчета	в соответствии с предложенным проектом договора (либо указать: «согласно протоколу разногласий по пункту ... »)
Прочие контрактные условия предложения	в соответствии с предложенным проектом договора (либо указать: «согласно протоколу разногласий по пункту ... »)

2. Настоящим гарантируем достоверность представленной нами в Заявке информации и подтверждаем право Заказчика, не противоречащее требованию о формировании равных для всех Участников закупки условий, запрашивать у нас, уполномоченных органов власти и у упомянутых в нашей Заявке юридических и физических лиц информацию, уточняющую представленные нами в ней сведения.

3. Настоящим даем свое согласие и подтверждаем получение нами всех требуемых в соответствии с действующим законодательством Российской Федерации (в том числе о персональных данных) согласий всех упомянутых в форме «Анкета участника закупки», форме «Справка о кадровых ресурсах», заинтересованных или причастных к данным сведениям лиц на обработку предоставленных сведений Заказчиком (Организатором закупки), а также на раскрытие Заказчиком сведений, полностью или частично, компетентным органам государственной власти и последующую обработку данных сведений такими органами.

4. В случае признания нас победителями закупки, мы берем на себя обязательства подписать с Заказчиком договор в соответствии с требованиями настоящей закупочной документации и условиями наших Заявок в срок, установленный закупочной документацией. Подавая настоящую заявку, подтверждаем свое согласие с Общими условиями договора.

5. В случае если нашей Заявке будет присвоен второй номер, а победитель закупки будет признан уклонившимся от заключения договора с Заказчиком, мы обязуемся подписать данный договор в соответствии с требованиями закупочной документации, проектом Договора и условиями нашей Заявки.

6. Настоящим понимаем, что Заказчик/Организатор закупки вправе не принимать к рассмотрению любую из полученных Заявок, в случае её несоответствия требованиям закупочной документации, а также отменить закупку в соответствии с условиями закупочной документации.

Настоящая заявка имеет правовой статус оферты и действует по «___» _____ года (включительно).

Настоящая заявка дополняется следующими документами, составляющими его неотъемлемую часть:

1. Техническое предложение (форма 2) — на ___ листах.
2. Коммерческое предложение (форма 3) — на ___ листах.
3. Протокол разногласий по проекту договора (форма 8) — на ___ листах.
4. Анкета участника (форма 11) — на ___ листах.
5. Справка о перечне и годовых объемах выполнения аналогичных договоров (форма 12) — на ___ листах.
6. Справка о кадровых ресурсах (форма 13) — на ___ листах.
7. Справка о материально-технических ресурсах (форма 14) — на ___ листах.
8. Информационное письмо о наличии у участника связей, носящих характер аффилированности с сотрудниками Организатора запроса предложений (форма 15).
9. Справка об участии в судебных разбирательствах (форма 16)
10. Декларация о соответствии Участника закупки установленным требованиям (форма 18)
11. Декларация о соответствии участника закупки критериям отнесения к субъектам малого и среднего предпринимательства (форма 20)
12. Декларация наименования страны происхождения поставляемых товаров (форма 21)
13. копии документов, подтверждающих полномочия лица, подписавшего Предложение, на ___ листах;
14. Выписка из ЕГРЮЛ на ___ листах;
15. Копия устава в действующей редакции со всеми изменениями и дополнениями на ___ листах;
16. Свидетельство о государственной регистрации на ___ листах;
17. Свидетельство о постановке на учет в налоговом органе на ___ листах;
18. Сведения о среднесписочной численности работников на ___ листах;
19. Бухгалтерская отчетность на ___ листах
20. Справка об исполнении налогоплательщиком (плательщиком сборов, налоговым агентом) обязанности по уплате налогов;
21. Справка о состоянии расчетов по налогам, сборам, пеням, штрафам, процентам, выданную территориальным органом ФНС России
22. Иные Документы, подтверждающие соответствие участника закупки установленным требованиям — на ___ листах.

(подпись, М.П.)

(фамилия, имя, отчество подписавшего, должность)

конец формы

6.1.2 Инструкции по заполнению

- 6.1.2.1 Письмо следует оформить на официальном бланке Участника закупки. Участник закупки присваивает письму дату и номер в соответствии с принятыми у него правилами документооборота.
- 6.1.2.2 Участник закупки должен указать свое полное наименование (с указанием организационно-правовой формы), юридический и почтовый адрес.
- 6.1.2.3 Участник закупки должен указать стоимость заявки цифрами и словами, в рублях, с НДС в соответствии с документами приложений технико-коммерческого предложения (например, с Коммерческим предложением, графа «ИТОГО»). Цену цифрами следует указывать в формате XXX XXX XXX,XX руб., а также дополнить расшифровкой словами, например: «1 234 567,89 руб. (Один миллион двести тридцать четыре тысячи пятьсот шестьдесят семь руб. восемьдесят девять коп.)». НДС – указывается только в процентах, например: «в том числе НДС 20%», если участник находится на упрощенной системе налогообложения: «НДС 0 % (не облагается)»
- 6.1.2.4 Участник должен указать прочие финансовые и договорные условия предложения:
в случае **согласия** с предложенным проектом договора – словами: «в соответствии с предложенным проектом договора»
в случае **несогласия** с предложенным проектом договора и предложением участником иных условий – словами: «согласно протоколу разногласий по пункту ...(указывается пункт из протокола разногласий по данному условию)».
- 6.1.2.5 Участник закупки должен указать срок действия предложения согласно требованиям **подпункта 4.4.2.1.**
- 6.1.2.6 Участник закупки должен перечислить и указать объем каждого из прилагаемых к письму о подаче оферты документов, определяющих суть технико-коммерческого предложения Участника закупки.
- 6.1.2.7 Письмо должно быть подписано и скреплено оттиском печати в соответствии с требованиями подпунктов **4.4.1.3а) и 4.4.1.3б).**

6.2 Техническое предложение (форма 2)

6.2.1 Форма Технического предложения

начало формы

Приложение №1 к письму о подаче оферты
от «___» _____ г. № _____

Техническое предложение

Наименование и адрес Участника закупки: _____

№ позиции в таблице ТЗ: 1 Наименование продукции: _____		
№ п/п	Требования Заказчика	Предложение Участника запроса предложений
1.	см. п. таблицы Технического задания	
2.		
3.		

№ позиции в таблице ТЗ: 2 Наименование продукции: _____		
№ п/п	Требования Заказчика	Предложение Участника запроса предложений
1.	см. п. таблицы Технического задания	
2.		
3.		

№ позиции в таблице ТЗ: <u>и т.д. для каждой позиции</u> Наименование продукции: _____		
№ п/п	Требования Заказчика	Предложение Участника запроса предложений
1.	см. п. таблицы Технического задания	
2.		
3.		

(подпись, М.П.)

(фамилия, имя, отчество подписавшего, должность)

конец формы

6.2.2 Инструкции по заполнению

- 6.2.2.1 Участник закупки указывает дату и номер заявки в соответствии с письмом о подаче оферты (подраздел 6.1).
- 6.2.2.2 Участник закупки указывает свое фирменное наименование (в т.ч. организационно-правовую форму) и свой адрес.
- 6.2.2.3 В техническом предложении описываются все позиции Технического задания (раздел 2) с учетом предлагаемых условий договора (раздел 3). Участник закупки вправе указать, что он согласен на проект Технического задания, изложенного в разделе 2 закупочной документации, за исключением таких-то изменений (и указать их).
- 6.2.2.4 В колонке «Предложение участника запроса предложений» указывается конкретное описание соответствующих характеристик предлагаемой продукции, значения технических и иных показателей качества продукции.

6.3 Коммерческое предложение (форма 3)

6.3.1 Форма Коммерческого предложения

начало формы

Приложение №_ к письму о подаче оферты
от «___» _____ г. № _____

Коммерческое предложение

Наименование и адрес участника запроса предложений: _____

Таблица-1. Расчет стоимости поставляемой продукции

№ п/ п	Наименование продукции	<u>Завод- изготовитель</u>	Получатель, место поставки	Ед. изм.	Кол-во в ед. изм.	Цена единицы, руб. с НДС	Общая цена, руб. с НДС
...							
		ИТОГО с НДС		x	x	x	
		В том числе НДС		x	x	x	

Сумма спецификации: _____

ИТОГО с учетом НДС прописью

Цена в предложении включает все налоги, таможенные пошлины, транспортные расходы и другие обязательные платежи, стоимость всех услуг, а также все скидки, предлагаемые поставщиком.

Таблица-2. Прочие коммерческие условия поставки продукции

№ п/п	Наименование	Значение
	Способ поставки	
	Срок начала поставки	
	Срок завершения поставки	
	График поставки	
	Гарантийный срок	
	Гарантия изготовления продукции в заводских условиях	
	Гарантия предоставления необходимых сертификатов соответствия и других сертификатов и паспортов с поставляемой продукцией	
	Дата изготовления продукции	
	<i>см. прочие условия - из таблицы 2 технического задания</i>	

(подпись, М.П.)

(фамилия, имя, отчество подписавшего, должность)

конец формы

6.3.2 **Инструкции по заполнению**

- 6.3.2.1 Участник закупки указывает дату и номер заявки в соответствии с письмом о подаче оферты (подраздел 6.1).
- 6.3.2.2 Участник закупки указывает свое фирменное наименование (в т.ч. организационно-правовую форму), свой юридический и почтовый адрес.
- 6.3.2.3 В таблице-1 приводится расчет стоимости самой продукции. Цена единицы и общая стоимость в таблице-1 должны включать все таможенные пошлины, налоги (включая НДС) и другие обязательные платежи в соответствии с действующим законодательством Российской Федерации, все транспортные и страховые расходы, расходы на погрузку-разгрузку согласно требованиям разделов 2.
- 6.3.2.4 В таблице-2 приводятся иные параметры коммерческого предложения участника запроса предложений.

6.4 Протокол разногласий по проекту договора (форма 8)

6.4.1 Форма Протокола разногласий по проекту договора

начало формы

Приложение №_ к письму о подаче оферты
от «___» _____ г. № _____

Протокол разногласий к проекту договора

Наименование и адрес Участника: _____

№ п/п	№ пункта проекта договора (раздел 3 Документации)	Исходные формулировки проекта договора	Предлагаемая Участником закупки формулировка проекта договора	Примечания, обоснование
1.				
2.				
3.				
...				

(подпись, М.П.)

(фамилия, имя, отчество подписавшего, должность)

конец формы

(В случае если Участник закупки не предоставил заполненную форму протокола разногласий, Организатор/Заказчик вправе считать, что Участник закупки полностью согласен на заключение договора в соответствии с предложенным проектом договора, приложенного к закупочной документации)

6.4.2 Инструкции по заполнению

- 6.4.2.1 Участник закупки указывает дату и номер заявки в соответствии с письмом о подаче оферты (подраздел 6.1).
- 6.4.2.2 Участник закупки указывает свое фирменное наименование (в т.ч. организационно-правовую форму) и свой юридический и почтовый адрес.
- 6.4.2.3 Данная форма заполняется как в случае наличия у Участника закупки требований или предложений по изменению проекта договора (раздел 3), так и в случае отсутствия таких требований или предложений; в последнем случае в таблице приводятся слова **«Согласны с предложенным проектом договора»**.
- 6.4.2.4 При наличии у участника требований по внесению изменений в проект договора, участник должен указать в протоколе разногласий те требования, в случае непринятия которых Заказчиком он откажется подписать договор.
- 6.4.2.5 Условия договора будут определяться в соответствии с пунктом **1.2.4.**
- 6.4.2.6 В любом случае Участник закупки должен иметь в виду что:
- а) в любом случае, предоставление Участником закупки протокола разногласий к исходному проекту договора не лишает Участника закупки и Заказчика права обсуждать эти условия и изменять их в процессе преддоговорных переговоров для достижения соглашения в отношении изменения этих условий.

6.5 План распределения объемов выполнения работ/оказания услуг внутри коллективного Участника закупки (форма 10)

6.5.1 Форма плана распределения объемов выполнения работ/оказания услуг внутри коллективного Участника закупки

начало формы

Приложение №_ к письму о подаче оферты
от «___» _____ г. № _____

**План распределения объемов выполнения работ/оказания услуг
внутри коллективного Участника закупки**

Наименование и адрес лидера коллективного Участника закупки: _____

№ п/п	Наименование работ/услуг	Наименование организации, оказывающей данный объем работ/услуг, принадлежность к СМСП	Стоимость услуг		Сроки выполнения (начало и окончание)
			в денежном выражении, руб. (без НДС)	в % от общей стоимости работ/услуг	
1.					
2.					
3.					
...					
ИТОГО				100%	X

(подпись, М.П.)

(фамилия, имя, отчество подписавшего, должность)

конец формы

6.5.2 **Инструкции по заполнению**

- 6.5.2.1 Данная форма заполняется только в том случае, если предложение подается коллективным Участником закупки (подраздел 4.5.3).
- 6.5.2.2 Участник закупки указывает дату и номер заявки в соответствии с письмом о подаче оферты (подраздел 6.1).
- 6.5.2.3 Участник закупки указывает свое фирменное наименование (в т.ч. организационно-правовую форму) и свой юридический и почтовый адрес.
- 6.5.2.4 В данной форме лидер коллективного Участника закупки указывает:
- a) перечень оказываемых каждой организацией услуг/выполняемых работ;
 - b) распределение стоимости работ/услуг в денежном и процентном выражении в соответствии со Сметой расходов между всеми организациями, входящими в коллективного Участника закупки;
 - c) сроки выполнения работ/оказания услуг отдельно для каждой из организаций, входящих в коллективного Участника закупки, в соответствии с Графиком выполнения работ/оказания услуг.

6.6 Анкета Участника закупки (форма 11)

6.6.1 Форма Анкеты Участника закупки

начало формы

Приложение №_ к письму о подаче оферты
от «___» _____ г. № _____

Анкета Участника

№ п/п	Наименование	Сведения об Участнике закупки
1.	Организационно-правовая форма и полное фирменное наименование Участника закупки	
2.	Принадлежность участника к субъектам малого и среднего предпринимательства (СМСП)	
3.	Учредители (участники) (перечислить наименования и организационно-правовую форму или Ф.И.О. всех учредителей (участников), чья доля в уставном капитале превышает 10%)	
4.	Свидетельство о внесении в Единый государственный реестр юридических лиц (дата и номер, кем выдано)	
5.	ОГРН Участника закупки	
6.	ИНН/КПП Участника закупки	
7.	Код ОКТМО	
8.	Юридический адрес	
9.	Почтовый адрес	
10.	Филиалы: перечислить наименования и адреса постановки на налоговый учет филиала, затем указать почтовый адрес филиала, в случае его отличия от предшествующего адреса.	
11.	Банковские реквизиты (наименование и адрес банка, номер расчетного счета Участника закупки в банке, БИК, корреспондентский счет, телефоны банка, прочие банковские реквизиты)	
12.	Телефоны Участника закупки (с указанием кода города)	
13.	Факс Участника закупки (с указанием кода города)	
14.	Адрес электронной почты Участника закупки	
15.	Фамилия, Имя и Отчество руководителя Участника закупки, имеющего право подписи согласно учредительным документам Участника закупки, с указанием должности и контактного телефона	
16.	Фамилия, Имя и Отчество главного бухгалтера Участника закупки	
17.	Фамилия, Имя и Отчество ответственного лица Участника закупки с указанием должности и контактного телефона	

(подпись, М.П.)

(фамилия, имя, отчество подписавшего, должность)

конец формы

6.6.2 **Инструкции по заполнению**

- 6.6.2.1 Участник закупки указывает дату и номер заявки в соответствии с письмом о подаче оферты (подраздел 6.1)
- 6.6.2.2 Участник закупки указывает свое полное фирменное наименование (в т.ч. организационно-правовую форму) и свой юридический и почтовый адрес.
- 6.6.2.3 Участники закупки должны заполнить приведенную выше таблицу по всем позициям. В случае отсутствия каких-либо данных указать слово «нет».
- 6.6.2.4 В графе 8 «Банковские реквизиты...» указываются реквизиты, которые будут использованы при заключении договора.

6.7 Справка о перечне и годовых объемах выполнения аналогичных договоров (форма 12)

6.7.1 Форма Справки о перечне и годовых объемах выполнения аналогичных договоров

начало формы

Приложение №_ к письму о подаче оферты
от «___» _____ г. № _____

Справка о перечне и объемах выполнения аналогичных договоров

Наименование и адрес Участника закупки: _____

№ п/п	Сроки выполнения (год и месяц начала выполнения — год и месяц фактического или планируемого окончания выполнения, для незавершенных договоров — процент выполнения)	заказчик (наименование, адрес, контактное лицо с указанием должности, контактные телефоны)	Описание договора (объем и состав поставок, описание основных условий договора)	Сумма договора, рублей	Сведения о рекламациях по перечисленным договорам
1.					
2.					
3.					
...					
ИТОГО за целый год [указать год, например «2018»]					х
1.					
2.					
3.					
...					
ИТОГО за целый год [указать год, например «2019»]					х
1.					
2.					
3.					
...					
ИТОГО за [указать, в зависимости от обстоятельств, например «I—III кварталы 2020 года» и т.д.]					х

Организатор закупки рекомендует Участникам закупки включить в состав заявки оригиналы или копии отзывов контрагентов об их работе.

_____ (подпись, М.П.)

_____ (фамилия, имя, отчество подписавшего, должность)

конец формы

6.7.2 **Инструкции по заполнению**

- 6.7.2.1 Участник закупки указывает дату и номер заявки в соответствии с письмом о подаче оферты (подраздел 6.1).
- 6.7.2.2 Участник закупки указывает свое полное фирменное наименование (в т.ч. организационно-правовую форму) и свой юридический и почтовый адрес.
- 6.7.2.3 В этой форме Участник закупки указывает перечень и годовые объемы выполнения аналогичных договоров, сопоставимых по объемам, срокам выполнения и прочим требованиям разделов 2 и 3.
- 6.7.2.4 Следует указать не менее 3 , но не более 10 аналогичных договоров. Участник закупки может самостоятельно выбрать договоры, которые, по его мнению, наилучшим образом характеризует его опыт.
- 6.7.2.5 Участник закупки может включать и незавершенные договоры, обязательно отмечая данный факт.

6.8 Справка о кадровых ресурсах (форма 13)**6.8.1 Форма Справки о кадровых ресурсах****начало формы**Приложение №_ к письму о подаче оферты
от «___» _____ г. № _____**Справка о кадровых ресурсах**

Наименование и адрес Участника закупки: _____

Таблица-1. Основные кадровые ресурсы

№ п/п	Фамилия, имя, отчество специалиста	Образование (какое учебное заведение окончил, год окончания, полученная специальность), группы допуска, сертификаты, лицензии и пр.	Должность	Стаж работы в данной или аналогичной должности, лет
Руководящее звено (руководитель и его заместители, главный бухгалтер, главный экономист, главный юрист)				
1.				
2.				
...				
Члены коллегиального исполнительного органа (при наличии такого органа)				
1.				
2.				
...				
Специалисты (в том числе специалисты по продукции, менеджеры по закупкам, менеджеры по продажам, менеджеры по гарантийному обслуживанию, сварщики, монтажники, слесари, электрики и т.д.)				
1.				
2.				
...				
Прочий персонал (в том числе экспедиторы, водители, грузчики, охранники и т.д.)				
1.				
2.				
...				

Таблица-2. Прочий персонал

Группа специалистов	Штатная численность, чел.
Руководящий персонал	
Инженерно-технический персонал	
Рабочие и вспомогательный персонал	

(подпись, М.П.)_____
(фамилия, имя, отчество подписавшего, должность)**конец формы**

6.8.2 **Инструкции по заполнению**

- 6.8.2.1 Участник закупки указывает дату и номер заявки в соответствии с письмом о подаче оферты (подраздел 6.1).
- 6.8.2.2 Участник закупки указывает свое фирменное наименование (в т.ч. организационно-правовую форму) и свой юридический и почтовый адрес.
- 6.8.2.3 В таблице-1 данной справки перечисляются только те работники, которые будут непосредственно привлечены Участником закупки в ходе выполнения договора.
- 6.8.2.4 В таблице-2 данной справки указывается штатная численность всех специалистов, находящихся в штате Участника закупки.
- 6.8.2.5 По разделу «прочий персонал» допускается не заполнять данные по образованию и стажу работы (знак «х»), или же допускается ограничиться указанием общего числа работников данной категории.

6.9 Справка о материально-технических ресурсах (форма 14)

6.9.1 Форма Справки о материально-технических ресурсах

начало формы

Приложение №_ к письму о подаче оферты
от «___» _____ г. № _____

Справка о материально-технических ресурсах

Наименование и адрес Участника закупки: _____

№ п/п	Наименование	Местонахождение	Право собственности и или иное право (хозяйственного ведения, оперативного управления)	Предназначение (с точки зрения выполнения договора)	Состояние	Примечания
1.						
2.						
3.						
...						

(подпись, М.П.)

(фамилия, имя, отчество подписавшего, должность)

конец формы

6.9.2 **Инструкции по заполнению**

- 6.9.2.1 Участник закупки указывает дату и номер заявки в соответствии с письмом о подаче оферты (подраздел 6.1).
- 6.9.2.2 Участник закупки указывает свое полное фирменное наименование (в т.ч. организационно-правовую форму), свой юридический и почтовый адрес.
- 6.9.2.3 В данной справке перечисляются материально-технические ресурсы, которые Участник закупки считает ключевыми и планирует использовать в ходе выполнения договора (например, склады, транспортные средства, средства обеспечения условий хранения продукции в процессе перевозки, средства связи, компьютерной обработки данных и тому подобное).

6.10 Информационное письмо о наличии у Участника закупки связей, носящих характер аффилированности с сотрудниками заказчика или организатора (форма 15)

6.10.1 Форма письма о наличии у Участника закупки связей, носящих характер аффилированности с сотрудниками Заказчика или Организатора закупки

начало формы

Приложение №_ к письму о подаче оферты
от «___» _____ г. № _____

Уважаемые господа!

При рассмотрении нашей заявки просим учесть следующие сведения о наличии у **{указывается наименование Участника закупки}** связей, носящих характер аффилированности с лицами, являющимися **{указывается кем являются эти лица, пример: учредители, сотрудники, и т.д.}** Заказчика **{и/или Организатора закупки, или иной организацией, подготовившей проектную документацию, спецификацию и другие документы непосредственно связанные с проведением данного}** а именно:

{указывается Ф.И.О. лица, его место работы, должность; кратко описывается почему, по мнению Участника закупки, связи между данным лицом и Участником закупки могут быть расценены как аффилированность};

.....

(подпись, М.П.)

(фамилия, имя, отчество подписавшего, должность)

конец формы

6.10.2 Инструкции по заполнению

- 6.10.2.1 Участник закупки указывает дату и номер заявки в соответствии с письмом о подаче оферты (подраздел 6.1), приложением к которому является данное Информационное письмо.
- 6.10.2.2 Участник закупки указывает свое полное фирменное наименование (в т.ч. организационно-правовую форму) и свой адрес.
- 6.10.2.3 Участник закупки должен заполнить приведенное выше информационное письмо, указав всех лиц которые, по его мнению, могут быть признаны аффилированными с ним. В случае если, по мнению Участника закупки таких лиц нет, то в письме пишется фраза «При рассмотрении нашей заявки просим учесть, что у **{указывается наименование Участника закупки}** НЕТ связей, которые могут быть признаны носящими характер аффилированности с лицами так или иначе связанными с Заказчиком, Организатором закупки, или иной организацией, подготовившей проектную документацию, спецификацию и другие документы непосредственно связанные с проведением данной закупки.
- 6.10.2.4 При составлении данного письма Участник закупки должен учесть, что сокрытие любой информации о наличии связей, носящих характер аффилированности между Участником закупки и любыми лицам так или иначе связанными с Заказчиком, Организатором закупки, или иной организацией, подготовившей проектную документацию, спецификацию и другие документы непосредственно связанные с проведением данного может быть признано закупочной комиссией существенным нарушением условий данной закупки, и повлечь отклонение заявки такого Участника закупки.

6.11 Справка об участии в судебных разбирательствах (форма 16)

6.11.1 Форма справки

начало формы

Приложение №_ к письму о подаче оферты
от «___» _____ г. № _____

Наименование и адрес Участника закупки: _____

СПРАВКА ОБ УЧАСТИИ В СУДЕБНЫХ РАЗБИРАТЕЛЬСТВАХ

№ п/п	Год начала и окончания судебного разбирательства	Наименование и адрес истца	Наименование и адрес ответчика	Принятое решение	Предмет иска, оспоренная сумма, тыс. руб.
1.					
2.					
3.					
...					

(подпись, М.П.)

(фамилия, имя, отчество подписавшего, должность)

конец формы

6.11.2 **Инструкции по заполнению**

- 6.11.2.1 Участник закупки указывает дату и номер заявки в соответствии с письмом о подаче оферты (подраздел 6.1), приложением к которому является данная Справка об участии в судебных разбирательствах.
- 6.11.2.2 Участник закупки указывает свое полное фирменное наименование (в т.ч. организационно-правовую форму), а также юридический и почтовый адрес.
- 6.11.2.3 В этой справке Участник закупки указывает все судебные разбирательства, которые были инициированы им, партнерами по выполненным (выполняемым) договорам, аналогичным заключаемому по результатам закупки, или третьими лицами, в связи с выполнением аналогичных договоров, за последние два года, а также иные судебные разбирательства, оказавшие (оказывающие) существенное влияние (или те, которые могли оказать существенное влияние) на деятельность Участника закупки.
- 6.11.2.4 Если Участник закупки не участвовал в судебных разбирательствах, в данной таблице приводятся слова «В СУДЕБНЫХ РАЗБИРАТЕЛЬСТВАХ НЕ УЧАСТВОВАЛ».
- 6.11.2.5 Справка об участии в судебных разбирательствах должна быть подписана и скреплена оттиском печати Участника закупки (при ее наличии).

6.12 Декларация о соответствии Участника закупки установленным требованиям (форма 18)

6.12.1 Форма декларации

начало формы

Декларация о соответствии Участника закупки установленным требованиям

Приложение №_ к письму о подаче оферты
от «___» _____ г. № _____

Наименование и адрес Участника закупки: _____

С целью участия в закупке путем проведения _____,
(указывается способ закупки)

извещение № _____,
(полное наименование Участника закупки с указанием организационно-правовой формы)

декларирует свое соответствие следующим требованиям, а именно:

1. непроведение ликвидации, реорганизации (в форме, не предусматривающей наличие правопреемника по всем правам и обязанностям) Участника закупки – юридического лица и отсутствие решения арбитражного суда о признании Участника закупки – юридического лица, индивидуального предпринимателя несостоятельным (банкротом) и об открытии конкурсного производства,
2. неприостановление деятельности Участника закупки в порядке, предусмотренном Кодексом Российской Федерации об административных правонарушениях, на день подачи заявки на участие в закупке,
3. отсутствие у Участника закупки задолженности по начисленным налогам, сборам и иным обязательным платежам в бюджеты любого уровня или государственные внебюджетные фонды за прошедший финансовый год, размер которой превышает двадцать пять процентов балансовой стоимости активов участника закупок по данным бухгалтерской отчетности за последний завершенный отчетный период,
4. отсутствие сведений об Участнике закупки в реестре недобросовестных поставщиков, предусмотренном Федеральным законом от 18.07.2011 N 223-ФЗ «О закупках товаров, работ, услуг отдельными видами юридических лиц»,
5. отсутствие сведений об Участнике закупки в реестре недобросовестных поставщиков, предусмотренном Федеральным законом от 05.04.2013 № 44-ФЗ «О контрактной системе в сфере закупок товаров, работ, услуг для обеспечения государственных и муниципальных нужд»,
6. отсутствие неурегулированных фактов нарушений (судебных решений в пользу заказчика вступивших в законную силу) Участником закупки своих обязательств по договорам поставки аналогичной продукции, работ/услуг перед ПАО «Т Плюс», а также перед дочерними и/или зависимыми компаниями, находящимися под управлением ПАО «Т Плюс» за последние 2 года;
7. отсутствие в отношении Участника сведений, опубликованных в журнале «Вестник государственной регистрации» о принятых регистрирующими органами решениях о предстоящем исключении недействующих юридических лиц из Единого государственного реестра юридических лиц;
8. отсутствие применения в отношении Участника закупки - физического лица, либо у руководителя, членов коллегиального исполнительного органа или главного бухгалтера юридического лица наказания в виде лишения права занимать определенные должности или заниматься определенной деятельностью и административного наказания в виде дисквалификации;
9. отсутствие судебных решений, вступивших в законную силу, не в пользу Участника закупки вследствие неисполнения им договорных обязательств перед третьими лицами по договорам поставки продукции, работ/услуг за последние 2 года.

Достоверность сведений подтверждаю

Руководитель юридического лица

(индивидуальный предприниматель)

/ _____ /
подпись, МП

_____ ФИО

конец формы

6.13 Декларация наименования страны происхождения поставляемых товаров (форма 21)

6.13.1. Форма декларации

начало формы

Приложение № _____ к письму о подаче оферты
от « _____ » _____ г. № _____

Наименование и адрес Участника закупки: _____

Подтверждаем, что _____

(указывается наименование участника закупки)

к поставке предлагаются товары, имеющие следующие страны происхождения:

СВЕДЕНИЯ О НАИМЕНОВАНИИ СТРАНЫ ПРОИСХОЖДЕНИЯ ПОСТАВЛЯЕМЫХ ТОВАРОВ

№ позиции	Наименование закупаемого товара	Единица измерения	Цена единицы товара в соответствии с заявкой, руб. с НДС	Количество	Страна происхождения товара	Сумма по позиции, руб. с НДС
1						
2						
...						
n						
Итого:						

(подпись, М.П.)

(фамилия, имя, отчество подписавшего, должность)

конец формы

6.13.1 Инструкции по заполнению

- 6.13.1.1 Участник закупки указывает дату и номер заявки в соответствии с письмом о подаче оферты.
- 6.13.1.2 Участник закупки указывает свое полное фирменное наименование (в т.ч. организационно-правовую форму) и свой юридический и почтовый адрес.
- 6.13.1.3 Участники закупки должны заполнить приведенную выше таблицу по всем позициям.
- 6.13.1.4 Нумерация позиций, их наименование, единицы измерения и количество поставляемого товара указываются в соответствии с Приложением №4 к настоящей закупочной документации.

Техническое задание

на поставку продукции «Вводы высоковольтные» для нужд
филиала «Свердловский» ПАО «Т Плюс»

Перечень и объемы закупаемой продукции

Таблица №1

№№ п/п	Наименование продукции	Технические характеристики		Ед. изм.	Кол-во	Дата поставки	Место поставки, получатель, реквизиты.
1	2	3		4	5	6	7
1	ВВОД 110кВ (или эквивалент) ВВОД высоковольтный конденсаторного типа, переменного тока с внутренней RIP и внешней фарфоровой изоляцией, предназначен для маслянных выключателей	Наибольшее раб. напряжение	126 кВ	ШТ	18	Апрель 2021	
		напряжение наибольшее фазное	73 кВ				
		номинальный ток	2000 А				
		ток термической стойкости	50 кА 2с				
		ток динамической стойкости	125 кА				
		длина пути утечки	3150мм				
		температура окружающей среды	-60 +55 °С				
		температура масла выключателя максимальная среднесуточная	30°С				
		угол установки	0°÷60°				
		Испытательная консольная нагрузка	4000Н				
		Длина нижней части	1110мм				
		полная длина	3195мм				
		Наличие проточки на нижней части фланца с внутренним диаметром ø385мм и наружным диаметром ø445мм, высотой 20мм	да				
		диаметр фланца под установку	550мм				
		диаметр во фланце по центрам отверстий под установку	486мм				
отверстий под установку во фланце	9шт						
диаметр отверстия	30мм						

размер под установку трансформаторов тока	500мм
диаметр под установку трансформаторов тока	168мм
Возможность установки снаружи ввода трансформаторов тока типа JFK 123	да
Материал токоведущего стержня	медь
Сопротивление токоведущей цепи ввода на постоянном токе при температуре 20 С не более, мкОм (ГОСТ Р 55187-2012)	70

ВВОД 220кВ (или эквивалент) ВВОД высоковольтный конденсаторного типа, переменного тока с внутренней RIP и внешней фарфоровой изоляцией, предназначен для маслянных выключателей	Наибольшее раб. напряжение	252 кВ
	напряжение наибольшее фазное	153 кВ
	номинальный ток	2000А
	ток термической стойкости	50 кА 2с
	ток динамической стойкости	125 кА
	длина пути утечки	6300мм
	температура окружающей среды	-60 +55 °С
	температура масла выключателя	30°С
	максимальная среднесуточная	
	угол установки	0°÷60°
	Испытательная консольная нагрузка	5000Н
	Длина нижней части	1820мм
	полная длина	4660мм
	диаметр фланца под установку	870мм
	диаметр во фланце по центрам отверстий под установку	818мм
	отверстий под установку во фланце	12шт
	диаметр отверстия	30мм
	размер под установку трансформаторов тока	750мм
	диаметр под установку трансформаторов тока	395мм

2

ШТ

6

Апрель 2021

Грузополучатель:
 филиал «Свердловский»
 ПАО «Т Плюс»,
 Нижнетуринская ГРЭС,
 Свердловская обл., г.
 Нижняя Тура, ул.
 Нагорная,22

Наличие устройства для контроля герметичности ввода в эксплуатации	да
Материал токоведущего стержня	медь
Сопrotивление токоведущей цепи ввода на постоянном токе при температуре 20 С не более, мкОм (ГОСТ Р 55187-2012)	80

ВВОД 110кВ (или эквивалент) ВВОД высоковольтный конденсаторного типа, переменного тока с внутренней RIP и внешней фарфоровой изоляцией, предназначен для маслянных выключателей	Напряжение наибольшее рабочее 50 Гц, кВ	126
	Напряжение наибольшее рабочее фазное, кВ	73
	Номинальный ток, А	2000
	Ток термической стойкости в течение 2с I _{th} , кА	50
	Ток динамической стойкости I _d , кА	125
	Длина пути утечки min, мм	3900
	Температура окружающей среды, °С	от -60 до +55
	Температура масла выключателя, максимальная среднесуточная, °С	30
	Угол установки, град.	0÷60
	Испытательная консольная нагрузка, Н	4000
	Длина нижней части L1, мм	1110
	Полная длина L, мм	3195мм
	Наличие проточки на нижней части фланца с внутренним диаметром ø385мм и наружным диаметром ø445мм высотой 20мм	да
	Диаметр фланца под установку D, мм	550
	Диаметр во фланце по центрам отверстий под установку D1, мм	486
	Отверстий под установку во фланце, шт	9
	Диаметр отверстия, мм	30
Размер под установку трансформаторов тока L2, мм	500	
Диаметр под установку трансформаторов тока, мм	168	

ШТ

2

Апрель 2021

Грузополучатель: Филиал «Свердловский» ПАО «Т Плюс», Ново-Свердловская ТЭЦ, г. Екатеринбург, 2 км на восток от ЕКАД/ ул. Высоцкого

1

	Возможность установки снаружи ввода трансформаторов тока типа ЖКФ 123	да			
	Материал токоведущего стержня	медь			
	Сопrotивление токоведущей цепи ввода на постоянном токе при температуре 20 С не более, мкОм (ГОСТ Р 55187-2012)	70			
ИТОГО			Шт.	26	

Таблица №2

№№ п/п	Показатель	Описание
1.	Общие требования к условиям поставки	1.1. Поставка продукции автотранспортом на склад Грузополучателя силами Поставщика; 1.2. Срок поставки –Апрель 2021г.
2.	Технические требования к продукции	2.1. Продукция должна быть новой, не бывшей в эксплуатации. Изготовлена в течение 2019г. -2020г. 2.2. Продукция должна соответствовать техническим характеристикам, указанным в таблице №1, столбце № 3. 2.3. Должна быть обеспечена целостность водонепроницаемой упаковки для транспортировки вводов. 2.4. Участник в своем коммерческом предложении имеет право предложить эквивалент , соответствующий заданным техническим требованиям. 2.5. Гарантийный срок: 24 месяца с момента пуска Продукции в эксплуатацию. 2.6. Наличие сертификации данных типов вводов на территории Российской Федерации на момент подачи документов.
3.	Подтверждение соответствия продукции предъявляемым требованиям	3.1. Оригиналы необходимых документов на продукцию (паспорт, сертификаты качества, протоколы испытаний и т.п.) предоставляются не позднее момента фактического получения Продукции.
4.	Соответствие участника статусу «производителя» или «посредника»	Участник может быть производителем, либо официальным дилером изготовителя, либо посредником При участии официального дилера необходимо предоставить заверенный участником сертификат дилера. При участии посредника необходимо предоставить заверенный участником прямой договор с изготовителем на поставку продукции, либо гарантийное письмо от завода-изготовителя о гарантии качества и сроках поставки МТР. Копии выше указанных Документов должны быть предоставлены не позднее момента подачи предложения.



Форма 2

Приложение №1 к письму о подаче оферты

«05» ноября 2020 года № 113451

Техническое предложение

Наименование и адрес Участника закупки: **Общество с ограниченной ответственностью «ЭнергоКомплект-Групп», 141301, Россия, Московская область, г. Сергиев Посад, ул. Дружбы, д. 9 А, строение 1, помещение 100, комната 1, офис I-II.**

№ позиции в таблице ТЗ: **1**

Наименование продукции: Вводы высоковольтные

№ п/п	Требования Заказчика		Предложение Участника запроса предложений
1.	Наименование продукции	ВВОД 110кВ (или эквивалент) ВВОД высоковольтный конденсаторного типа, переменного тока с внутренней RIP и внешней фарфоровой изоляцией, предназначен для масляных выключателей	Ввод тип: CBRGL -126 / 2000 Номер чертежа: ОСХ.302.050.189 REV.1 Номенклатурный номер: 139-01 Ввод высоковольтный конденсаторного типа, переменного тока с внутренней RIP и внешней фарфоровой изоляцией, предназначен для масляных выключателей
2.	Наибольшее раб. напряжение	126 кВ	126 кВ
3.	Напряжение наибольшее фазное	73 кВ	73 кВ
4.	Номинальный ток	2000 А	2000 А
5.	Ток термической стойкости	50 кА 2с	50 кА 2с
6.	Ток динамической стойкости	125 кА	125 кА
7.	Длина пути утечки	3150 мм	3900 мм
8.	Температура окружающей среды	-60 +55 °С	-60 +55 °С
9.	Температура масла выключателя максимальная среднесуточная	30°С	90°С
10.	Угол установки	0°÷60°	0°÷60°
11.	Испытательная консольная нагрузка	4000 Н	4000 Н
12.	Длина нижней части	1110 мм	1110 мм
13.	Полная длина	3195 мм	3195 мм



№ позиции в таблице ТЗ: <u>1</u> Наименование продукции: Вводы высоковольтные			
№ п/п	Требования Заказчика		Предложение Участника запроса предложений
14.	Наличие проточки на нижней части фланца с внутренним диаметром $\varnothing 385$ мм и наружным диаметром $\varnothing 445$ мм, высотой 20мм	Да	Да
15.	Диаметр фланца под установку	550 мм	550 мм
16.	Диаметр во фланце по центрам отверстий под установку	486 мм	486 мм
17.	Отверстий под установку во фланце	9 шт.	9 шт.
18.	Диаметр отверстия	30 мм	30 мм
19.	Размер под установку трансформаторов тока	500 мм	500 мм
20.	Диаметр под установку трансформаторов тока	168 мм	168 мм
21.	Возможность установки снаружи ввода трансформаторов тока типа JFK 123	Да	Да
22.	Материал токоведущего стержня	Медь	Медь
23.	Сопrotивление токоведущей цепи ввода на постоянном токе при температуре 20С не более, мкОм (ГОСТ Р 55187-2012)	70	70
24.	Количество вводов, шт.	18	
25.	Дата поставки	Апрель 2021 г.	
26.	Место поставки	Филиал «Свердловский» ПАО «Т Плюс», Нижнетуриная ГРЭС, Свердловская обл., г. Нижняя Тура, ул. Нагорная, 22	

№ позиции в таблице ТЗ: <u>2</u> Наименование продукции: Вводы высоковольтные			
№ п/п	Требования Заказчика		Предложение Участника запроса предложений
1.	Наименование продукции	ВВОД 220кВ (или эквивалент) ВВОД высоковольтный конденсаторного типа, переменного тока с внутренней RIP и внешней фарфоровой изоляцией, предназначен для масляных выключателей	Ввод тип: CBRGL -252 / 2000 Номер чертежа: ОСХ.302.080.115 Номенклатурный номер: 240 ВВОД высоковольтный конденсаторного типа, переменного тока с внутренней RIP и внешней фарфоровой изоляцией, предназначен для масляных выключателей



№ позиции в таблице ТЗ: 2			
Наименование продукции: Вводы высоковольтные			
№ п/п	Требования Заказчика		Предложение Участника запроса предложений
2.	Наибольшее раб. напряжение	252 кВ	252 кВ
3.	Напряжение наибольшее фазное	153 кВ	153 кВ
4.	Номинальный ток	2000 А	2000А
5.	Ток термической стойкости	50 кА 2с	50 кА 2с
6.	Ток динамической стойкости	125 кА	125 кА
7.	Длина пути утечки	6300 мм	6300 мм
8.	Температура окружающей среды	-60 +55 °С	-60 +55 °С
9.	Температура масла выключателя максимальная среднесуточная	30°С	90°С
10.	Угол установки	0°÷60°	0°÷60°
11.	Испытательная консольная нагрузка	5000 Н	5000 Н
12.	Длина нижней части	1820 мм	1820 мм
13.	Полная длина	4660 мм	4660 мм
14.	Диаметр фланца под установку	870 мм	870 мм
15.	Диаметр во фланце по центрам отверстий под установку	818 мм	818 мм
16.	Отверстий под установку во фланце	12 шт.	12 шт.
17.	Диаметр отверстия	30 мм	30 мм
18.	Размер под установку трансформаторов тока	750 мм	750 мм
19.	Диаметр под установку трансформаторов тока	395 мм	395 мм
20.	Наличие устройства для контроля герметичности ввода в эксплуатации.	Да	<p>Нет (не требуется).</p> <p>Фарфоровая крышка герметично смонтирована в нижний и верхний фланцы;</p> <ul style="list-style-type: none"> - отсутствие в конструкции ввода технических жидкостей, в том числе трансформаторного масла. - предлагаемые вводы герметичные, заполнены сухим наполнителем «Микагель» - полное отсутствие масла, не требуют контроля уровня масла и герметичности.



№ позиции в таблице ТЗ: <u>2</u> Наименование продукции: Вводы высоковольтные			
№ п/п	Требования Заказчика		Предложение Участника запроса предложений
21.	Материал токоведущего стержня	Медь	Медь
22.	Сопротивление токоведущей цепи ввода на постоянном токе при температуре 20 С не более, мкОм (ГОСТ Р 55187-2012)	80	70 (ГОСТ Р 55187-2012 п. 5.6.14)
23.	Количество вводов, шт.		6
24.	Дата поставки		Апрель 2021 г.
25.	Место поставки	Филиал «Свердловский» ПАО «Т Плюс», Нижнетуринская ГРЭС, Свердловская обл., г. Нижняя Тура, ул. Нагорная, 22	

№ позиции в таблице ТЗ: <u>1</u> Наименование продукции: Вводы высоковольтные			
№ п/п	Требования Заказчика		Предложение Участника запроса предложений
1.	Наименование продукции	ВВОД 110кВ (или эквивалент) ВВОД высоковольтный конденсаторного типа, переменного тока с внутренней RIP и внешней фарфоровой изоляцией, предназначен для масляных выключателей	Ввод тип: CBRGL -126 / 2000 Номер чертежа: ОСХ.302.050.189 REV.1 Номенклатурный номер: 139-01 Ввод высоковольтный конденсаторного типа, переменного тока с внутренней RIP и внешней фарфоровой изоляцией, предназначен для масляных выключателей
2.	Напряжение наибольшее рабочее 50 Гц, кВ	126	126
3.	Напряжение наибольшее рабочее фазное, кВ	73	73
4.	Номинальный ток, А	2000	2000
5.	Ток термической стойкости в течение 2с I _{th} , кА	50	50
6.	Ток динамической стойкости I _d , кА	125	125
7.	Длина пути утечки min, мм	3900	3900
8.	Температура окружающей среды, °С	от -60 до +55	от -60 до +55
9.	Температура масла выключателя, максимальная среднесуточная, °С	30	90
10.	Угол установки, град.	0÷60	0÷60



ООО «ЭнергоКомплект-Групп»
141301, Россия, МО,
г. Сергиев Посад, ул. Дружбы,
д. 9А, строение 1, помещение 100,
комната 1, офис I-II
info@energok-group.ru

№ позиции в таблице ТЗ: **1**

Наименование продукции: Вводы высоковольтные

№ п/п	Требования Заказчика		Предложение Участника запроса предложений
11.	Испытательная консольная нагрузка, Н	4000	4000
12.	Длина нижней части L1, мм	1110	1110
13.	Полная длина L, мм	3195 мм	3195
14.	Наличие проточки на нижней части фланца с внутренним диаметром $\varnothing 385$ мм и наружным диаметром $\varnothing 445$ мм, высотой 20мм	Да	Да
15.	Диаметр фланца под установку D, мм	550	550
16.	Диаметр во фланце по центрам отверстий под установку D1, мм	486	486
17.	Отверстий под установку во фланце, шт.	9	9
18.	Диаметр отверстия, мм	30	30
19.	Размер под установку трансформаторов тока L2, мм	500	500
20.	Диаметр под установку трансформаторов тока, мм	168	168
21.	Возможность установки снаружи ввода трансформаторов тока типа JFK 123	Да	Да
22.	Материал токоведущего стержня	Медь	Медь
23.	Сопротивление токоведущей цепи ввода на постоянном токе при температуре 20 С не более, мкОм (ГОСТ Р 55187-2012)	70	70
24.	Количество вводов, шт.	2	
25.	Дата поставки	Апрель 2021 г.	
26.	Место поставки	Филиал «Свердловский» ПАО «Т Плюс», Ново-Свердловская ТЭЦ, г. Екатеринбург, 2 км на восток от ЕКАД/ул. Высоцкого	



(подпись, М.П.)

Мартгьянов Владимир Сергеевич, генеральный директор

(фамилия, имя, отчество подписавшего, должность)

Тип:	CBRGL -252 / 2000	Номер чертежа	OCX.302.080.115
Исполнение:	Выключательный ввод с RIP изоляцией для наружной установки с фарфоровой внешней изоляцией	Номенклатурный номер	240
Характеристика конструкции:			
Изоляционный остов: RIP-изоляция - электроизоляционная бумага, пропитанная специальным эпоксидным компаундом под вакуумом, с уравнительными алюминиевыми обкладками для выравнивания электрического поля.			
Корпус: цилиндрический фарфоровый изолятор с ребрами переменного вылета. Изолятор герметично вмонтирован в нижний и верхний алюминиевые фланцы. Пространство между внешним изолятором и RIP-телом заполнено сухим наполнителем.			
Цвет изолятора: коричневый RAL 8015...8017			
Голова и фланец: стойкий к атмосферному воздействию алюминиевый сплав, отсутствие пружинно-стяжного механизма в головной части ввода..			
На фланце: отверстия для заземления M12, отверстия для проушин M16, подъемные проушины (рым-болт), тест вывод, табличка на русском языке.			
Тест вывод: для измерения емкости и тангенса угла диэлектрических потерь, винтовая заглушка для заземления и предохранения от попадания влаги. Двойное уплотнение тест вывода кольцевыми прокладками.			
Наибольшее испытательное напряжение тест вывода: 2 кВ, частота 50 Гц, в течение 1 минуты.			
Размер под установку ТТ: на стороне выключателя 750 мм.			
Тип ввода: с нижним подсоединением, не съёмный сердечник – медь.			
Контактная клемма: Медная с покрытием олово-висмут.			
Электрический экран: отсутствует.			
Положение установки: 0°...60° к вертикали.			
Сейсмостойкость: 9 баллов по шкале MSK-64.			
Транспортная упаковка: Ввод полностью упакован в полиэтиленовый вакуумированный пакет с силикагелем внутри и уложен в деревянный ящик на ложементы.			
Технические характеристики:			
Напряжение наибольшее рабочее 50/60 Гц	U_m	кВ	252
Напряжение наибольшее рабочее (фаза-земля)	U_m (phase-earth)	кВ	153
Напряжение испытательное для измерения уровня частичных разрядов (ЧР)	U_{PD}	кВ	252
Уровень ЧР:	PD level	пКл	< 5
Напряжение испытательное 50Гц в течение 1 минуты:	U_p	кВ	460
Напряжение испытательное грозового импульса полной волны 1.2/50 мкс:	U_{IL} full wave	кВ	1050
Номинальный ток:	I_r	А	2 000
Максимальный рабочий ток : I_{max}	I_{max}	А	2 000
Сечение проводника: при I_{max}	Conductor cross section	мм ²	1700
Ток термической стойкости в течение 2 секунд:	I_{th} [2s]	кА	50
Ток динамической стойкости	I_d	кА	125
Длина пути дуги:	FO distance	мм	2 120
Длина пути утечки: не менее	Creepage distance	мм	6 300
Температура окружающей среды:	Ambient temperature	°C	-60...+55
Температура масла выключателя: максимальная среднесуточная	Transf. oil temperature	°C	+90
Испытательная консольная нагрузка в течение 1 минуты при комнатной температуре, прилагаемая под прямым углом относительно оси ввода на внешнем выводе:	Cantilever test load	Н	5 000
Уровень напряжения радиопомех, измеренный при $1, U_{н.р.} / \sqrt{3}$		мкВ	≤ 2500
Масса:	Mass	кг	1400

КОПИЯ
ВЕРНА

ГЕНЕРАЛЬНЫЙ ДИРЕКТОР
ООО «ЭНЕРГОКОМПЛЕКТ-ГРУПП»
МАРТЬЯНОВ В.С.

Примечание. Прием-сдаточные испытания согласно нормам МЭК 60137-2017; ГОСТ 10693-81; ГОСТ Р 55187-2012

Тип:	CBRGL -252 / 2000	Номер чертежа	OCX.302.080.115
Исполнение:	Выключательный ввод с RIP изоляцией для наружной установки с фарфоровой внешней изоляцией	Номенклатурный номер	240

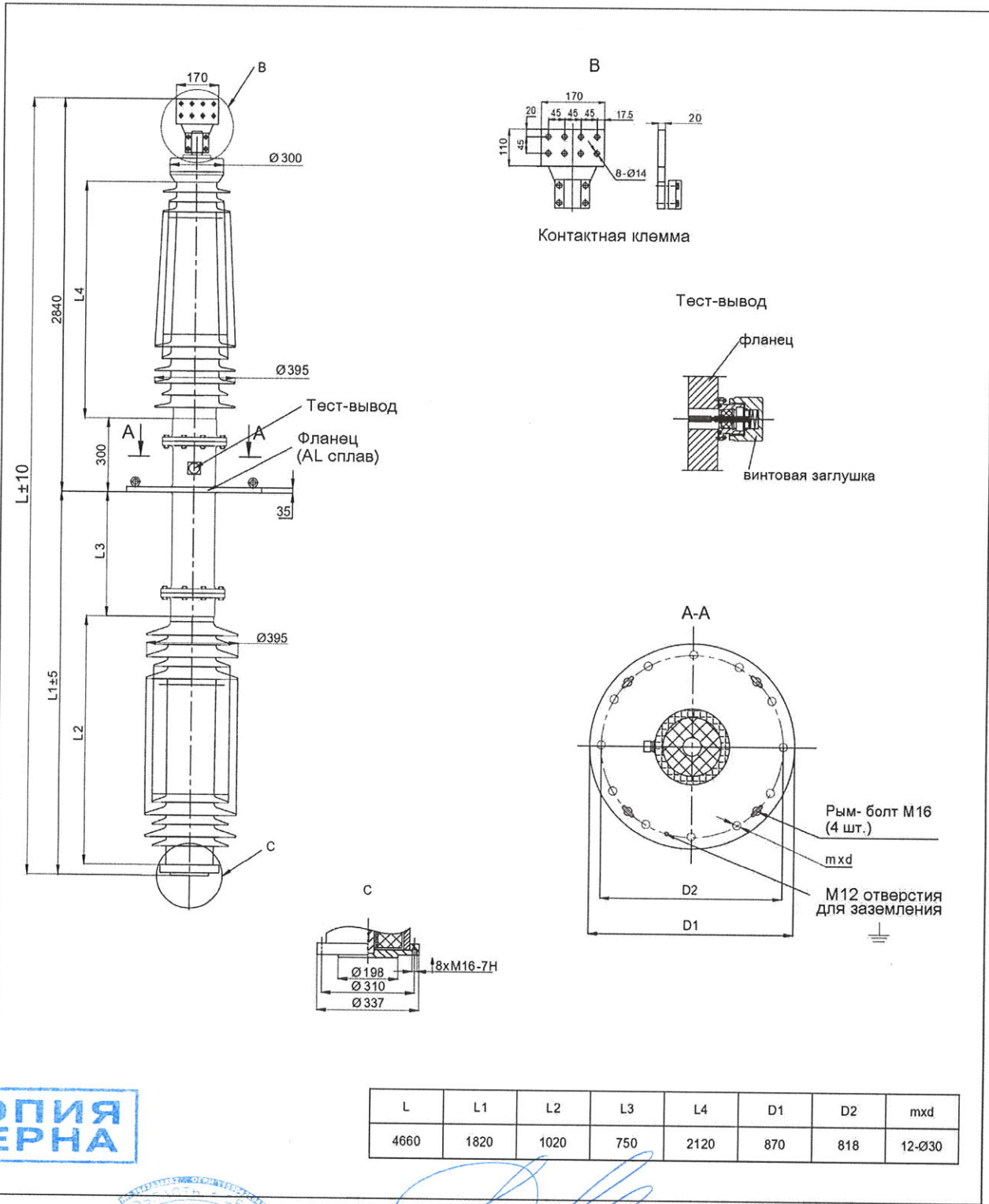

L	L1	L2	L3	L4	D1	D2	mxd
4660	1820	1020	750	2120	870	818	12-Ø30



[Handwritten signature]

ГЕНЕРАЛЬНЫЙ ДИРЕКТОР
ООО «ЭНЕРГОКОМПЛЕКТ-ГРУПП»
МАРТЬЯНОВ В.С.

Тип:	CBRGL -126 / 2000	Номер чертежа	OCX.302.050.189 (REV.1)	
Исполнение:	Выключательный ввод с RIP изоляцией для наружной установки с фарфоровой внешней изоляцией	Номенклатурный номер	139-01	
Характеристика конструкции:				
Изоляционный остов: RIP-изоляция - электроизоляционная бумага, пропитанная специальным эпоксидным компаундом под вакуумом, с уравнительными алюминиевыми обкладками для выравнивания электрического поля.				
Корпус: цилиндрический фарфоровый изолятор с ребрами переменного вылета. Изолятор герметично смонтирован в нижний и верхний алюминиевые фланцы. Пространство между внешним изолятором и RIP-телом заполнено сухим наполнителем.				
Цвет изолятора: коричневый				
Голова и фланец: стойкий к атмосферному воздействию алюминиевый сплав, отсутствие пружинно-стяжного механизма в головной части ввода.				
На фланце: отверстия для заземления M12, отверстия для проушин M12, подъемные проушины (рым-болт), тест вывод, табличка на русском языке.				
Тест вывод: для измерения емкости и тангенса угла диэлектрических потерь, винтовая заглушка для заземления и предохранения от попадания влаги.				
Наибольшее испытательное напряжение тест вывода: 2 кВ, частота 50 Гц, в течение 1 минуты.				
Размер под установку ТТ: на стороне выключателя 500 мм.				
Тип ввода: с нижним подсоединением, не съёмный сердечник – медь.				
Контактная клемма: с покрытием олово-висмут.				
Электрический экран: отсутствует.				
Положение установки: 0°...60° от вертикали.				
Сейсмостойкость: 9 баллов по шкале MSK-64.				
Транспортная упаковка: Ввод полностью упакован в полиэтиленовый вакуумированный пакет с силикагелем внутри и уложен в деревянный ящик на ложементы.				
Технические характеристики:				
Напряжение наибольшее рабочее 50/60 Гц	U_m	кВ	126	
Напряжение наибольшее рабочее (фаза-земля)	U_m (phase-earth)	кВ	73	
Напряжение испытательное для измерения уровня частичных разрядов (ЧР)	U_{PD}	кВ	126	
Уровень ЧР:	PD level	пКл	< 5	
Напряжение испытательное 50Гц в течение 1 минуты:	U_p	кВ	230	
Напряжение испытательное грозового импульса полной волны 1.2/50 мкс:	U_{IL} full wave	кВ	550	
Номинальный ток:	I_r	А	2 000	
Максимальный рабочий ток : I_{max}	I_{max}	А	2 000	
Сечение проводника: при I_{max}	Conductor cross section	мм ²	960	
Ток термической стойкости в течение 2 секунд:	I_{th} [2s]	кА	50	
Ток динамической стойкости	I_d	кА	125	
Длина пути дуги:	FO distance	мм	1 490	
Длина пути утечки: не менее	Creepage distance	мм	3 900	
Температура окружающей среды:	Ambient temperature	°C	-60...+55	
Температура масла выключателя: максимальная среднесуточная	Transf. oil temperature	°C	+90	
Испытательная консольная нагрузка в течение 1 минуты при комнатной температуре, прилагаемая под прямым углом относительно оси ввода на внешнем выводе:	Canilever test load	Н	4 000	
Уровень напряжения радиопомех, измеренный при $1U_{н.р.}/\sqrt{3}$		мкВ	≤ 2500	
Масса:	Mass	кг	280	

КОПИЯ
ВЕРНА

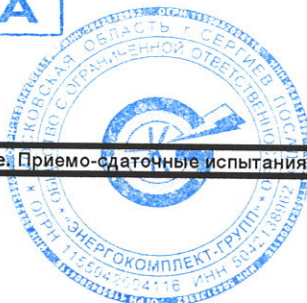

ГЕНЕРАЛЬНЫЙ ДИРЕКТОР
ООО «ЭНЕРГОКОМПЛЕКТ-ГРУПП»
МАРТЬЯНОВ В.С.

Примечание: Премо-датонные испытания согласно нормам МЭК 60137-2017

Тип:	CBRGL -126 / 2000	Номер чертежа	OCX.302.050.189 (REV.1)
Исполнение:	Выключательный ввод с RIP изоляцией для наружной установки с фарфоровой внешней изоляцией	Номенклатурный номер	139-01

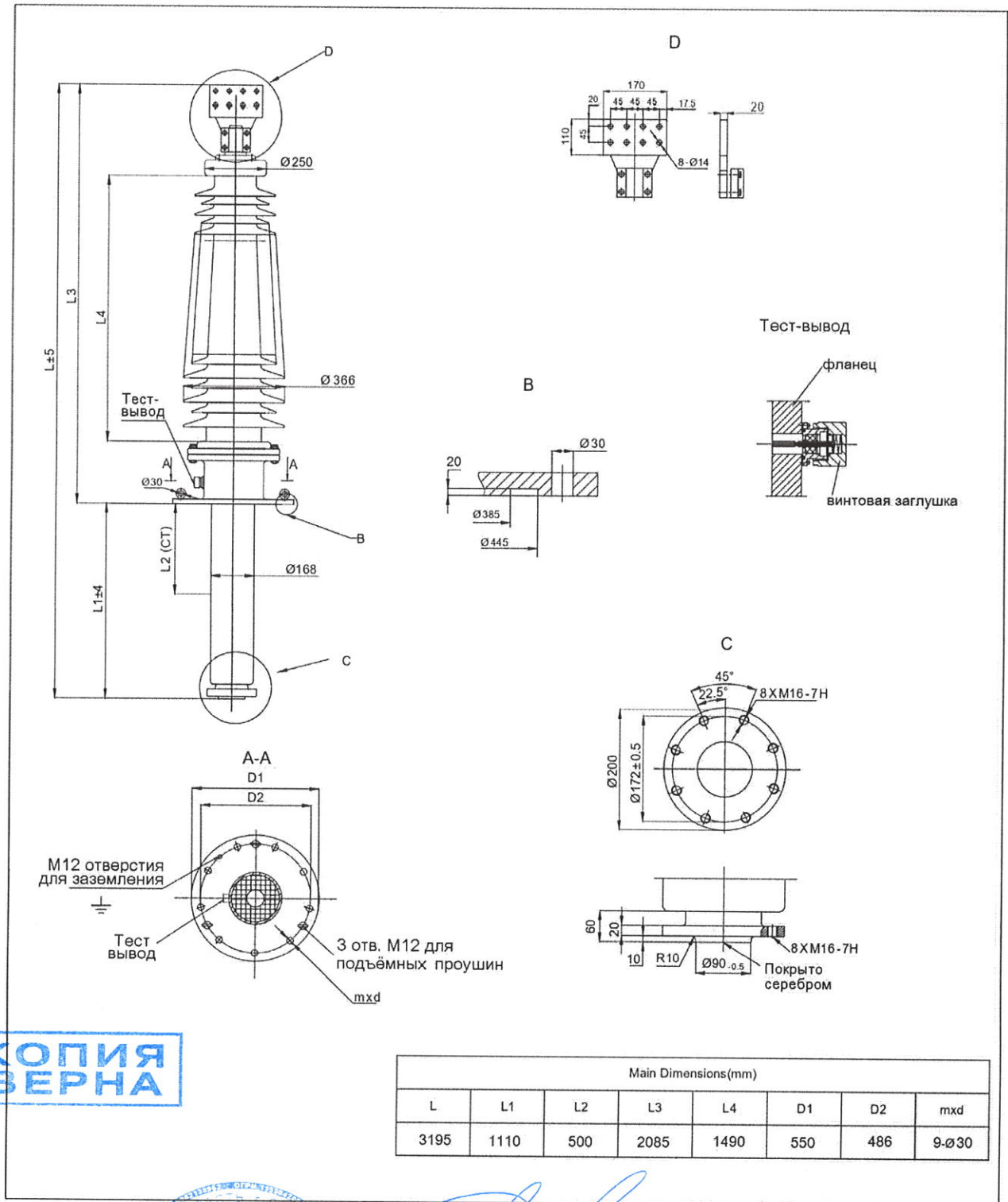

**КОПИЯ
ВЕРНА**



[Handwritten Signature]

ГЕНЕРАЛЬНЫЙ ДИРЕКТОР
ООО «ЭНЕРГОКОМПЛЕКТ-ГРУПП»
МАРТЬЯНОВ В.С.

РЕШЕНИЕ № 16

**ЕДИНСТВЕННОГО УЧАСТНИКА
ОБЩЕСТВА С ОГРАНИЧЕННОЙ ОТВЕТСТВЕННОСТЬЮ
«ЭнергоКомплект-Групп»**

Московская область, г. Сергиев Посад

«19» мая 2020 года, время: 11:00

Я, Мартьянов Владимир Сергеевич,
паспорт гражданина Российской Федерации: 46 03 233175 выдан 18.02.2003 Сергиево-Посадским отделом милиции Московской области, код подразделения: 503-100,
зарегистрирован по адресу: 141313, Российская Федерация, Московская область, г. Сергиев Посад, ул. Дружбы, д. 9а, кв. 399,

РЕШИЛ:

1. В связи с истечением срока полномочий генерального директора Общества с ограниченной ответственностью «ЭнергоКомплект-Групп» (далее – «Общество») согласно пункту 1 статьи 17 Устава Общества снять с должности генерального директора Мартьянова Владимира Сергеевича (паспорт гражданина Российской Федерации: 46 03 233175 выдан 18.02.2003 Сергиево-Посадским отделом милиции Московской области, код подразделения: 503-100) 23 мая 2020 года.

2. Назначить на должность генерального директора Общества Мартьянова Владимира Сергеевича (паспорт гражданина Российской Федерации: 46 03 233175 выдан 18.02.2003 Сергиево-Посадским отделом милиции Московской области, код подразделения: 503-100) с **24 мая 2020 года** на срок согласно Уставу Общества.

**ПОДПИСЬ ЕДИНСТВЕННОГО УЧАСТНИКА
ООО «ЭнергоКомплект-Групп»:**

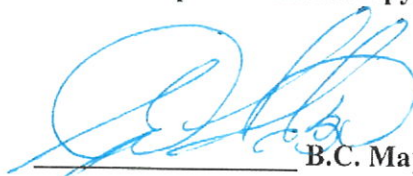
В.С. Мартьянов

**КОПИЯ
ВЕРНА**

**ГЕНЕРАЛЬНЫЙ ДИРЕКТОР
ООО «ЭНЕРГОКОМПЛЕКТ-ГРУПП»
МАРТЬЯНОВ В.С.**

